



د پوهنې وزارت

د تعلیمي نصاب د پراختیا، د ښوونکو د روزنې او د ساینس د مرکز معینیت د تعلیمي نصاب د پراختیا او درسي کتابونو د تألیف لوی ریاست

جغرافیه

دولسم ټولگی

درسي کتابونه د پوهنې په وزارت پورې اړه لري اخیستنه او خرڅونه یې په کلکه منع ده. له سر غړونکو سره قانوني چلن کېږي.

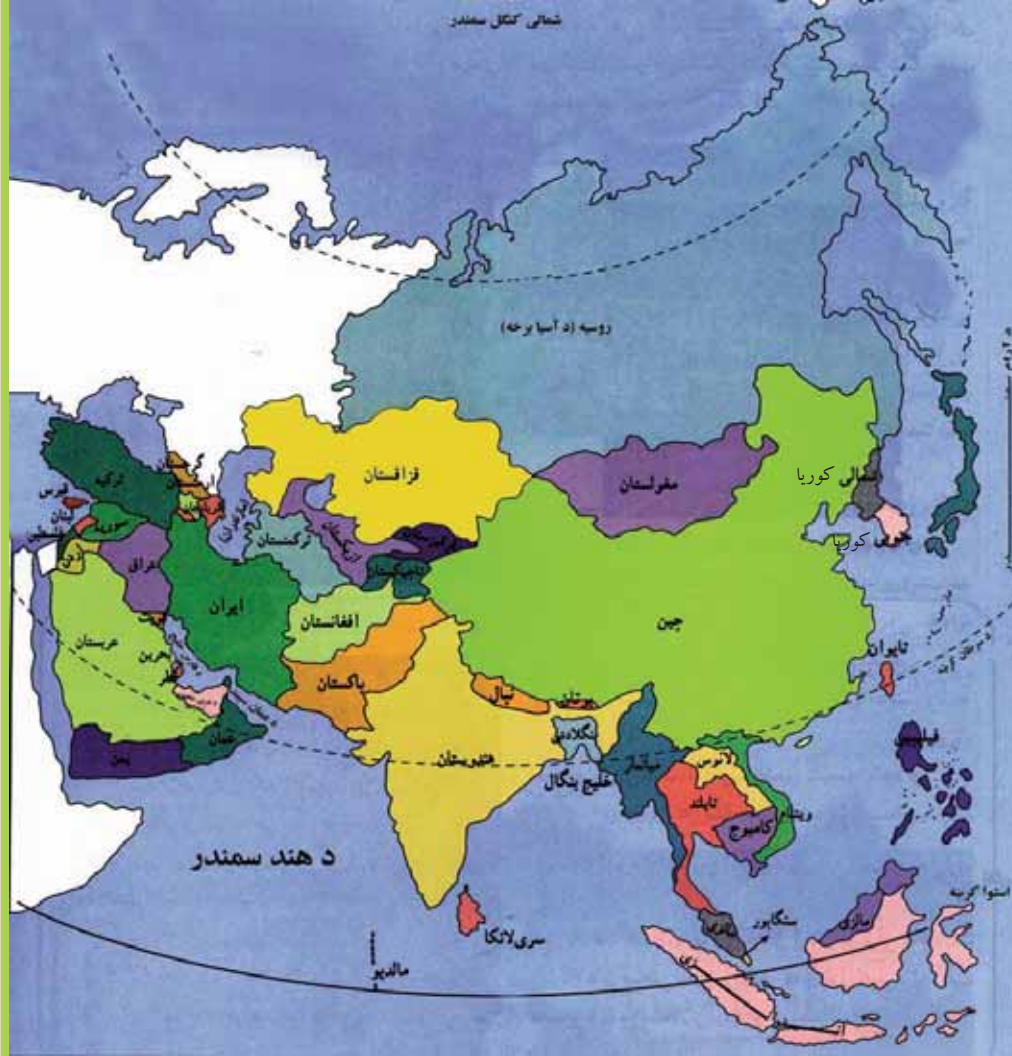



پیشرفت از یادگیری

د تعلیمی نصاب د پراختیا، د بیوروکری
د روزني او د ساینس د مرکز معینیت
د تعلیمی نصاب د پراختیا او درسي
کتابونو د تألیف لوی ریاست

جغرافیه

دولسم ټولگی

د چاپ کال: ۱۳۹۰ هـ. ش

الف

ليکوالان:

د سر مؤلف مرستيال محمد رفیق (مومند)

سر مؤلف نجيب الله امين افغان

محمد رازق(بهير)

علمي او مسلکي ايډيټ:

پوهاند غلام جيلاني (عارض)

عزت الله (سامي وردگ)

د ژبې ايډيټ:

اقا محمد (گر ندي)

دیني، سیاسي او کلتوري کمیټه:

- ډاکټر عطاء الله واحديار د پوهني وزارت ستر سلاکار او د نشراتو رئیس.

- مولوي عبدالصبور (عربي)

- حبيب الله راحل د تعليمي نصاب د پراختيا په رياست کې د پوهني وزارت سلاکار.

د څارني کمیټه:

ډکټور اسدالله محقق د تعليمي نصاب د پراختيا، د ښوونکو د روزني او د ساينس مرکز معين

ډکټور شير علي ظريفي د تعليمي نصاب د پراختيا د پروژې مسؤول

د سر مؤلف مرستيال عبدالظاهر گلستاني د تعليمي نصاب د پراختيا او درسي کتابونو د تاليف لوی

رئيس

طرح او ډيزاين:

حميدالله غفاري او مير محمد سهيل انصاري





سرود ملی

دا عزت د هر افغان دی	دا وطن افغانستان دی
هر بچی یې قهرمان دی	کور د سولې کور د توري
د بلوڅو د ازبکو	دا وطن د ټولو کور دی
د ترکمنو د تاجکو	د پښتون او هزاره وو
پامیریان، نورستانیان	ورسره عرب، گوجر دي
هم ایماق، هم پشه بان	براهوي دي، قزلباش دي
لکه لمر پر شنه آسمان	دا هیواد به تل ځلېږي
لکه زره وي جاویدان	په سینه کې د آسیا به
وايو الله اکبر و ايو الله اکبر	نوم د حق مو دی رهبر

بسم الله الرحمن الرحيم

د پوهني د وزير پيغام

گراڼو ښوونکو او زده کوونکو،

ښوونه او روزنه د هر هېواد د پراختيا او پرمختگ بنسټ جوړوي. تعليمي نصاب د ښوونې او روزنې مهم توکي دی چې د معاصر علمي پرمختگ او ټولني د اړتياو له مخې رامنځته کېږي. څرگنده ده چې علمي پرمختگ او ټولنيزې اړتياوې تل د بدلون په حال کې وي. له دې امله لازمه ده چې تعليمي نصاب هم علمي او رغنده انکشاف ومومي. البته نه بنيادي چې تعليمي نصاب د سياسي بدلونونو او د ائتخاصو د نظريو او هيلو تابع شي.

دا کتاب چې نن ستاسو په لاس کې دی، پر همدې ارزښتونو چمتو او ترتيب شوی دی. علمي گټورې موضوعگانې ټکي زياتې شوي دي. د زده کړې په بهير کې د زده کوونکو فعال ساتل د تدرسي پلان برخه گرځيدلي ده.

هيله من يم دا کتاب له لارښوونو او تعليمي پلان سره سم د فعالې زده کړې د ميتودونو د کارولو له لارې تدریس شي او د زده کوونکو ميندې او پلرونه هم د خپلو لوبو او زمانو په باکفيمته ښوونه او روزنه کې پرله پسې گډه مرسته وکړي چې د پوهني د نظام هيلې ترسره شي او زده کوونکو او هېواد ته ښې برابوې ور په برخه کړي.

پر دې ټکي پوره باور لرم چې زموږ گران ښوونکي د تعليمي نصاب په رغنه پلي کولو کې خپل مسؤوليت په رښتوني توگه سرته رسوي.

د پوهني وزارت تل زيار کاږي چې د پوهني تعليمي نصاب د اسلام د سپېڅلي دين له بنسټونو، د وطن دوستي د پاک حس په ساتلو او علمي معيارونو سره سم د ټولني د څرگندو اړتياو له مخې پراختيا ومومي. په دې ډگر کې د هېواد له ټولو علمي شخصيتونو، د ښوونې او روزنې له پوهانو او د زده کوونکو له ميندو او پلرونو څخه هيله لرم چې د خپلو نظريو او رغنده وړانديزونو له لارې زموږ له مؤلفانو سره د درسي کتابونو په لا ښه تاليف کې مرسته وکړي.

له ټولو هغو پوهانو څخه چې د دې کتاب په چمتو کولو او ترتيب کې يې مرسته کړې، له ملي او نړېوالو درنو مؤسسو، او نورو ملگرو هېوادونو څخه چې د نوي تعليمي نصاب په چمتو کولو او تدوين او د درسي کتابونو په چاپ او وېش کې يې مرسته کړې ده، مننه او درناوی کوم.

ومن الله التوفيق

فاروق وردگ

د افغانستان د اسلامي جمهوريت د پوهني وزير

لومړی څپرکی سرحداث او اداري تشکيلات

- ۱ لومړی لوست ۱-۱ د افغانستان څلور خواوی او موقعیت.....
- ۵ دویم لوست ۱-۲ شمالي سرحلونه.....
- ۹ دریم لوست ۱-۳ شمال ختیځ سرحلونه.....
- ۱۳ څلورم لوست ۱-۴ ختیځ او جنوبي سرحلونه.....
- ۱۷ پنځم لوست ۱-۵ لویدیځ سرحلونه.....
- ۲۱ شپږم لوست ۱-۶ اداري تشکيلات.....

دویم څپرکی

- ۲۵ اووم لوست ۱-۲ د هېواد په پرمختیا کې د نفوسو اهمیت.....
- ۲۷ اتم لوست ۲-۲ احصایه او د نفوسو جغرافيايي ویش.....
- ۲۹ نهم لوست ۲-۳ د نفوسو وده او منځنی عمر.....
- ۳۳ لسم لوست ۲-۴ د نفوسو کیفیت او په هېواد کې قومي ترکیب.....
- ۳۷ یوولسم لوست ۲-۵ داخلي او خارجي مهاجرتونه او نفوسو ځای پر ځای کول.....

درېیم څپرکی

- ۴۱ دولسم لوست ۳-۱ دین.....
- ۴۵ ديارلسم لوست ۳-۲ ژبه.....

څلورم څپرکی

- ۴۹ څوارلسم لوست ۴-۱ د مواصلاتو اهمیت.....
- ۵۳ پنځلسم لوست - ځمکنی حمل او نقل.....
- ۵۷ شپاړسم لوست - الف- څرودله ترانسپورتي وسایل پېژنئ.....
- ۶۱ اوولسم لوست - ب- د افغانستان د لویو لارو په هکله څه پوهیږئ؟.....
- ۶۷ اتلسم لوست ۴-۳ د هوايي ترانسپورت په هکله څه پوهیږئ؟.....
- ۶۹ نو لسم لوست د هېواد هوايي شرکتونه او ډگرونه.....
- ۷۳ شلم لوست ۴-۴ الف- د اړیکې اهمیت.....
- ۷۷ یوولسم لوست - ب - پست په افغانستان کې.....
- ۸۱ دوه ویشتم لوست- تېلېفون او میایل.....
- ۸۵ دروېشتم لوست- انټرنېټ ، ایمیل او فکس.....
- ۸۹ پنځم څپرکی - نفوس او نژاد.....
- ۹۵ څلورویشتم لوست ۵-۱ د نفوسو ویش او ګڼوالی.....
- ۹۵ پنځه ویشتم لوست ۵-۲ په نړۍ کې د نفوسو زیاتوالي او لږوالي ستونزې.....
- ۱۰۱ شپږویشتم لوست - د نړۍ په ځینو هېوادونو کې د فعالو اقتصادي نفوسو د لږوالي ستونزې.....
- ۱۰۵ اووه ویشتم لوست ۵-۳ مهاجرتونه او دهغو لاملونه.....
- ۱۰۹ اته ویشتم لوست - نړیوال مهاجرتونه او دهغو پایلې.....



نه‌ه ویشتم لوست ۴-۵ - الف نژادونه..... ۱۱۳

دیرشم لوست ب - د نژادونو جغرافيايي ویش ۱۱۷

شپږم څپرکی

یو دیرشم لوست ۱-۶ د نړۍ د مهمو دینونو په هکله څه پوهیږئ؟ ۱۲۳

دوه دیرشم لوست الف - د اسلام سپیڅلي دین ۱۲۵

درې دیرشم لوست ب - د مسیحیت د دین په هکله څه پوهیږئ؟ ۱۲۹

څلور دیرشم لوست ج - تائوینیزم او شنتوینیزم د آینونو په هکله څه پوهیږئ؟ ۱۳۳

پنځه دیرشم لوست د - بودايي او هندوینیزم آینونو په هکله څه پوهیږئ؟ ۱۳۵

شپږم دیرشم لوست ۲-۶ نړۍ مهمې ژبې ۱۳۷

اوه دیرشم لوست الف - عربي ژبه ۱۴۳

اټه دیرشم لوست ب - انګلیسي ژبه ۱۴۷

نه دیرشم لوست ج - لاتيني ژبه (فرانسوي ، اسپانوي او پرتګالي) ۱۵۱

څلورینبتم لوست د - جرمني ژبه ۱۵۵

یو څلورینبتم لوست ه د چینایي ، جاپاني او انډونزیایي ژبو په هکله کې څه پوهیږئ؟ ۱۵۹

دوه څلورینبتم لوست و - بالټیک ، لیتواني او سلاوي ژبې ۱۶۱

درې څلورینبتم لوست ز - هندي او اردو ژبې ۱۶۳

اووم څپرکی

څلور څلورینبتم لوست ۱-۷ - اړیکې او نړیواله کېدنه یې ۱۶۵

پنځه څلورینبتم لوست: د اړیکو غوره وسیلو ډولونه ۱۶۷

شپږ څلورینبتم لوست الف- پُست Post په نړۍ کې ۱۶۹

اوه څلورینبتم لوست ب - په نړۍ کې ټیلیفون او موبایل ۱۷۱

اټه څلورینبتم لوست ج - فکس په نړۍ کې ۱۷۳

نهه څلورینبتم لوست د - انټرنیټ او ایمیل ۱۷۵

پنځوسم لوست ۲-۷ - د سپوږمکیو شبکه ۱۷۹

اتم څپرکی

د ژوندانه د چاپیریال نړیوالې ستونزې

یو پنځوسم لوست ۸-۱- دسون موادو لوګي او غازونه ۱۸۳

دوه پنځوسم لوست الف - وړلو- راورلوړ حمل او نقل (وسپلې ۱۸۷

درې پنځوسم لوست ب - د ژوند په چاپیریال باندې د کارخانو اغیزې ۱۸۹

څلور پنځوسم لوست ۸-۲ - د صنعتي موادو پاتې شوني ۱۹۳

پنځه پنځوسم لوست ۸-۳ - د اوزون د طبقې د نړۍ کېدلو خطرونه ۱۹۷

شپږپنځوسم لوست د اوزون د طبقې زیانمن کېدل ۲۰۱

اووه پنځوسم لوست ۸-۴ د څنګلونو پرېکول ۲۰۵

اصطلاحات ۲۰۹

لومړی څپرکی سرحدونه او اداري تشکيلات

لومړی لوست:

۱-۱ څلور خواوي او موقعيت:



د افغانستان د موقعیت او څلور خواوو په هکله څه پوهیږئ؟

د آسیا د لویې وچې دولس هیوادونه د افغانستان په ګډون په وچې پورې تړلي دي. افغانستان د طبیعي څرګندو ځانګړتیاوو له مخې د آسیا په جنوب کې یو غرنی هېواد دی. افغانستان د پنځه زره کلن تاریخ په درلودلو سره د آسیا لرغونی هېواد ګڼل کیږي. افغانستان په شمالي نیمه کره کې د شمالي عرض البلدونو د ۲۹ درجو، ۲۲ دقیقو او ۵۳ ثانیو او د ۳۸ درجو، ۲۹ دقیقو او ۲۸ ثانیو او ۴۷ ثانیو کره کې د ختیځ طول البلدونو ۶۰ درجو، ۲۸ دقیقو او ۴۱ ثانیو او د ۷۴ درجو، ۵۱ دقیقو او ۷ ثانیو ترمنځ موقعیت لري. د افغانستان مساحت ۶۵۲،۰۰۰ کیلومتره مربع دی د مساحت له مخې د هریوه اروپایي هېواد څخه لوی دی. افغانستان د مساحت له مخې په آسیا کې دولسم هېواد دی.^۱ د افغانستان نفوس په ۱۳۸۹ لمریز کال کې ۲۶ میلیونه تنه اټکل شوي دي. د افغانستان اعظمي اوږد والی له ختیځې قطبې یعنی د یولي له درې څخه تر لږدیځې قطبې یعنی ذوالفقار پورې ۱۲۰۰ کیلومتره او سوربې په شمال کې له خټاب څخه په جنوب کې د چګایي تر غرونو پورې ۹۱۲ کیلومتره دی. په مستقیم ډول د هند سمندر ته د افغانستان نږدې فاصله د هلمند د ولایت د کښتګان

۱- روسیه، چین، هند، سعودي عربستان، ایران، منګولیا، قزاقستان، ایلونیزیا، پاکستان، ترکیه، میلیمار او افغانستان.



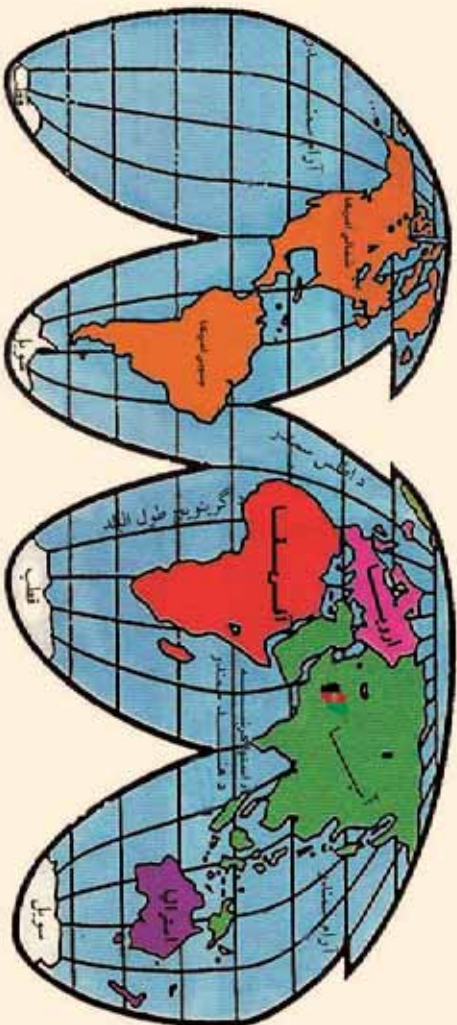

د افغانستان موقعیت په نړۍ کې

خړد مزاري د کوتل له جنوب لوېديځ څخه د عرب د سمندرګي تر ډیر نږدې ساحل پورې تقریباً ۳۹۰ کیلومتره ده. د افغانستان لرغونی هېواد په شمال کې د منځنۍ آسیا د تاجکستان، ازبکستان او ترکمنستان له هېوادونو، په لوېديځ کې د ایران له اسلامي جمهوریت او په ختیځ او جنوب کې د پاکستان له اسلامي جمهوریت سره ګډه پوله لري. د افغانستان ختیځ او جنوبي سرحدونه د ډیورنډ د تپل شوې کرښې په واسطه، چې د پښتنو قبایلو له زړه څخه تیرېږي، په نښه شوي دي. نوله همدې امله د افغانستان خلکو هغه په رسمیت نډه پېژندلې (۱) افغانستان په شمال ختیځ کې تقریباً د ۹۲ کیلومترو په واټن د چین د جمهوریت د سنکیانګ د ولایت سره ګډه پوله لري.

۱- د افغانستان او برتانوي هند ترمنځ طبیعي سرحد دسند سیند او د بلوچستان جنوبي ساحل وو، خو د انګلیسانو دسیسو او د ګندمکې او ډیورنډ د معاهدې په تپلو د افغانستان له خاورې څخه یوه برخه بېله شوه او د افغانستان سرحد ډیامیر او واخان څخه تر بلوچستان پورې وټاکل شو. چې د هغې له مخې د چین، پښتن، وزیرستان، کرکې، پاره چنار، افریابو، باجوړ، سوات او چترال سیمې د افغانستان له خاورې څخه بېلې شوې او د هغه وقت د برتانوي هند په دولت پورې وتړل شوې. د پاکستان له منځته راتلو وروسته په پاکستان پورې وتړل شوې، چې د افغانانو لپاره د منلو وړ نه دي.

دپامیره به برخه کې افغانستان څه نا څه تر ۶۴ کیلومترو پورې سوري لري چې تاجکستان د پاکستان له کشمیر څخه جلا کوي. افغانستان د جغرافیایي موقعیت له مخې د منځني آسیا په لاره کې پروت دی، د دې سیمې موقعیت د سیاست او اقتصاد له پلوه ډیر مهم دی، ځکه چې افغانستان، ایران، هند، پاکستان د دريو حوزو او د منځني آسیا هېوادونه سره یوځای کوي. د منځني آسیا هېوادونه هم آزاد سمندر ته لاره نه لري، نو له همدې امله یې سوډاګري د آسیا لویې وچې له سویلي هېوادونو سره د افغانستان له لارې کېږي همدغې موضوع د افغانستان موقعیت ته زیات ارزښت وربخښلی دی.

په ټولګي کې د ننه فعالیت:



زده کوونکي دې په مناسبو ډلو و ویشل شي، هره ډله دې د لاندې موضوعاتو په باره کې یو له بل سره بحث وکړي له هرې ډلې څخه یو تن به خپله موضوع په ټولګي کې تشریح کړي.

- افغانستان د ځمکې د کړي په کومه برخه کې پروت دی. د طول البلد او عرض البلد له مخې معلومات وړاندې کړئ.
- د افغانستان نقشه رسم کړئ اعظمي اوږد والی او سوري یې د سیمو له مخې په نقشه کې وښیئ.
- د افغانستان نقشه رسم کړئ. له آزاد اوبو سره د افغانستان ډیر نژدې واټن، د سیمو له نومونو او فاصلي سره، بیان کړئ.
- د افغانستان څلور خواوي بیان کړئ.



پوښتني:

- ۱- افغانستان څه ډول طبيعي څرنگوالی لري؟
- ۲- د پنجخو داسي همپراډونو نومونه واخلئ چې له افغانستان څخه ډير مساحت لري.
- ۳- زموږ همپراد له سمندر څخه څومره واټن لري؟
- ۴- يوازي د افغانستان د شا وخوا د طول البلدونو او عرض البلدونو درجي ووايي.
- ۵- د افغانستان مساحت څومره دی؟
- ۶- د افغانستان خلكو ولي د ډيورنډ کرښه په رسميت نه ده پيژندلې.



له ټولگي څخه بهر فعاليت:

د افغانستان نقشه رسم کړئ د يولي دره، ذوالفقار دره، پامير، خماپ او د افغانستان گاونډيان د نقشې پرمخ وټاکئ.



۲-۱ شمالي سرحدونه

الف: د امير شير علي خان سرحدي کرښه.

د امير شير علي خان سرحدي کرښه

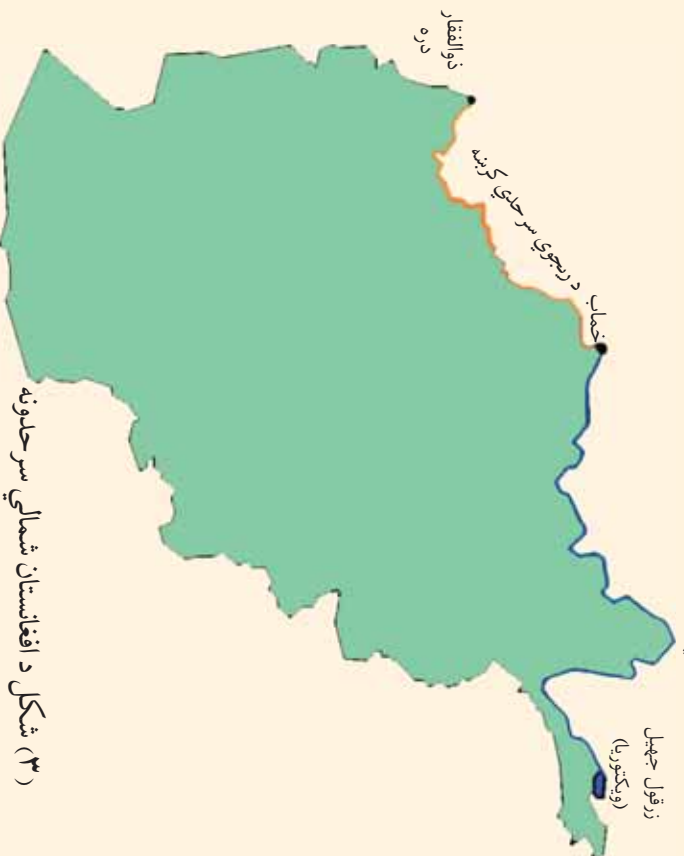

شکل (۳) د افغانستان شمالي سرحدونه

د افغانستان کوم سرحد د پنج او آمو سيند په واسطه ټاکل شوی دی؟

په ۱۹ پېړۍ کې د انګلیسانو او تزاري روسیې د پرمختګ د سیاست له مخې ددې خاورې زیاته او مهمه برخه د افغانستان له بدن څخه جلا شوه. پخوا به د افغانستان شمالي سرحد ونه د افغانستان د محلي حکومتونو او د مرکزي آسیا د هېوادونو له خانانو او یا د افغانستان د مرکزي حکومتونو او د مساو راء لنهر د امیرانو ترمنځ ټاکل کېدل. خو کله چې د ۱۹ پېړۍ په جریان کې تزاري روسیې په پرمختګ او په مرکزي آسیا کې په فتوحاتو پیل وکړ انګلیسانو ددې لپاره چې خپلې استعماري ګټې د هند په شمال کې وساتي، د روسانو له نیت څخه په ویره کې شول او ویې غوښتل، چې زر تر زره د روسانو ډیرغل په وړاندې خنډونه رامنځته کړي. په لومړي پړاو کې یې امیر شیر علي خان وهڅاوه چې خپل سرحدونه له تزاري روسیې



امير شير علي خان

سره وټاكي، نو له همدې امله د دواړو دولتونو ترمنځ خبرې پيل شوي. د انگليسانو د بهرنيو چارو وزير لارډ گرېنويل Lord Granville او د روسيې د بهرنيو چارو وزير پرنس گورچکوف Prince Gorchakov د افغانستان او تزاري روسيې د سرحدونو د تثبيت لپاره وټاكل شول په پای کې په ۱۸۷۳ ميلادي کال چې د ۱۲۵۱ لمريز کال سره سم د افغانستان شمالي سرحدونه له زرقول څخه تر خصاب پورې چې د پنج او امر سيندونو مسير دی د امير شيرعلي خان د سرحدې کرښې په نوم تثبيت شول. د امير شيرعلي خان کرښه ۱۲۰۰ کيلومتره اوږد والی لري.

د هغه تړون له مخې چې د ۱۳۲۵ لمريز کال د غبرگولي د مياشتې په ۲۲ مه نيټه چې د ۱۹۴۶ ميلادي کال د جون له مياشتې سره سمون خوري، د خپل وقت د شوروی د بهرنيو چارو وزير مولو توف او په مسکوکې د افغانستان سفير په واسطه لاسليک شو، پرېکړه وشوه چې د امر سيند منځني کرښه د سرحد په توگه وپېژندل شي او د درقد ټاپو چې تقريباً ۲۲ کيلومتره مربع مساحت لري او د تخار ولايت په شمال کې پرته ده د افغانستان د خاورې برخه وگڼل شي. په ۱۳۴۲ لمريز کال کې چې له ۱۹۴۶ ميلادي کال سره سمون خوري د پنج او امر سيندونو له اوږو څخه د گډې گټې اخيستنې تړون لاسليک شو.

ب- درېجوي سرحدې کرښه:

کله چې امير عبدالرحمن خان واک ته ورسیده، وپي پټيله چې پاپي شمالي سرحدونه د ځمکې بزمخ تثبيت کړي. نو له همدې امله د تزارې روسيې او برتانيې ترمنځ د دويم ځل لپاره خبرې پيل شوې پرېکړه وشوه چې د دريو هېوادونو افغانستان، برتانيې او روسيې پالوي دې د ۱۸۸۴ ميلادي کال په نومبر کې سرخس ته حاضر شي. د روسيې هڅيت په خپل وخت ټاکلي ځای ته حاضر نه شو، او برعکس د روسيې عسکرو په منځني آسيا کې خپلو يرغلونو ته دوام ورکړ، ترڅو چې پنججه ته نيزدې شول او د ځانون له پل څخه يې چې د هربرود د سيند له پاسه دې نظامي پاگاه په توگه کار اخيست. د افغاني پوځيانو شمير چې دوه زرو تنو ته رسیده، د پنججه د ساتنې له پاره هلته او سيمل افغاني پوځيانو د جنرال غوث الدين خان په مشرۍ د روسيې له قوې سره چې د علي خانوف تر مشرۍ لاندې وه، نښته وشوه افغاني پوځيانو چې شمير يې لږ او په محاربيو تجهيزاتو هم سمبال نه وو، له پنججه څخه يې دفاع ونه شوه کولای. پنججه او آق تپه په ۱۸۸۵ ميلادي کال چې له ۱۲۴۳ لمريز کال سره سمون خوري، تزارې روسانو اشغال کړه، له دې واقعي وروسته د ملکې وکتور يا د انگلستان د هغه وخت د ملکې له تهديد څخه وک تالگرام دوم الکساندر روسي تزار ته ددې سبب شو چې روسي عسکرو له زيات پرمختگ څخه صرف نظر وکړ. يو ځل بيا سرحدې مذاکري د تزارې روسيې او انگلستان د استازو ترمنځ په لندن کې پيل شوې چې د افغانستان شمال لويديځ سرحد چې د رجوي د کرښې Riage Way په نوم يادېږي ملاکرو پيل وکړ، چې په ۱۸۸۷ ميلادي کال چې له ۱۲۶۵ لمريز کال سره سمون خوري شپږ فقره ييز پروتوکول يې لاسليک کړ او شمال لويديځ سرحد چې د رجوي د کرښې Riage Way په نوم يادېږي د نقشې بزمخ تشبیت کړ دغه سرحدې کرښه وروسته د چارلس پټ charles pate د انگرزانو د استازي او کپتان کامروف capitain kamerove د تزارې روسيې داستازي پواسطه د څلور زرو کلونو په موده کې د ۵۴۰ کيلومتره په اوږدوالي د ذوالفقار له درې څخه تر ختماب پورې په يوې قوسي کرښې تشبیت شوه چې د ۳۰ کيلومترو په اوږدوالي د مرغاب د سيند او نور يې د پيلرونو پواسطه په نښه شوې.



امير عبدالرحمن خان

په ټولګي کې د زده کونکي فعالیت:



- زده کونکي په مناسبو ډلو ویشل کېږي. هره ډله له لاندینو موضوعگانو څخه په یوه موضوع په خپلو منځو کې بحث کوي. له هرې ډلې څخه یو نفر خپله موضوع د ټولګي په مخ کې بیانوي.
- د افغانستان نقشه رسم کړئ او د امیر شیرعلي خان سرحدي کرښه په کې په نښه کړئ او دهغې په باب معلومات ورکړئ.
 - د افغانستان نقشه رسم کړئ، درېجوي سرحدي کرښه په کې وښی او دهغې په باب معلومات ورکړئ.

پوښتني:



- ۱- د افغانستان شمالي سرحدونه څرنگه وټاکل شول؟
- ۲- ولې انګلیسان د ترازې روسیې له نیت او فتوحاتو څخه چې په مرکزي آسیا کې یې سرته رسول، په ویره کې و.
- ۳- په اوسني وخت کې کوم هېوادونه کولای شي د پنج او آمو له سیندونو څخه په ګډه ګټه واخلي.
- ۴- روسانو پنجاهه په څه ډول اشغال کړه؟
- ۵- ولې روسانو په افغانستان کې زیات پرمختګ ته دوام ور نه کړ؟
- ۶- د ریجوي سرحدي کرښه له کومې سیمې څخه ترکومې سیمې پورې اړونده شوې ده؟

له ټولګي څخه بهر فعالیت:



د افغانستان نقشه رسم کړئ او په هغې کې د زرتقول (ویکتوریا) جهیل، خماپ، ذوالفقار، د امیر شیرعلي خان او ریجوي سرحدي کرښې وښی او د جغرافې په راتلونکي ساعت کې یې خپلو ټولګیوالو ته وښیئ.

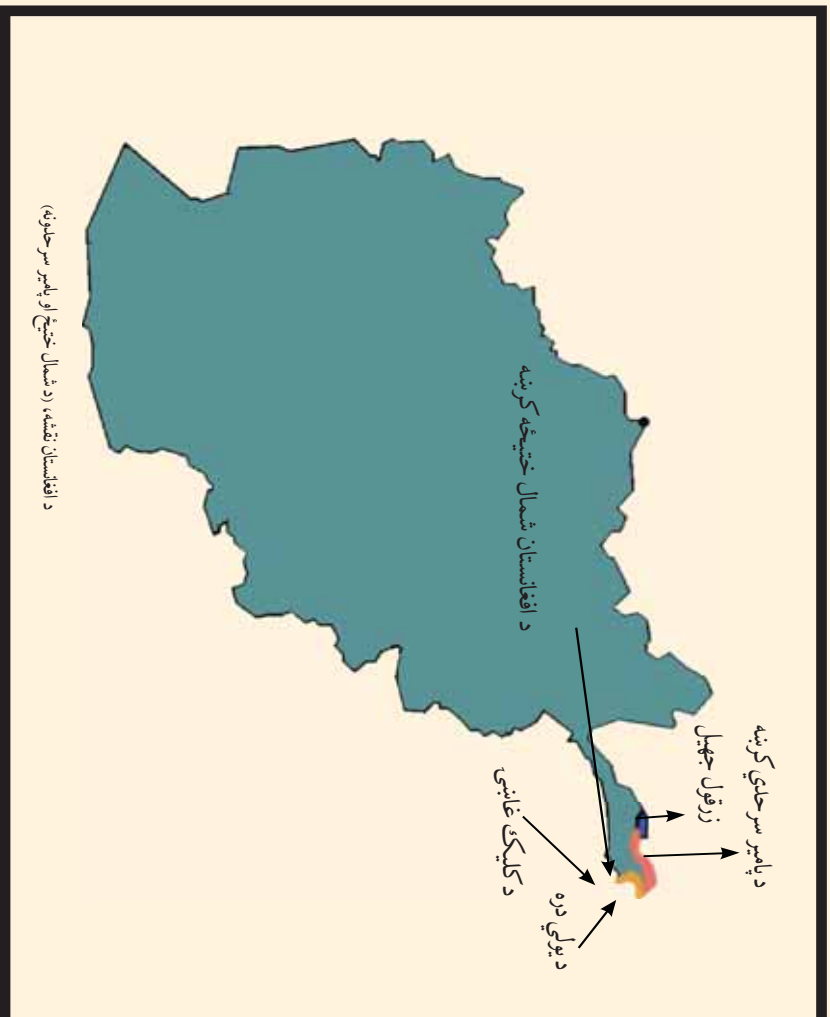

د افغانستان په شمال ختیځ کې دوه سرحدی کرښې شته. د پامیر سرحدی کرښه د افغانستان او تاجکستان ترمنځ او شمال ختیځ سرحد د افغانستان او د چین د ولسي جمهوریت ترمنځ په ښه شویډی. د پامیر او واخان لوره سطحه چې د سمندر له سطحې څخه ۶۰۰۰ متره لوړوالی لري د آمو او د سندد سیند ترمنځ پیلدونکې ساحه ده. دغه دواړه سیندونه د همدې سیمې له دایمي کنګلونو څخه سرچینه اخلي. له همدې امله د پامیر لوره سطحه د نړۍ د بام په نوم شهرت لري. دغه کم سوره افغاني ساحه چې د هغې وخت د تزاری روسیې، چین او برتانوي هند ترمنځه پرته وه. په دې ساحه کې د سرحدونو تثبیت له ډېرې مودې څخه د بحث لاندې وو. د ۱۸۷۳-۱۸۸۷

میلادي کلوونو ترمنځه، کله چې د افغانستان شمالي سرحدونه تثبیتدل، د شمال ختیځو سرحدونو په هکله هم خبرې وشوې خو څرنگه چې د آمو د سیند سرچینه په څرگنده توګه معلومه نه وه، نو په دې برخه کې څه ستونزې وې ځکه چې ځینو فکر کاوه چې د آمو سیند د زرقول له جهیل څخه سرچینه اخیستی ده او ځینو ویل چې د آمو سرچینه د اقسو اوبه دي چې د چقمقین، له جهیل څخه یې سرچینه اخیستی ده. نوله همدې امله پدې برخه کې د افغانستان د سرحد ټاکنه او رسمول ضروري وه.

د امیر عبدالرحمن خان د دورې په وروستیو کلونو کې په ۱۸۹۵ میلادي کال کې چې د ۱۲۷۲ لمریز کال سره سمون خوري د دريو هېوادنو استازي چې له افغانستان څخه غلام محي الدين خان دهغه وقت د قطن او بدخشان د ولایت حکمران، مجر جرو Major Gerlow د انګلیسانو د هیئات مشر او فیفرو شوایکوسکي Fifroshnikoisky د تزارې روسیې د هیئات مشر وو د کوچني او لوی پامیر په سیمه کې یې په مذاکراتي پیل وکړ. دغه مذاکراتي نه میاشتي اوږدې شوي. په پای کې د پامیر سرحل په ختیځ کې دچین ترسرحله پورې د افغانستان او تزارې روسیې ترمنځ وټاکل شو د انګلیسانو ځینې سیاستمداران د خپلو لاندې شویو ساحو او د تزارې روسیې ترمنځ د یوې حایلي ساحې سره مینه درلوده. د پامیر او واخان په ساحه کې د انګلیس او روسیې امپراطورۍ یوله بل سره نښتي، نو ددې لپاره چې د هغوي ترمنځ یوه حایله (بیطرفه) ساحه راشي، نو واخان یې یې پوښتي افغانستان ته ورکړه.

د پامیر سرحدي کرښه د زرقول د جهیل له ختیځ څخه په ختیځ کې دیو لي تر درې پورې اوږدوالی لري. د روسیې دولت د ۱۹۸۶ میلادي کال د مارچ په میاشت کې دغه کرښه ومنله پدې ډول واخان افغانستان ته د یو نړیوال تړون له مخې ورکړل شو. د همدې کال په اکتوبر کې امیرعبدالرحمن خان درواز ونیو روسانو روشن او شغنان د آمو هغه خوا کې چې د افغاني قوې له خوا خالي شوی وو دبخارا امیرته وسپارل.

په ۱۹۴۹ ميلادي كال كې د چين دولسي جمهوريت له تاسيس څخه وروسته سرحدې مئاكړې يوځل بيا د محمد ظاهر شاه د پاچاهۍ په دوره كې د افغانستان د دولت او دچين د ولسي جمهوريت ترمنځه پيل شوی. په ۱۳۳۶ لمريز كال كې چې له ۱۹۵۷ ميلادي كال سره سمون خوري، موافقه وشوه چې د دواړو هېوادونو ترمنځه دې سرحدونه وټاكل شي او دځمكې پرمخ دې تثبيت شي. نوله همدې امله شمال ختيځ سرحد چې دپولي له درې څخه دپوقوس په بڼه د كليك تر غاښي پورې چې د واخجیر غاښي په جنوب ختيځ كې پروت دی د افغاني پامير او د چين د سنكيانگ د ولايت ترمنځ د ۹۲ كيلومترو په اوږدوالي د ۱۳۴۳ لمريز كال د زمري په مياشت كې په فني ډول د پيلرونو په نصبولو علامه گذاري او تثبيت شو.

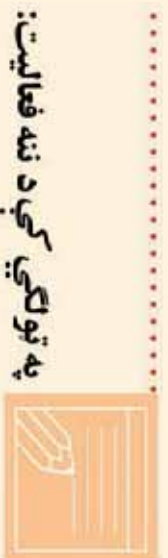

په ټولگي كې د ننه فعاليت:

زده كوونكي په ډلو وويشي. هره ډله دې په خپلو منځو كې په لاندې موضوعاتو بحث وكړي. پورتن دډلې په استازيتوب خپله موضوع خپلو ټولگيوالوته تشریح كړي.

- د پامير د لوري سطحي او دهغي د مخكښو او اوسنيو حدودو په باره كې بحث وكړئ.
- د پامير سرحدې كرنځه وټاكل شوه؟
- د پوري حایل ساحې هدف څه و؟
- د پامير د ساحې نقشه رسم كړئ او شمال ختيځه سرحدې كرنځه وړاندې رسمه كړئ او دهغي په باره كې معلومات وړاندې كړئ.



پوښتني:

- ۱- په ۱۹ پيړۍ كې د پامير او واخان دسيمې حدود بيان كړئ.
- ۲- د پامير او واخان د سيمې اوسني حدود شرحه كړئ.
- ۳- د پامير سرحدې كرنښه د كومو هېوادونو ترمنځ پرته ده؟
- ۴- د آمو سيند له كوم ځاى څخه سرچينه اخلي؟
- ۵- له كومو هېوادونو څخه كومو كسانو د پامير د سرحدې كرنښې دټاكلو په پريكړه كې برخه درلوده؟
- ۶- شمال ختيځ سرحد د كومو هېوادونو ترمنځ پروت دى او څومره اوږدوالى لري؟



له ټولگي څخه بهر فعاليت:

د افغانستان د پامير او واخان د سيمې نقشه رسم كړئ د ويكتوريا او چقمقمتين جهيلونه، د يوگي دره، د كليك او واخجيرخانې، د پامير او شمال ختيځ سرحدونه په كې وښئ؟



د احمد شاه بابا له واکمنۍ څخه د محمد زيانو د واکمنۍ تر لومړي وخت پورې افغانستان په ختيځ او جنوب کې تر کشمير، لاهور، پنجاب، پېښور، د اسماعيل خان ډيرې غازي خان ډيرې، شکارپور، سند، ملتان او په پای کې عرب سمندرگي پورې پراخوالی درلوده. خو د سدوزي او محمد زبي وروڼو ترمنځ خپلمنځي نفاق او د سدوزيانو او محمد زيانو د کورنيو ترمنځ سياليو کې ځينې نوموړي سيمې د وخت په تيرېدو سره د انګليسانو لاس ته ورغلې او د انګليسانو د لاس لاندې سيمو او زموږ د هېواد ترمنځ سيمه کې سرحد نه و.

انګليسانو زياته قوه په ۱۸۹۳ ميلادي کال کې د افغانستان په لوري راوليرله او امير عبدالرحمن خان ته يې يادداشت واستاوه چې د جنرال رابرټ سياسي هټيات له يوې عسکري فرقي سره په جلال آباد کې ومي. امير عبدالرحمن خان په قهر شو او خپلو سلو زرو عسکرو ته يې دتياړسې امر ورکړ او د جهاد د اعلاتولو اراده يې وکړه. خو کله چې انګليسانو دغه مقاومت وليد د خپلو پريکړو څخه تير شول او پلدي قانع شول چې، خپل پنځلس کسيز سياسي هټيات دمار تيمر ډيورند په مشرۍ کابل ته واستوي.

ډيورنټه کابل ته راغی او د ډيورنټه تړون چې مواد يې مخکې د انگليسانو له خوا ترتيب شوي وو امير عبدالرحمن خان ته وړاندي کړل. له جبرو خبرو وروسته يې هغه په امير عبدالرحمن خان د چهلمتون په ماڼۍ کې لاسليک کړ د ۱۸۹۳ ميلادي کال د نومبر ۱۲ نيټه چې د ۱۳۱۱ قمري کال د جمادى الاول ددويمې نيټې سره سمون لري. امير عبدالرحمن خان د خپلو دولتي اراکينو له مشورې پرته تړون لاسليک کړ او يو لوی تاريخي مسؤليت يې په غاړه واخيست. ددې تړون په پای کې د ډيورنټه سرحدې کرښه د کليک له کوتل څخه د واخجیر کوتل، واخان او چترال په جنوب ختيځ کې د بلوچستان او ملک سياه ترغره پورې د هېواد په جنوب لوديځه زاويه کې د ۱۹۲۰ کيلومترو په اوږدوالي وټاکل شوه. چمن، پښين، وزيرستان، کرم، پاره چنار، افریدي، باجوړ، سوات او چترال د افغانستان له خاورې څخه جلا شول او د هغه وخت برتانوي هندپورې وټرل شول د برتانوي هند د هيات د رئيس له خوا پرېکړه وشوه، چې د هغې له مخې د روشن او شغنان سيمې د پنج د اوبو په شمال کې او د آمو د سيند پاسنۍ برخه چې د گورچکوف او گرينويل د ۱۸۷۳ ميلادي د پرېکړو له مخې د افغانستان په واک کې وې، بيرته دې ترارې روسيې ته وسپارل شي او دهغې په مقابل کې دې واخان او آسمار د افغانستان د خاورې برخه شي. د ډيورنټه پرېکړه چې د کاغذپرمخ ليکل شوې وه د ځمکې پر مخ نه وه ټاکل شوې، د ستونزو او اختلافونو باعث شوه دغه پرېکړه د افغانستان د خلکو لپاره د منلو وړ نه وه ځکه چې له يوې خوا دغه پرېکړه د ځمکې پر مخ په عملي توگه د تطبيق وړ نه وه او غوښتل يې چې يوبل هيات دغه تړون له سره د بحث او څيړنې لاندې ونيسي.

خو متاسفانه د وروستيو هياتونو مشاهدات او نظريات هم يوطرفه او غير عادلانه وو. کله چې د افغانستان حکومت د موضوع په حقيقت پوه شو او له باېي خوا د ډيورنټه د سرحدې کرښې ددې سيمې قومونه او قبيلې چې له مور سره گډوډين، ژبه، کلتور، ثقافت، رسم او رواجونه او نور بشري مشترکات لري، په دوه برخو ووېشل او حاکمې ستراتيژيکې نقطې هم د برتانوي هند په برخه شوي.

د ډیورنډ د ترون له لاسلیک څخه وروسته په ټولو قبایلي سیمو په تیره بیا د وزیرو او مسودو په قبیلو کې یو په بل پسې مسلسل شور شونه پیل شول. هغوی له امیر عبدالرحمن خان څخه غوښتل چې له انګلیسانو څخه یې ورتغوري او په افغانستان پورې یې وتړي، خو امیر په دې برخه کې کوم اقدام ونه کړ.

انګلیسانو په زور او ظلم، نه یوازې قبایلو ته قناعت ورکړې شو، بلکې زياتي ستونزې یې رامنځته کړې، انګلیسانو له امیر عبدالرحمن خان سره د ښو دوستانه اړیکو لپاره په کال کې ۱۲ لکه روپۍ امیر ته ورکولې، د ترون له لاسلیک څخه وروسته یې شپږ لکه روپۍ نورې هم ورباندې زیاتې کړې.

د افغانستان له خپلواکۍ (۱۹۱۹ میلادي کال) څخه وروسته بیا هم د ډیورنډ د سرحد مسأله ناحله پاتې شوه په ۱۹۲۷ میلادي کال کې د پاکستان د دولت په رامنځته کېدوسره، بیا هم دغه موضوع د پاکستان له دولت سره ناحله او له پریکړې پرته پاتې شوه.

په ټولګي کې د ننه فعالیت:



- زده کوونکي دې په ډلو وویشل شي هره ډله دې په پخپلو منځو کې له لاندینو موضوعگانو څخه پریوې بحث وکړي د خپل بحث پایلې دې خپلو ټولګیوالو ته په ټولګي کې وړاندې کړي.
- د احمد شاه بابا له دورې څخه د محمد زیانو د دورې تر پیل پورې د افغانستان د هغو سیمو نومونه واخلي چې اوس د افغانستان له خاورې څخه جلا شوي دي.
- د ډیورنډ د سرحدی کرښې د ټاکلو جریان په څه ډول و؟

- د افغانستان نقشه رسم کړئ او د ډیورنډه سرحدی کرښه، چترال، بلوچستان او د ملک سیه خړ په نقشه کې په نښه کړئ.

پوښتني:

- ۱- د ډیورنډه سرحدی کرښه په کومه نېټه کې لاسلیک شوه؟
- ۲- د ډیورنډه تړون د چاله خوا لیکل شوي وه؟
- ۳- انګلیسانو د ډیورنډه تړون په څه ډول په امیر عبدالرحمن خان تحمیل کړ؟
- ۴- زمور، هېواد ددې تړون په لاسلیک کې کومه بڼه غوره کړه؟
- ۵- ولې د افغانستان ولس د ډیورنډه د سرحدی کرښې پرېکړه نه مني؟
- ۶- د ډیورنډه کرښې د دواړو غاړو خلک څه فرهنگي ورتنه والی لري؟
- ۷- انګلیسانو ولې او څومره پیسې امیر عبدالرحمن خان ته ورکولې؟

له ټولګي څخه بهر فعالیت:

- د افغانستان نقشه رسم کړئ، د امیر شیرعلی خان؛ پامیر، شمال ختیځ او د ډیورنډه کرښې پکې وښیئ او د جغرافیې په راتلونکي ساعت کې یې له ځانه سره ټولګي ته راوړئ.

۱- ۵ لویدیخ سرحدونه

پنځم لوست:

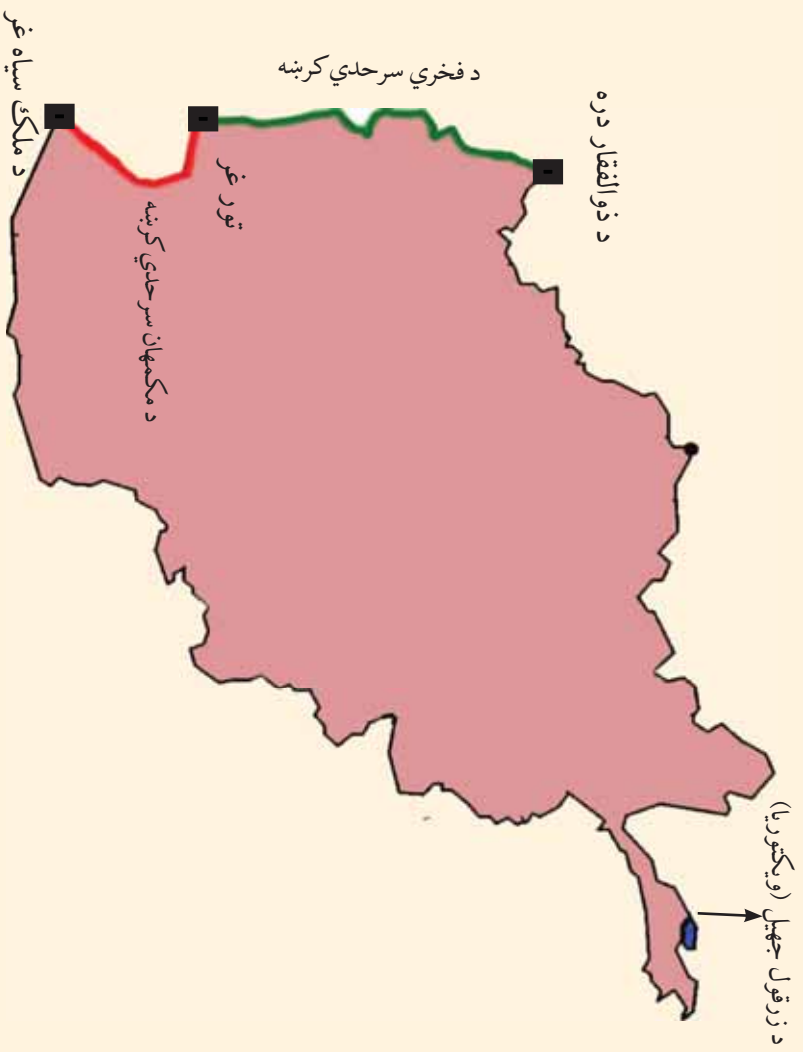

د لویدیځو سرحدونو په باره کې څه پوهیږئ؟

زموږ د هېواد په لویدیځ کې د افغانستان د اسلامي جمهوریت او ایران ترمنځه دوه سرحدی کرښې شته، چې د مکمهان او فخری سرحدی کرښو په نوم یادېږي چې هر یو یې په تفصیل سره لولو.

الف: د مکمهان سرحدی کرښه:

د سیستان سیمه چې د هېواد په جنوب لویدیځ کې پرته ده، د تاریخ په بیلابیلو دورو کې کله د افغانستان په لاس کې وه او کله به هم د ایران د اداري لاندې وه. احمد شاه بابا له واکمنۍ څخه (په ۱۷۴۷ میلادي کال کې چې له ۱۱۲۵ هجري لمریز کال سره سمون لري) د ۱۹ پېړۍ ترنیمایي پورې سیستان د افغانستان د خاورې برخه وه.

• د امیر شیرعلي خان د واکمنۍ په وخت کې د سریندي د قبیلې مشر د علي خان په نوم له

خپلي قبيلې سره د ايران د دولت تابعيت ومانه او ځان يې له خپلي قبيلې سره د ايران دولت ته تسليم کړ. له هغې څخه وروسته سرحدې مشکلات د افغانستان او ايران په منځ کې راپورته شول، نو لازم وگڼل شول چې د افغانستان او ايران ترمنځ سرحد وټاکل شي.

د افغانستان او ايران حکومتونو د سرحدې مشکلاتو له مخې ونشو کړای چې کومې پریکړې ته ورسېږي.

نوله همدې امله يې دهند له وایسرا سره تماس ونيو او د افغانستان او ايران د سرحدې ستونزو د حل لپاره يې د حکمت غوښتنه وکړه. د هند وایسرا فرید ریک گولډسمت Sir Fridric goldsmith د سيستان د ناحیې لپاره د حکم په توگه وټاکه، چې د افغانستان او ايران ترمنځ د منځگړي په توگه کار وکړي او موضوع فيصله کړي گولډ سمیت د انگلیسي هیات رئیس د افغانی او ایراني هیاتونو مشرانو سره دوه کاله د سيستان په سرحدونو کې په څېړنو بوخت شو او په ۱۸۷۳ میلادي کال کې يې چې له ۱۲۱۱ لمریز هجری کال سره سمون لري داسې پریکړه وکړه:

د سيستان حوزه د هلمند د سیند په وروستی برخه کې په دوو برخو ویشل شوه. هغه سیمې چې د نادعلي د سیند په لویدیځ کې پرتې دي د خاص سيستان او ختیځې سیمې يې د ماورای سيستان په نوم ونومولې. خاص سيستان په ايران او ماورای سيستان په افغانستان پورې تړل شول.

په ۱۲۷۴ لمریز هجري کال کې د هلمند سیند له اصلي مسیر څخه چې د نادعلي سیند دی او د افغانستان او ايران ترمنځ سرحد و، منحرف شو او د اوبو یوه زیاته اندازه له بلې لارې چې د پريان د سیند په نوم یادېږي او د نادعلي د سیند په لویدیځ کې پروت دی د هلمند هامون ته ورتو تېږي.

څرنګه چې د گولډسمت په وخت کې سرحدې کرښه د ځمکې پرمخ په نښه شوي نه وه، د هلمند د سیند د مسیر تغییر د دویم ځل لپاره د افغانستان او ايران د خلکو ترمنځ ستونزه رامنځته کړه.

ځکه چې د افغانستان حکومت د نادعلي او د هلمند د سیند مسیر اصلي لاره ګڼله او د ايران دولت د هلمند د سیند د مسیر تغییر پخپله ګڼه په پام کې نیولی و.

بیا له انگلیسانو څخه مرسته و غوښتل شوه. د انگلستان حکومت مکمان Macmahan له پنځلس زره انگلیسي او هندي افسرانو سره ددې کار لپاره موظف کړل د دریواړو هېوادونو افغانستان، ايران او انگلیسانو هیاتونه دڅېړنې په ټولو وسایلو سمبال وو. هغوي دوه کاله او درې میاشتې له ۱۹۰۲ - ۱۹۰۵

میلادی کال پورې چې د ۱۲۸۰ - ۱۲۸۲ هجري لمريز کلونو سره سمون لري (د امير حبيب الله د حکومت دوره) څېړنه او مطالعه وکړه او سرحدې کرښه يې د ملک سپاه له غره څخه تر سپاه کوه پورې چې د مکمهان د کرښې په نوم يادېږي تثبيت کړه.

کله چې د افغانستان حکومت د هلمند او ارغنداب پرمختيايي پروژه د لاس لاندې ونيوله د ايران دولت د ملگرو ملتونو د امنيت شورا ته د اوبو د کموالي په هکله گپله وکړه.

په پای کې د امریکا متحده ایالتونو پدې برخه کې د منځگړیتوب هیله وکړه. د افغاني، ایراني او امریکایي استازو ترمنځ په واشنګټن کې خبرې پیل شوې. د امریکا متحده ایالتونو وړاندیز وکړ چې یو فني کمیسیون دې وټاکل شي چې نوموړي موضوع په سیمه کې وڅېړي او خپله پرېکړه دې دواړو هېوادونو ته واوروي. فني متخصصین د امریکا د متحده ایالتونو، کاناډا او چلي له پوهنتونونو څخه وټاکل شول هغوی د هلمند دواډې اټکشافی پروژه ولیدله. د گولدسمت او مک هان تاریخې اسناد یې وکتل او په پای کې یې داسې وویل: د هلمند دواډې پروژه د سیلابونو د کنترول او دکال په اوږدو کې د هلمند د سیند د جریان د تنظیم لپاره جوړه شوې ده او د سیند او په یې ندي کې کړي، بلکې په ټول کال کې په یوه ټاکلي اندازه ساتي. د ایران سهم باید دکال په اوږدو کې د اوبو د جریان د توپیر له مخې د هرې میاشتې لپاره وټاکل شي. د افغانستان دولت په ۱۳۲۱ هجري لمريز کال کې د درې کسيز کمیسیون راپور ومانه او د ایران د هغه وخت شاهشاهي دولت سره یې د خبرو د پیل لپاره خپل چمتووالي وښود.

ب: د فخرې سرحدې کرښه:

له سپاه کوه څخه د ذوالفقار تر درې پورې چې زمونږ د هېواد په شمال لویدیځ کې پرته ده. خوځلي د افغانستان او ایران ترمنځ سرحد وټاکل شوه، خو پدې برخه کې کومه غورځه پرېکړه ونشو، ترڅو چې دواړو دولتونو په ۱۳۱۳ هجري لمريز کال کې د ترکیې له دولت څخه د منځگړیتوب غوښتنه وکړه د ترکیې دولت جنرال فخرالدین التایي د سرحدې اختلافونو د حل لپاره وټاکه. جنرال فخرالدین التایي له ډیرې څېړنې او مطالعې څخه وروسته خپله پرېکړه دواړو د افغانستان او ایران هېوادونو ته واوروله.

په دې ترتیب سره د افغانستان لویدیځ سرحد چې د فخرې د کرښې په نوم يادېږي د سپاه کوه له سیمې څخه د ذوالفقار تر درې پورې د شمال په استقامت تثبیت او وټاکل شو. د سپاه کوه څخه تر اسلام قلعه

پورې سرحدې کرښه د ځمکې پرمخ او له اسلام قلمه څخه د ذوالفقار تر درې پورې د افغانستان او ایران ترمنځ د هرېرو د سیند سرحدې کرښه جوړوي.

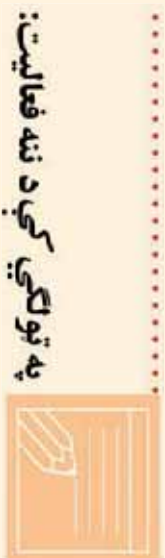

- زده کوونکي په ډلو ویشل کېږي. هره ډله د لاندې موضوعاتو څخه په یوه موضوع پخپلو منځو کې بحث کوي او پایلې ټولگيالوته وړاندې کوي.
- د سیستان د سیمې څرنگوالي په هکله معلومات.
 - ولې د افغانستان او ایران دولتونو د سرحدې کرښو د ټاکلو په هکله د هند له وایسرای څخه د مرستې غوښتنه وکړه او د گولډ سمټ د کار پایله څرنگه شوه؟
 - نادعالي د رود د اصلي مسیر انحراف څه ستونزې رامنځته کړې او موضوع په څه ډول حل شوه؟
 - ولې د ایران دولت د ملگرو ملتونو د امنیت شورا ته گپله وکړه او پایله یې څه شوه؟
 - د فخرې سرحدې کرښه څرنگه وټاکل شوه؟

پوښتي:

- ۱- ولې د افغانستان او ایران ترمنځ د سیستان د سیمې په سر اختلاف راپورته شو؟
- ۲- د سیستان د حوزې په باره کې معلومات ورکړئ.
- ۳- د مک مهان سرحدې کرښه د کومو سیمو ترمنځ پرته ده؟
- ۴- د فخرې سرحدې کرښه د () او () سیمو ترمنځ پرته ده.

له ټولگي څخه بهر فعالیت:

د افغانستان نقشه رسم کړئ د مکمهان او فخرې کرښې پکې وښیئ



لري او خراب وپونگی دی. لري او خراب وپونگی دی.

د هېواد په اداري ویش کې په ۱۳۷۰ لمريز کال کې ۳۲ ولايتونه، ۹۴ ښاري ساحې او ۲۹۴ ولسوالۍ او ۵۰۰،۳۳ اصلي او فرعي کلي شامل وو. له ۱۳۸۵ لمريز کال څخه وروسته دوي ولسوالۍ چې يوه پنځشپږ او بله يې دايکندي وه نوي ولايت ته لورې شوي.

• په دې وروستيو کلونو کې د افغانستان اسلامي جمهوريت په ۳۴ ولايتونو او ۳۶۴ ولسواليو ویشل شوی دی. د افغانستان لوی ښار د کابل ښار د هېواد پلازمېنه ده لانديني جدول د هېواد ولايتونه او د ولايتونو مرکزونه نښتي

شمبره	د ولايتونو نوم	د ولايتونو مرکزونه	د ولايتونو مساحت په کيلو متره مربع
۱	کابل	د کابل ښار	۴۵۲۳/۵۸
۲	قندهار	د قندهار ښار	۵۴۸۴۴/۵
۳	هرات	د هرات ښار	۵۵۸۶۸/۵۳
۴	بلخ	د مزارشريف ښار	۲۰۷۹۷/۶۳
۵	ننګرهار	د جلال آباد ښار	۷۶۴۱/۰۵
۶	پکتيا	د گردېز ښار	۵۵۸۳/۱۵
۷	غزني	د غزني ښار	۲۲۶۶۰/۵۳
۸	پروان	د چاريکارو ښار	۵۷۱۵/۰۵
۹	هلمند	د لښکرګاه ښار	۵۸۳۰۵/۰۷
۱۰	بغلان	د پلخمرې ښار	۱۸۲۵۵/۲۴
۱۱	فارياب	د ميمني ښار	۲۰۷۹۷/۶۳
۱۲	نيمروز	د زرنج ښار	۴۲۴۰۹/۵۳
۱۳	بدخشان	د فيض آباد ښار	۴۴۸۳۵/۹۱
۱۴	جوزجان	د شيرخان ښار	۱۱۲۹۱/۵۲

۱۸۰۲۹/۱۶	د بامیانو ښار	بامیان	۱۵
۱۷۳۷۱/۸۰	د قلات ښار	زابل	۱۶
۳۶۶۵۷/۴۲	د چغچوران ښار	غور	۱۷
۲۰۷۹۴/۰۱	د قلعه نو ښار	بادغیس	۱۸
۱۳۳۳۷/۸۱	د اییک ښار	سمنگان	۱۹
۱۲۴۵۷/۸۲	د تالقان ښار	تخار	۲۰
۸۰۸۰/۸۶	د کندز ښار	کندز	۲۱
۳۹۱۷۷/۰۸۷	د مهترلام ښار (د سراج قلعه)	لغمان	۲۲
۴۹۳۳۹/۱۱	د فراه ښار	فراه	۲۳
۱۹۵۱۵/۸۶	د شرنې ښار	پکتیکا	۲۴
۴۹۲۵/۹۰	د اسمد آباد ښار	کونړونه	۲۵
۴۵۶۸	د پل علم ښار	لوگر	۲۶
۱۰۳۴۸/۳۲	میدان ښار	وردک	۲۷
۱۹۰۸	د محمود راقی ښار	کاپیسا	۲۸
۹۲۶۶/۷۴	د پارون ښار	نورستان	۲۹
۴۲۳۵/۲۶	د متون ښار	خوست	۳۰
۱۶۳۸۵/۵۷	د سرپل ښار	سرپل	۳۱
۱۱۴۷۳/۹۷	د تترین کوتب ښار	ارگان	۳۲
۳۷۷۱/۹۲	د بازارک ښار	پنجشیر	۳۳
۱۷۵۰۱/۳۶	د نیلی ښار	دایکنوی	۳۴



په ټولګي کې د ننه فعالیت:



- زده کوونکي دي په ډلوو ویشل شي. هره ډله دی د لاندینو موضوعاتو په باره کې پخپلو منځو کې بحث وکړي. پورتن دي د ډلې په استازیتوب خپله موضوع ټولګیو الورته شرحه کړي.
- د امانې دورې اداري تشکیلات:
 - ولې په ۱۳۳۳ هجري لمریز کال کې په اداري تشکیلاتو کې بدلون راغی.
 - د ولایتونو او ولسوالیو اداره په څه ډول ده؟
 - د هېواد د ولایتونو، ولسوالیو او کلیو شمېر څومره دی؟ وروستی ولایتونه، چې د ولایت سطحې ته لوړ شوي دي نومونه یې واخلئ.

پوښتنې:

- ۱- د امان الله خان د دورې د ولایتونو نومونه واخلئ.
- ۲- د امان الله خان د دورې اعلیٰ حکومتونه کوم دي؟
- ۳- کوم ولایتونه د هېواد په شمال کې پراته دي.
- ۴- د افغانستان د مرکزي ولایتونو نومونه واخلئ.
- ۵- د کابل، بلخ، ننگرهار، او هرات د ولایتونو د مرکزونو نومونه واخلئ.
- ۶- د هېواد لوېدیځ ولایتونه په نقشه کې وښیئ.

له ټولګي څخه بهر فعالیت:



د افغانستان نقشه رسم کړئ- او په هغې کې د هېواد د لویو ولایتونو او ښارونو موقعیت و ټاکئ.

۱-۲ د هېواد په پرمختیا کې د نفوسو اهمیت.

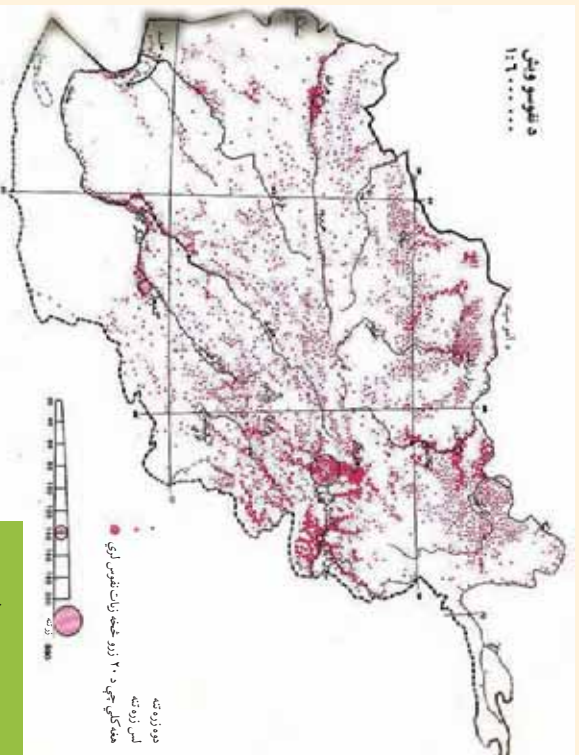

نفوس د هېواد په پرمختیا کې څه اهمیت لري؟

نفوس د هېواد له ټولو اوسیدونکو څخه عبارت دي، چې په بیلابیلو ځایونو کې د بیلو لاملونو له مخې استوګن او ځای پر ځای شوي دي. د نفوسو شمیر په ځینو ځایونو کې لږ او په ځینو ځایونو کې ډیر دی.

ټوله دی کبله د نفوسو تناسب د استوګني پر سیمه باندي د اهمیت وړ دی. د نفوسو د ګڼوالي له پاره باید د یوې سیمې نفوس د هغې په مساحت ویشو. د افغانستان نفوس ۲۶ میلیونه اټکل شوی دی، چې په ټول هېواد کې ژوند کوي اوسنی نفوس په ټول هېواد کې یو ټول ندی بلکې اقلیمي، د ځمکې د جوړښت شرایط او نور اقتصادي، بشري او سیاسي لاملونه د نفوسو په تمرکز کې اغیزه لري. همدارنگه د پورتنیو لاملونو په پام کې نیولو سره په حاصلخیزو سیمو لکه (ننگرهار، لوګر، کاپیسا، لغمان، او پروان کې په زیات شمیر نفوس ځای پر ځای شوي دي. په داسې حال کې چې د بکوا او مارګو په سوځوونکو دښتو کې د نفوسو شمیر ډیر کم دی. په هېواد کې پرمختیايي پلانونه د نفوسو د زیاتوالي له مخې په پام کې نیول شوي دي. د افغانستان نفوس په صنعتي مرکزونو، اقلیمي سیمو، ښارونو او کلیو کې په مختلفو اندازو ځای پر ځای شوی دی. د خلکو د ژوندانه لپاره د کرنې په پرمختیا او د لومړنیو توکو د تولید پر بنا ۸۰ سلنه خلک په کلیو او ۲۰ سلنه نور په ښارونو کې ژوند کوي. په دې وروستیو کلونو کې د وخت په تیریدو او د سیاسي بدلونونو پر اساس د نفوسو ګڼه ګڼه

دکابل، جلال آباد، مزار شریف، هرات او داسې نورو ښارونو کې زياته شوي ده .

- د اقتصادي او صنعتي لاملو په سبب د هېواد يو شمېر وگړي په صنعتي مرکزونو کې ژوند کوي. لکه د پلخمرې د نساجي، فابريکې دېغلان دقندهايريکې او داسې نورو کارخانو په شاوخواکې استوگن دي.

- په کرنيزو پروژو کې لکه د همدې او غازي آباد فارمونه، دهلمند، ناد علي او داسې نورې پروژې د زياتو نفوسو دځای پرځای کېدنې لامل شوي دي.

- د کرنيزو ځمکو دڅرېولو لپاره د سيندونو شتون د کرنيزو کليو د پرمختگ سبب شوی. همدا رنگه سوداگريز بندرونه لکه تورخم، اسلام قلعه، حيرتان ، سپين بولاک او داسې نور د څېرو نفوسو دځای پرځای کېدنې سبب شوي دي .

لنډه داچې په اوارو او مناسبو اقليمي سيمو کې دنفوسو دهمېشه کېدنې مينه څېره وي نه په سوځونکو شگړو او يا په غرنيو لوړو برخو کې .

په ټولگي کې د ننه فعاليت:



زده کوونکي دي په ډولو ویشل شي . هره ډوله دي له لاندنيو موضوعاتو څخه په يوه موضوع

بحث وکړي او پایلې په ټولگي کې شرحه کړي.

۱- په سياسي لحاظ د نفوسو گڼوالی .

۲- په اقتصادي لحاظ د نفوسو گڼوالی .

۳- په طبيعي لحاظ د نفوسو گڼوالی .

پوښتي:

۱- نفوس تعريف کړئ.

۲- لاندینی ولايتونه ډیر گڼوالی لري .

الف: کابل، کاپيسا، ننگرهار، لوگر، او پروان ب: تخار، کونړونه او لغمان

ج: لوگر، ميدان وردک او غزني د: دايکندي، خوست، او پکتيا .

۳- آیا اقليم او ښه خاوره د نفوسو په گڼوالي اغېزه لري؟

۴- په سوځونکو دښتو کې د نفوسو گڼوالی په څه ډول دی ؟ د دغې موضوع بېلگه ووياست .

له ټولگي څخه بهر فعاليت:



د نفوسو په ویش او گڼوالي کې کوم لاملونه شامل دي، نومونه يې واخلئ .

د خپل استوګنځي په باره کې فکر وکړئ و وریاست چې د هغې سیمې نفوسو ولې پرمختیا کړې ده؟ افغانستان له ډیرو پخوا دورو څخه د خلکو د استوګنې ځای و او بیلا بیلو قبیلو ته یې د غرونو په شتون لمنو، دو یا لویه غاره، د سیندونو په ساحلونو او د خورونو په غارو کې ځای ورکړی دی او د افغانستان په تاریخ کې یې د لرغوني آریایي، مدنیت بنسټ یې ایښی دی. چې تاریخي جغرافیه د دې حقیقت ښکارندوی ده. د دې هیواد تاریخي لغونتوب، د نفوسو استقرار چې د لویو مدنیتونو او د تاریخي ښارونو د تاسیس له مخې لکه بلخ پیل کېږي. تقریبا له ۸۰ - ۸۵ سلنه نفوس یې په کرنه او د هغې په اړونده کارونو بوخت دی. تر اوسه هم کرنه د نفوسو د تمرکز او ویش د سترو لاملونو څخه ګڼل کېږي. ټوله همدې امله د فزیکي چاپیریال جوړښت، د اقلیم ډول، د هیلدرو ګرافي، ځانګړتیا وي، د انساني نفوسو د تمرکز او استوګنې لپاره، په بیلا بیلو تناسبونو شرایط برابر کړي دي. زموږ په هیواد کې هم د نړۍ د نورو سیمو پشان، سیمې په بیلا بیلو تناسبونو رامنځته شوي دي. زموږ په هیواد کې د نړۍ د نورو سیمو په شان، درې، وادي، جلګې او د سیندونو غاړې په ډیرو پخوا نيو زمانو کې مساعد چاپیریال د خلکو د بیلا بیلو ډلو د استوګنې لپاره رامنځته کړي دي او د کرنې او ژوندانه له پاره یې مساعدې برخې جوړې کړي دي، چې د کرنې، صنعت او مالدارۍ او د صنعتي فعالیت د پراختیا له لپاره ګټورې دي او غیرمسکونی سیمې یې د استوګنې په سیمو بدلې کړي دي. د هیواد په شمال کې د نفوسو تمرکز په هغو سیمو کې چې لوړوالی یې له ۲۵۰۰ مترو څخه زیات دی، محدود دی او پدې سیمو کې یو شمیر نسبتا پرانځې سیمې یې نیولې دي. هغه سیمې چې مساعد اقلیم، ښه خاوره او ډېرې اوبه لري، زیات شمیر خلک پکې استوګن دي. په همدې ډول هغه سیمې چې له ۱۰۰۰ مترو کم لوړوالی لري پراخې او هواري سیمې دي لکه لویدیځه، شمالي، ختیځه د جنوب لویدیځ یوه برخه او جنوبي حوزې. د دې سیمو زیات نفوس په کرنه او مالدارۍ او نورو تجارتی او صنعتي ډنډو بوخت دي.

د افغانستان اداري واحدونه څرګندوي، چې له مخې زیات اهمیت لري او زیات نفوس یې ځانته جلب کړی دی او د نورو سیمو په تناسب یې ګڼ نفوسه سیمې جوړې کړي دي. په همدې ډول یې په پورتنیو نقطو کې د سوداګرۍ راکړې ورکړې لوی ښارونه او داسې نورې سیمې جوړې کړي دي چې د زیاتو نفوسو په تمرکز کې اغېزه لري.

صنایع او د فابریکو جوړول، عرفاني او فرهنگي مرکونه، اداري نظامي او توریستي واحدونه هم د نفوسو د راټولیدو او تمرکز باعث شوي دي. چې کولای شو د کابل له ښار، د ننگرهار او کاپیسا له ولایتونو او نورو ښارونو څخه یې یادونه وکړو.

د اوبو شتون د نفوسو په ګټوالي کې ډیره اغېزه لري. که چېرې د سیندونو، د چینو او کاریزونو غاړې ترکتني لاندې ونیسو. دغو سیمو د نورو سیمو په نسبت زیات نفوس ځانته جلب کړي دي. په تیره بیا د سیندونو، کاریزونو او چینو منځنۍ او وروستی برخې د نفوسو په تمرکز کې له ډیرو پخوا کلونو څخه

۲ - ۳ د نفوسو وده او منځنی عمر

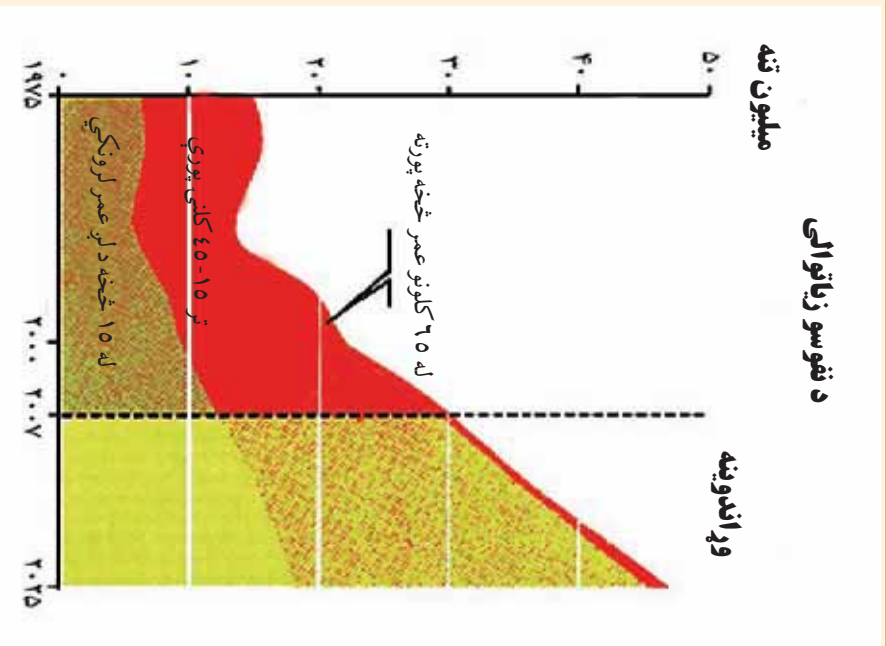

ایا پوهېږئ چې د نفوسو وده او منځنی عمر زموږ په گران هیواد کې څومره دی ؟

د نفوسو نسبي وده د یوه هېواد د خلکو زیاتوالي ته ویل کېږي. د خلکو د شمېر او د نفوسو د نسبي ودې په باره کې بنسټیز ارقام او څېړنه له اساسي اړتیا وروڅخه گڼل کېږي. په دې ډول کولای شو چې د دیموگرافي له مخې چې د نفوسو وده، مړینه (زاريڼه او بنځینه) او نور ارقام هر وخت د څېړونکو او مؤسساتو په واک کې کېږدي. په مخ پرودي هېوادونو کې د نفوسو وده د ټولنیزو، مذهبي او اقتصادي مقرراتو تابع ده.

- د ټولنیزې او روغتیا له مخې عادي وده په پام کې ده.

نو له همدې امله په افغانستان کې منځنۍ او عادي وده له ۲.۵ څخه تر ۳ سلنه محاسبه شوي ده. سره

له دي چې دقيقه احصايه نشته. د افغانستان د نفوسو په هکله اټکلي ارقام په رسمي ډول د لومړي ځل له پاره په ۱۳۱۵ لمریز کال کې خپاره شول. د افغانستان ټول نفوس په دې کال کې لس میلیونه او اویا زره ښوړل شوي دي. په داسې حال کې چې په ۱۳۸۸ لمریز کال کې چې له ۲۰۰۹ میلادي کال سره سمون لري ۲۶ میلیونه څرگند شوي دي.

د پلان وزارت د ۱۳۲۹ لمریز کال د احصایې له مخې د ټول هېواد نفوس ۱۲ میلیونه اټکل کړي دي. د همدې کلونو د نفوسو وده په اټکل ولاړه ده.

د نفوسو د لومړۍ نمونه یې څېړنه په ۱۳۳۲ لمریز کال کې، د هېواد په پلازمېنه کابل ښار کې د روغتیا د نړیوالې مؤسسي له خوا سرته ورسیده او د لسو ولايتونو په ۸۵ اړونده کليو کې په تیت او پرکټ ډول دنفوسو د ترکیب (عمر، جنس، دنده او داسې نور) او نورو ځانگړتیاوو په باب معلومات راټول شول. له هغې څخه وروسته یوه بله نمونه یې څېړنه د کابل د کلیو (ده خدای داد) په باره کې په ۱۳۳۸ لمریز کال کې سرته ورسیده. دغه عملیه د ډیموگرافي، د پوهې له مخې د ساحې او دنفوسو د شمېر د محدودیت او د احصایې له مخې لازم ارزښت نلري او له هغې څخه سمه علمي نتیجه په لاس نه راځي. بشپړه سرشمېرنه د ۱۳۵۸ لمریز کال د جوزاد میاشتي په ۲۵ نېټه پیل او د چنگاښ د میاشتي په ۱۴ نېټه پای ته ورسیده. سره له دې چې دقیقه احصایه واخستل شوه، خو بیا هم ویې نه شوکولی چې د هېواد د ټولو سیمو احصایه واخلي. د ۱۳۵۹ لمریز کال د احصایې له مخې د افغانستان ټول نفوس ۱۵.۹۴ میلیونه تنه اټکل شوي چې د هغو له جملې څخه ۴.۳۱ میلیونه تنه دايمي استوگن نفوس او ۲.۵۶ میلیونه تنه نور کورچیان وو. د ټول نفوس ۴.۱۵ سلنه په ښارونو او ۶.۸۴ سلنه په کلیو کې ژوند کوي.

پدې کال کې په کلیو یا ښارونو کې میشت نفوس چې ټولې کورنۍ ۱،۲ میلیونه وې چې په منځني ډول د هرې کورنۍ څرې ۴ تنه ثبت شول.



په ۱۳۸۶ کال کې، د نفوس د ګروپونو بیلوالی د عمر له مخې

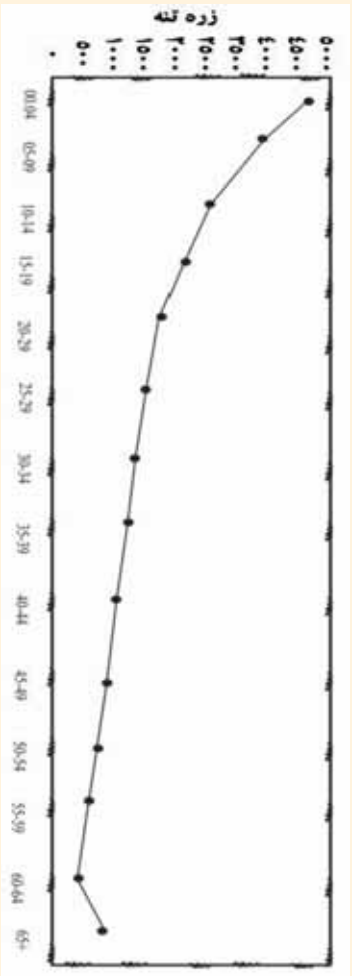

اضافي معلومات:

د نفوسو د زیاتوالي معلوماتي جدول له ۱۳۴۰ څخه تر ۱۳۷۰ لمریز کلونو پورې:

د ودې سلنه	کال	ګڼه
۳۱	۱۳۴۰	۱
۳	۱۳۴۸	۲
۲۸	۱۳۵۰	۳
۲۶	۱۳۵۹	۴
۱۹	۱۳۷۰	۵
۲۰.۳	۱۳۸۶	۶

په ټولګي کې د ننه فعالیت:



زده کونکي دې په ډلو وویشل شي. هره ډله دې د نفوسو د اهمیت په باره کې بحث وکړي او د هېواد د پرمختیا په باره کې د هغې اغېزې پخپلو منځو کې شریکې کړي.



پوښتني:

- ۱- د مخ په ودې هېوادونو د نفوسو وده څرنگه ده؟
- ۲- د نفوسو وده څه ارزښت لري؟
- ۳- د افغانستان د نفوسو احصايه اټکلي ده که واقعي؟
- ۴- په کومو هېوادونو کې د نفوسو کنټرول مجاز نه دی؟



له ټولگي څخه بهر فعاليت:

زموږ په هېواد کې د نفوسو وده د کومو لاملونو تابع ده؟ وروسته له دې چې د ليلونه مو په کتابچه کې وليکل، بله ورځ پرې په ټولگي کې بحث وکړئ.

د نفوسو څرنگوالی او په هېواد کې قوهي ترکیب

په افغانستان کې د نفوسو څرنگوالی، د لاندینو مطالبو له مخې مطالعه او ارزولی شو.

- د عمر له مخې.
- د جنس له مخې.

د نفوسو د څرنگوالي مطالعه د ټولنيزو او اقتصادي خدمتونو له مخې (کرڼه، کالونه او داسې نور) د ۱۳۵۸ لمریز کال راهیسې د هېواد په سطحه کومه سر شمیرنه نه ده شوې نو له همدې امله په افغانستان کې د نفوسو دوش، ترکیب دودې د اندازې او اقتصادي او ټولنيزو ځانګړتیاوو په هکله مستند احصایوي معلومات په لاس کې نشته. خو په ۱۳۸۳ لمریز کال کې د نفوسو د څرنگوالي لومړتوب د جنس (د نارینه او ښځینه) له مخې مطالعه شو.

- په ۱۳۸۳ لمریز کال کې د نفوسو دجنس له مخې د څرنگوالي لومړتوب احساس شو. د اتیا ویمې لسیزې په پیل کې د ښځینه وویه لور پاملرنه را وگرځیده، چې د هغو فعاله ونډه اخیستنه په ټولو برخو کې په څرګنده ښکاري. اوس د کتنې وړ شمیر ښځې په شورا(ولسي او شرانو جرګه) کې دننه ترسره کوي. په همدې ډول د ښځو ونډه په دولتي ادارو کې په تیره بیا په پوهنې او د اقتصاد په بیلا بیلو سکتورونو کې زیاته شوي ده.

- د مخ پرودي هیوادونو په ډله کې زموږ د هیواد د ټولو نفوسو(د صفر څخه تر ۱۵ کلنۍ پورې) ۴۴ سلنه او (د ۱۵ څخه تر ۶۰ کلنۍ پورې) ۵۲ سلنه او د ۶۵ کلنۍ څخه پورته ۲ سلنه اټکل شوي ده. په هېواد کې اقتصادي فعاله نفوس تر (۱۵- ۶۵) کلنۍ پورې دی چې د هغې له جملې څخه ۸۰ سلنه ډګرني او مالدارۍ په برخه کې مشغول دي او پاتې نورې په صنایعو، کانونو او ټولنيزو خدمتونو کې بوخت دي او له ۶۵ کلنۍ څخه پورته غیر فعاله اقتصادي نفوس تشکیلوي.

په افغانستان کې د عمر او جنس د ترکیب څرنگوالی:

کلیوالي نفوس	ښاري نفوس	کال
نارینه	نارینه	۱۳۸۸
ښځې	ښځې	
۹۱۲۲۴۰۰ تنه	۲۶۵۶۲۰۰ تنه	۲۵۰۳۰۹۰ تنې
۱۷۸۷۹۷۰۰ تنه	۵۱۵۹۲۰۰ تنه	

په پورتنۍ جدول کې د ښځو شمېر د نارینه و په پرتله ۳.۵ ځلي لږ دی.

خو د عمر له پلوه د کوچنیانو شمېر د پنځه کلنۍ څخه کښته ۲۰ سلنه

۲۵ څخه کښته ۸ سلنه

۴۰ څخه کښته ۵ سلنه

۶۵ څخه کښته ۴ سلنه

د افغانستان ټول نفوس جوړوي

په هیواد کې قومي جوړښت او د قومونو جغرافیایي ویش:

- په افغانستان کې د ساکنو قومونو جغرافیایي ویش په څه ډول دی؟
د افغانستان اوسیدونکي اوږد تاریخې عینانو له مخې او همدا رنگه د اساسي قانون له مخې ټول افغانان دي. خو د بشري جغرافیې له مخې زموږ په هیواد کې بیلا بیل قومونه ژوند کوي چې په لنډ ډول د هغو په باب اشاره کېږي.

په دې څلوره کې پښتانه د تاریخي اسنادو له مخې د اریایانو ډېر پخوانی نژاد بلل کېږي هغه ژبه چې پرې خبرې کوي د پښتو په نوم یا ډېرې.

هیروډت د یونان وتلي مورخ پښتانه د پک تویس او سیمو، پکتیس په نوم هم یاد کړي دي. پښتانه په ټول افغانستان کې استوګن دي، خو زیات یې په ختیځو په کابل او د کابل په ګاونډیو ولایتونو په جنوبي، جنوب ختیځ، ختیځ او جنوب لویدیځ کې په ګڼه توګه ژوند کوي په شمالي ولایتونو کې هم اوسېږي.

- تاجکان د پښتو پشان د دې سیمې د اریایانو له ډیرو پخوانو قومونو څخه دي، چې بیلا بیل قومونه یې د هیواد په شمال کې له بدخشان څخه تر هرات او د هندوکش په جنوب کې له پروان څخه تر کابل پورې ژوند کوي. او په عمومي توګه په دري ژبه خبرې کوي.

- ازبیک او ترکمن هم د دې هیواد اوسیدونکي دي او د هېواد په شمال او شمال لویدیځ کې ژوند کوي.

ازبیک قرغز، قزاق او ترکمن په ترکی او ازبیکي ژبو خبرې کوي.

• هزاره زموږ د هیواد اوسیدونکي دي چې په هزاره گي لهجه په دري ژبه خبرې کوي. په بامیانو او مرکزي لوړو سطحو کې او سیري.

• نورستانیان له اریایي قوم څخه دي او د دې هیواد له اصلي اوسیدونکو څخه شمېرل کېږي. د نورستانیانو داوسیدو سیمه نورستان او ژبه یې د ختیځ اریایي ژبو څخه ده. یو بل قوم چې اریایي نژاد لري، پشه یان دي چې په کوزونو او کاپیسا کې ژوند کوي. ژبه یې ختیځه اریایي ریښه لري.

• بل قوم چې اریایي نژاد لري بلوڅ دي چې د کندهاره جنوب اوچخا نسور کې ژوند کوي. ژبه یې بلوڅي اریایي ده په پښتو او دري هم خبرې کوي.
په همدې ترتیب زموږ په گران هیواد کې یو شمېر قزلباش، عرب اوسیدان هم ژوند کوي. په همدې ډول یو محدود شمېر هندوان اوسکان هم په کابل، ننگرهار، کندهار، گردیز، خوست او غزني کې ژوند کوي، چې د دې هیواد اوسیدونکي دي.

په ټولگي کې د ننه فعالیت:



د نفوسو کیفیت څه مفهوم لري؟ هره ډله به په دې هکله بحث وکړي. د ډلې استازي دي هم ټول لگښت لرونکي وړاندې، چې په هېواد کې د میشتو قومونو په هکله بحث وکړي او خپل معلومات له نورو سره شریک

کړي.

پوښتي:



۱. هغه قومونه چې په افغانستان کې ژوند کوي، نومونه یې واخلئ.
۲. د اضافي معلوماتو د جدول له مخې په کاربو ختو نفوسو سلنه پیدا کړئ
۳. د کوم عمر خلکو ته اقتصادي فعاله نفوس ویل کېږي؟

له ټولگي څخه بهر فعالیت:



په افغانستان کې د استوگن قومونو په باره کې، له بیلا بیلو سرچینو څخه په گټه اخیستنه، یوه لنډه مقاله ولیکئ.

اضافي معلومات



۲۰۰۸-۲۰۰۷)۱۳۸۶

تول دایمی استوگن نفوس

عمر (په کال)	فیصدي	تول نفوس (تنه)	بنځینه (تنه)	نارینه (تنه)
۰۴-۰۰	۲۰	۴۵۱۴۵۶۲	۲۳۲۱۸۷۱	۲۱۹۲۶۹۱
۰۹-۰۵	۱۵	۳۴۴۵۶۷۹	۱۶۹۴۹۶۲	۱۷۵۰۷۱۷
۱۴-۱۰	۱۱	۲۶۵۳۱۴۳	۱۲۵۳۶۸۷	۱۳۹۹۴۵۶
۱۹-۱۵	۹	۲۱۶۵۸۸۱	۱۰۱۷۴۴۴	۱۱۴۸۴۳۷
۲۴-۲۰	۸	۱۸۶۰۸۹۸	۹۰۴۷۱۲	۹۵۶۱۸۶
۲۹-۲۵	۷	۱۵۴۰۶۹۳	۷۷۹۷۲۱	۷۶۰۹۷۲
۳۴-۳۰	۵	۱۲۸۷۲۲۳	۶۷۹۸۰۵	۶۱۰۴۱۸
۳۹-۳۵	۵	۱۱۳۶۶۸۴	۵۹۵۲۷۱	۵۳۹۴۱۳
۴۴-۴۰	۴	۹۸۱۲۷۷	۴۸۶۵۳۴	۴۹۴۷۴۳
۴۹-۴۵	۴	۸۵۲۶۸۲	۴۰۲۴۶۱	۴۵۰۲۲۱
۵۴-۵۰	۳	۷۲۰۶۱۳	۳۲۳۹۲۵	۳۹۶۶۸۸
۵۹-۵۵	۳	۵۸۰۱۷۴	۲۵۱۶۲۶	۳۷۸۵۲۸
۶۴-۶۰	۲	۴۴۷۱۶۴	۱۹۰۹۰۶	۲۵۶۲۵۸
۶۵ کلن او د هغې خځته پورته	۴	۸۵۴۲۲۷	۳۵۵۳۷۵	۴۹۸۸۵۲

نوټ: د کورچیانو ۵, ۱ میلیونه نفوس پکې شامل نه دي.

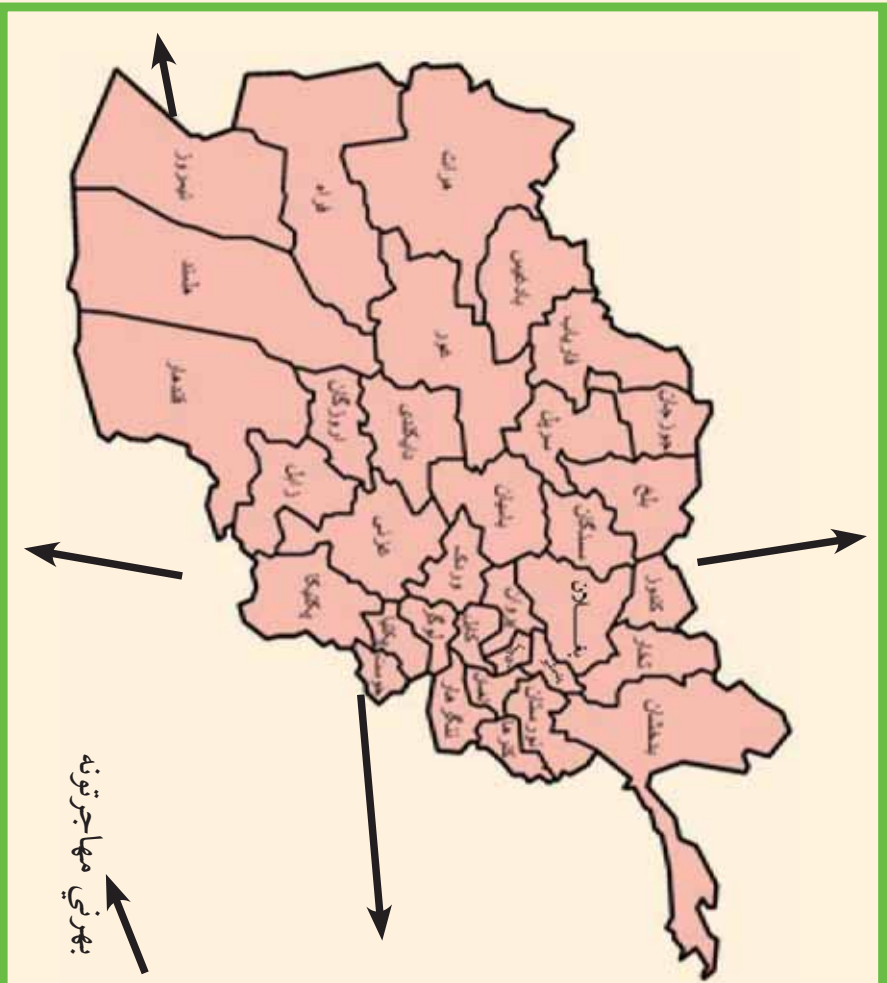

د هغو مهاجرتونو په هکله چې زموږ له هېواده شوي، معلومات لری؟

زموږ په هېواد کې د اخلي، خارجي، سياسي او تاريخي مهاجرتونه چې د طبيعي پېښو د اغېزو له مخې کېږي، د هغو انگيزې په لاندې ډول دي:

- **سياسي مهاجرتونه:** سياسي مهاجرتونه هغه وخت کېږي چې فکري او عقيدتي ازادي موجوده نه وي. له ۱۳۵۷ لمریزکال څخه وروسته د روس دتهاجم او تيري له امله د افغانانو ډېر لوی مهاجرتونه چې په نړۍ کې ساری نه لري نورو هېواد و نو او لویو وچپوته شوي دي، د افغانستان له پنځه میلیونو څخه زیات نفوس د نړۍ په گوټ گوټ کې مهاجر شول.

• اقتصادي مهاجرتونه:

د کليو، د کوچنيو او لويو ښارونو خلک لويو صنعتي ښارونو ته د کار او دندو د موندلو او د شتمنيو د لاس ته راوړلو او د مصنون ژوند لپاره مهاجرت کوي. د پورتنيو لاملونو په نظر کې نيولو سره دکليو خلک ښارونو ته لکه کابل، کندهار، هرات، مزار شريف او نورو صنعتي ښارونو ته مهاجرت کوي چې دغه کار لا تر اوسه دوام لري.

• تاريخي مهاجرتونه:

په ډيرو پخوانيو وختو کې اريا يانو له بلخ (بخدي) څخه شاوخوا سيمو ته تر هند او فارس پورې مهاجرت وکړ. يونانيانو، کوشانيانو او مسلمانانو يو پر بل پسې مهاجرت وکړ. په ۱۳۴۹ لمريز کال کې د وچکالي له امله زموږ هېوادوال د خپلو کورونو پرې ښودلو ته اړشول چې د بادغيس، ارگان او د هزاره جاتو لوړه سطحه په دې ډله کې راځي.

- موسمي مهاجرتونه د تودو او سړو سيمو ترمنځ کېږي يعنې مهاجرين په اوږې کې د څارويو د روزني او همدا رنگه د کرنې لپاره گاونډيو سيمو ته مهاجرت کوي. د هېواد کوچيان يې ښه مثال دي.

• د مهاجرت اغيزې:

- مهاجرتونو په افغاني مهاجرينو مثبتې او منفي اغيزې کړې دي.
- ۱- د فعال اقتصادي نفوس له لاسه ورکول.
- ۲- د مغزونو تېښته (د پوهانو او ماهرو خلکو مهاجرت).

- ۳- منفي اغيزري لکه: په HIV او د پوستکي په ناروغيو اخته کيدل.
- ۴- باندنيو هيوادونو ته د سرمايي ليردول.

مثبي اغيزي لاندي دي:

- ۱- د خپل فرهنگ ليردول او د نورو له فرهنگ سره آشنايي.
- ۲- د خپلي ژبې رواجول او د نورو له ژبو سره بلدتيا.
- ۳- د نوي تکنالوجيو سره بلدتيا.
- ۴- په پايله کې هر مدنيت د يوه مهاجرت زيربنده ده.
- ۵- د هغوی انساني حقوق تر پينو لاندي کيدل

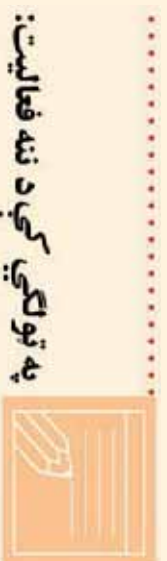

- زده کوونکي دي په ډلو وویشل شي او هر ه ډله دي د لاندي پوښتنو په باره کې بحث وکړي او د هرې ډلې استازي دي خپل معلومات په ټولگي کې وړاندي کړي.
۱. په سياسي مهاجرت او د هغه په انگيزه بحث وکړي.
 ۲. زموږ هيوادوالو ولې لویو صنعتي ښارونو ته مهاجرت کړی؟
 - ۳- آیا تاريخي مهاجرتونه زموږ په هيواد کې شوي دي؟



پوڀڻي:

- ۱- زمورو په گران هېواد كې اوسېدونكو وې له كليو څخه ښارونو ته مهاجر توبه كوي.
- ۲- د مهاجرت منفي تاثيرات بيان كړئ؟
- ۳- آيا زمور: هېوادوال اوس هم نورو هېوادونو ته مهاجرت كوي. ولې؟



له ټولگي څخه بهر فعاليت:

- ۱- زمورو د هيواد اوسېدونكي نورو هيوادونو ته مهاجرت كوي؟ ددې سر ليك لاندې يوه مقاله وليكئ او د جغرافيايې په را تلونكي ساعت كې يې هم ټولگيو الوتو وړاندې كړئ.

درېم څپرګۍ دين او ژبې

دواړسم لوست:

۱،۳ دين

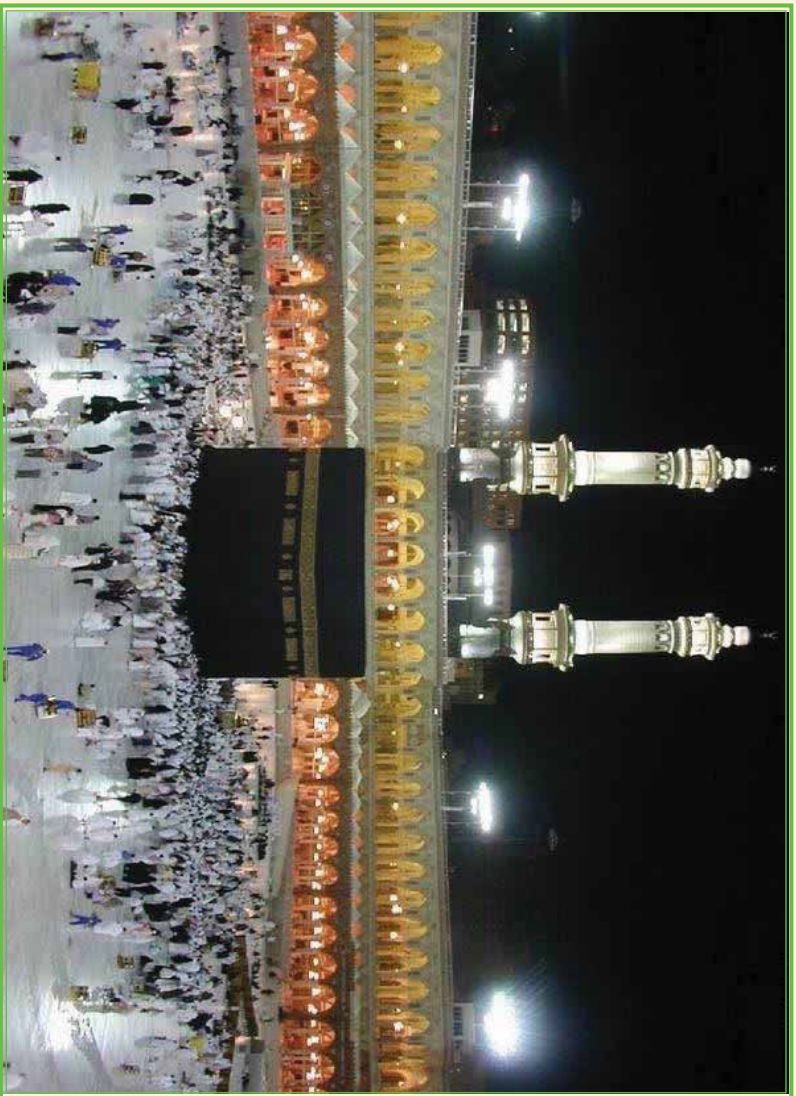

د مكې معظمې انځور

د افغانستان زياتره خلک د کوم دين و مذهب پيروان دي؟

انسانان له خپلو عقيدو سره ژوند کوي. زموږ خلک هم له ډېرو پخوا وختو راهيسې د بېلا بېلو دينونو پيروان وو. زموږ نېکونو اريايانو نوو سيمو ته له کوچيدو مخکې ساده آيين درلوده. دوی د طبيعت هغه عناصر چې په ژوندانه يې اغېز درلوده مقدس شمېرل. د افغانستان خلک، سره له دې چې دويدي او برهمني زړې عقيدې پيروان وو، د هيواد په ختيځ، شمال لوېديځ کې

زر دشتي آيين رواج درلود. خو کله چي له ميلاد څخه مخکي ۲۰۶ کال کي اشوکا دبودايي دين د تبليغ او خپرولو له پاره ملا وتړله چي د هغه تاريخ نه زر کاله وروسته هم دی عقيدې او آيين د هېواد په ختيځ او شمال کي بشپړ رواج ومونده، چي د فکري، هنري او فرهنگ له پلوه يې د دې خلکو په ژوندانه ژوره اغېزه درلوده. بودايي دين داشوکاکانفوذ او سلطې په واسطه د هندوکوش له جنوب څخه ترکندهاره پورې خپور شو.

د اسلام دمقدس دين په ظهور سره بيلا بيل دينونه لکه زردشتي، بودايي او لږ څه آسماني دينونه لکه يهوديت، مسيحيت په خراسان (افغانستان) کي پېرو او پلويان درلودل. خو داسي دين چي په ټول افغانستان کي عام رواج ولري او دملي دين په توگه ومنل شي، وجود نه درلوده. چي پدې ډول سره د هغه وخت خراسان يا اوسني افغانستان د اسلام مقدس دين د منلو له پاره چمتو و. د حضرت عثمان (رض) په واکمنۍ کي، له ۲۵ هجري کال څخه وروسته اسلامي فتوحاتو په افغانستان کي پرمختگ وکړ. احنف بن قيس د هرات بنار ونيوه او خلک يې د اسلام په دين مشرف کړل. دريم خليفه حضرت عثمان (رض) عبدالله بن عامر بن کرزب چي ۲۵ کلن ځوان و د ابوموسی اشعري په ځای وټاکه. عبدالله بن عامر اسلامي امپراطورۍ ترختيځ پورې وغزوله هغه سرخس، فارياب، تالقان، کندهار او غزني فتح او اسلام يې هلته خپور کړل. کابل يې يو کال محاصره کړ او په مشکل سره يې فتح کړ. د وخت په تيريدو سره د افغانستان ټولې سيمې داسلام په دين مشرف شوي. يوازي کافرستان چي وروسته په نورستان ياد شو پخوانی دين يې تر ډېرې مودې پورې وساته چي په ۱۹ م پېړۍ کي د امير عبدالرحمن خان په دوره کي د اسلام په دين مشرف شول. د افغانستان د اسلامي جمهوريت د دولت رسمي دين د اسلام مقدس دين دی. د نورو دينونو پيروان، د خپل دين په پيروۍ او ديني مراسمو په سرته رسولوکي د قانون له احکامو سره سم آزادي. په افغانستان کي هيڅ قانون نه شي کولای چي د

اسلام د مقدس دين د معتقداتو او احكامو مخالف وي.

په اوسني وخت كې د افغانستان خلك ۶. ۹۹ سلنه د اسلام د مقدس دين پيروان دي. يو شمير هندوان او سكان په افغانستان كې اوسېږي. هندوان اوسكان په كابل، جلال آباد، كندهار، چاريكارو، گرديز او نورو ښارونو كې اوسېږي چې اكثر يې سوداگر دي.

د افغانستان مطلق اكثریت خلك د حنفي مذهب پيروان دي او د تشيع مذهب پيروان هم لري. د افغانستان اهل تشيع په جعفري او اسماعليه مذهبونو وېشل شوي دي.

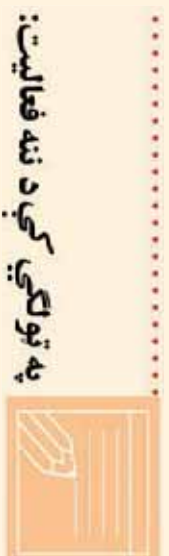

زده کوونکي په ډولو وېشل کېږي او هر ډوله دي له لاندنيو موضوعگانو څخه په يوه موضوع بحث

- وکړي او د بحث نتيجه دي په ټولگي کې شرحه کړي.
- آريايان دکوم ايښ لرونکي وو؟
- بود ايي آيين څه وخت په کومه سيمه کې خپور شو؟
- د اسلام دين په افغانستان کې په څه ډول خپور شو؟

پوښتني:



- لاندي، سمې او غلطې پوښتنې يو له بل څخه پيلې کړئ:
۱. اريايانو د طبيعت هغه عناصر چي په ژوندانه کې يې اغېزمن وو مقدس شمېرل.
 ۲. د افغانستان ټول خلک د يو مذهب يعني اسلام پيرو دي.
 ۳. کومو خلکو په افغانستان کې د اسلام په خپرولو کې نقش درلوده؟
 ۴. په اورسني وخت کې د افغانستان خلک د کومو دينونو او مذهبونو پيرو دي؟

له ټولگي څخه بهر فعاليت:



د اسلام دمقدس دين د نښگڼو په اړوند د ټولنو په هوساينې کې خو کرښې وليکئ او ټولگيوالوته يې ولولئ.

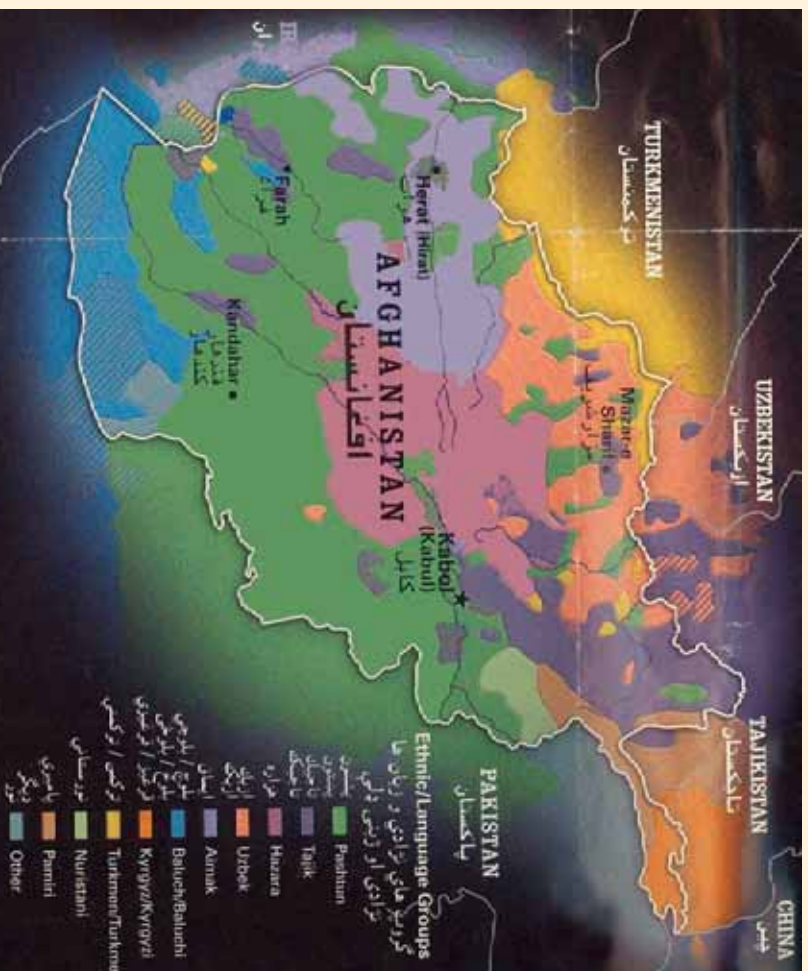

په افغانستان کې له دیر شو څخه زیاتې خپلواکه ژبې شته چې د هیواد په بیلا بیلو سیمو کې خلک په بیلا بیلو لهجو پرې خبرې کوي.

د افغانستان د ژبو اهمیت، لکه د نړۍ د نورو ژبو پشان د ویو نکو په شمېر پورې اړه لري. د مثال په ډول پښتو او دري د هیواد په پراخه ساحه کې عمومیت لري او خلک په هغو خبرې کوي او تقریبا د افغانستان ټول خلک پرې پوهېږي په داسې حال کې چې په اورمړي او عربي یوازې په څو محدودو کلیو کې خبرې کېږي. اندو اروپایي ژبې په دوو اریایي (راني) او هندي ویشل کېږي. اریایي ژبه په عمومي ډول د هیواد په جنوب لویدیځ، شمال لویدیځ او شمال ختیځ کې زیاته رواج لري او مشهورې ژبې یې پښتو، دري، بلوچي، اورمړي

او پاميري خواجه يي ژبه يعني غرنی ژبې دي. په هندي ژبه کې گورتي، کله يي، تيراني، سنځي او پنجابي شاملې دي. رولدا ژبه چې د آرياني هندي گروپ ترمنځ يوه څانگه ده چې کتي، بشکلي، واکلي، برسني، اشکوني، پشه يي، پراچي اونورستاني په کې شاملې دي چې په عمومي ډول د نورستان او دهغه د شاوخوا خلک پرې خبرې کوي.

د افغانستان نوري ژبې ترکي او مغولي دي چې د وه لری په کې شاملې دي. يوه لری هغه ژبې دي چې په مرکزي آسيا پورې اړه لري لکه ازبکي، قزاقي او قزغزي. دويمه لری يې په جنوب لوېديځ پورې اړه لري چې ترکمني او آذري احتوا کوي.

۳.۳ د ژبو جغرافيايي ویش:

د افغانستان ژبې چې خلک په يوه سيمه کې پرې خبرې کوي په لاندي ډول دي:

• **پښتو:** هغه کسان چې په پښتو خبرې کوي، تقريبا په ټول هيواد کې استوگن دي. خو زياتره پښتانه د افغانستان په ختيځو، جنوبي او جنوب ختيځو سيمو کې استوگنه لري. د اژه ډېرې لهجې لري چې د مشرقي او کندهاري لهجې يو له بل څخه توپير کوي.

• **دري:** د هيواد د ډېرو پخوانيو ژبو څخه ده د هيواد زيات شمېر خلک په مختلفو لهجو له دې ژبې سره آشنایي لري. څه نا څه په ټول هيواد کې ورسره بلښت لري.

• **بلوڅي:** د هلمند، گود زېري، صابری هامون او هيواد دولديځ سرحدزونو شمېر خلک پرې خبرې کوي.

• **ازبکي:** د هيواد په شمالي ولايتونو کې يو شمېر خلک پرې خبرې کوي.

• **ترکمني:** يو شمېر خلک د هيواد په شمال او شمال لوېديځ کې د هرات تر ولايته پورې پرې خبرې کوي.

• **پراچي:** يو شمېر خلک د نجرا ب په يوه دره کې چې د تگاب له اله سلی سره نښتي ده، پرې خبرې کوي.

• منځي ژبه د بدخشان په مېجان، واخي په واخان، سرېگي د واخان په شمال، سنگليچي د مېجان په ختيځ او د بدخشان د زيباک په جنوب، زيباکي ژبه د بدخشان په زيباکي، اشکاشمي د بدخشان په اشکاشم، شغني د بدخشان په اشکاشم او په شغنان، رو شاني او اشری د بدخشان په لوېديځ او د پنج د سيند په غاړه کې او قزغزي ژبه په کوچني پامير کې مرو چې دي.

• کپه وراگلي، شکوني او پاروني په نورستان کې، گورتي ژبه په ختيځ نورستان، پشه يي ژبه په نو رستان

کې د لغمان په درو، نګاب، نجراب، کوهستان، کاپیسا او پغمان، تيراهي د خيبر په لویدیځ او ډکه او جتي د جتانو ژبه ده.

- په سنډی، لهندا او پنجابی اهل هندو خلک خبري کوي.
- اورمري په لوګر، براهوي د چخانسور د شورابګ په شاو خوا سيمو کې رواج لري. مغلي، او آذري ژبي اوس له منځه تللي دي. خو قراقي د بلخ دو لایت په ځينو سيمو کې شته.
- له پښتو او دري سره د افغانستان اکثريت خلک آښتلي لري او د دولت رسمي ژبي دي. په هغو سيمو کې چې اکثريت خلک يې له ازبکي، ترکمني، پشه يي، نورستاني، بلوچي گوجري او يا پاميري ژبو څخه په يوه ژبه خبري کوي، هلته پر پښتو او دري سربيره سيمه ييزه ژبه هغو سيمو کې د دريمي رسمي ژبي په توګه دي.

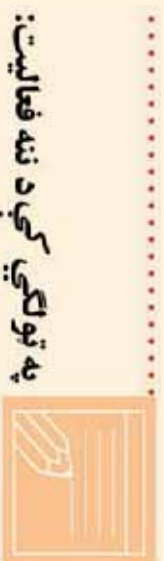

په ټولګي کې د ننه فعاليت:

- ز ده کوونکي په ډلو ویشل شي، هره ډله دي له لاندنيو موضوعگانو څخه په يوه موضوع پخپلو منځو کې بحث وکړي. يو تن دي د خپلې ډلې په استازيتوب، موضوع په ټولګي کې شرحه کړي.
- د افغانستان خلک په کومو ژبو خبري کوي. کومې ژبي دکوم دليل له مخې رسمي دي؟
 - انډو اروپايي ژبه په څو برخو ویشل شوې ده؟ د هر ګروپ مشورې ژبي له سيمو سره واضح کړئ.
 - درويدا، ترکي او مغولي ژبو په باره کې معلومات ورکړئ
 - بلوڅان، ازبیک او ترکمن د افغانستان په کومه سيمه کې ژوند کوي؟
 - په بدخشان او نورستان کې کومې ژبي رواج لري؟



پوښتنې:

۱. د افغانستان هندوان په () ، () او () ژبو خبرې کوي.
۲. پشه يي ژبه د هېواد په کومو سيمو کې رواج لري.
۳. اوس کومې ژبې له منځه تللي دي او ويونکي نه لري؟
۴. ولې پښتو او دري رسمي ژبې دي؟
۵. کومې ژبې په کوم دليل د دري يمو رسمي ژبو حيثيت لري؟



له ټولگي څخه بهر فعاليت:

د افغانستان مهمې ژبې په ترتيب په يوه جدول کې وليکئ.

۱،۴- د مواصلاتو اهمیت:



په پورتنی انځور کې کومه لویه لاروښی

مواصلاتی لارې د ټولني او یوه هیواد د اقتصادي، ټولنیز او په پلي کې سیاسي، کلتوري او اداري پرمختګ بنسټ ګڼل کېږي، ټولې اقتصادي اړتیاوې (کرښي، صنعتي او تجارتي)، ټولنیز، فرهنگي او سیاسي د مواصلاتي کرښو د ترقي او پرمختګ پرته امکان نه لري.

د بوي هوسا ټولني اقتصادي او صنعتي پرمختيا د مواصلاتي كرنو او نقليه وسيلو په پرمختگ او ترقي پورې اړه لري.

مخ پرودي هېوادونه چې د اقتصادي او صنعتي پرمختگ لومړني پړاوونه وهي، تر ټولو لومړی بېله مواصلاتي او ترانسپورتي شرايط چمتو كړي، چې توليدي او تجارتي وسايل او كسب او كار وده اوپراختيا ومومي. افغانستان د مخ پرودي هېوادونو په ولسه كې وچې پورې تړلی او غرنی دی. سيندونه يې هم دزيات خوړي او سيلابي رژيم په درلودلو دپېرېو دچلولو لپاره برابره دي. نو له همدې امله دځمكني مواصلاتي او هوايي سكټورونو وده دهېواد دښتتېزو اړتياوو څخه دي. له منظمې مواصلاتي شبكې پرته هر اړخيزه اقتصادي او ټولنيزه وده ممكنه نه ده. مواصلاتي لارې بڼارونه او سيمې يو له بل سره نښلوي. اومه او د انرژۍ توليدونكي مواد صنعتي مركزونو او صنعتي او كرنيز محصولات بازارونو او استهلاكې مركزونو ته لېږد وي.

په دې برخه كې پانگه اچونه ديوه هېواد داقتصاد بنسټ جوړوي، چې په ټول هېواد كې د اقتصادي، سياسي، فرهنگي او اقتصادي پلان جوړونې دودې او پراختيا سبب گرځي. په لنډه توگه د مواصلاتو د اقتصادي اهميت په هكله ولسی شو چې:

- د منظمو ترانسپورتي لاروڅخه دگټې اخېستنې په سبب بازاركې دكاليو بيه كمېږي.
- د سون د موادو په لگښت كې سپما كېږي او د سوداگرۍ مالونه د وخت له ضايع كېدلو پرته بازارنو ته لېږدول كېږي.
- بيلا بيل قومونه دپوراوېل له دود او دستور څخه خبرېږي، د هېواد ملي يووالی ټاټېږي، په ضمن كې په ستونزو اخته سيمو ته په چټكې مرستې استول كېږي.
- د ترانسپورتي لارو په نه شتون كې سربېره پردي، چې پورتي همدفونه لاس ته نه راځي، بلكې د فرهنگي او د ښوونې اوروزني د وروسته والي سبب هم كېږي.
- زموږ په هېواد كې په تيرو وختونو كې د پورتيو ستونزو په درك سره پخپلو پښخه كلنو پلانونو كې ډېره پرمختيايي بوډجه، د موټرو د سركونو د جوړولو لپاره بېله شوي وه. په وروستۍ تپل شوي له دري لسيزو څخه په زياته اوږده داخلي جگړه كې ټولې مواصلاتي شبكې ويجاړې شوي او د هغو دويم ځلي

جوړولو ته اړتيا پيښه شوه. نو له همدې امله د موقت حکومت له تشكيل ورسته د توکيو – جاپان په کنفرانس کې د هېواد د لويو لارو جوړولو او پراختيا لپاره د اقتصادي زيربنا په توگه د لومړيتوب حق ورکړل شو. اوس د حلقوي لړۍ لارې ۸۰ سلنه او له بندرونو سره نښلول يې بشپړ شوي دي. په همدې ډول يوه بل سره د ولايتونو او له مرکز سره دولسوايمو نښلول دوام لري.

له بلې خوا په پام کې دي چې ترانزيتي کرښې د شمال او لوېديځ گاونډيانو سره فعالې شي او زموږ د هېواد د سوداگرۍ اړيکې به په منطقه کې پراختيا ومومي.

په ټولگي کې د ننه فعاليت:



زده کوونکي په مناسبو ډلو کې تنظيمېږي. يوه ډله د موادو اهميت د هېواد د اقتصادي زيربنا په توگه او دويمه ډله د هېواد په اقتصادي او ټولنيزې ودې کې د موادو برخه تر بحث لاندې نيسي، د زده کوونکو د فعاليت پايلې د ډلې يو غړی، ټولگي ته وړاندې کوي. په پای کې ښوونکی د ډلې د فعاليت پايلې د خپلو معلوماتو په ورزياتولو را ټوله وي .

پوښتني:



په لنډه توگه څو اب وړکړی:

- ۱- زموږ په هېواد کې څمکنې اوهلېي ترانسپورت ولې د مواصلات له نورو برخو څخه بڼه وده کړې ده؟
- ۲- ولې په تیرو پنځه کلنو پلانونو کې زیاته پاملرنه دموصلاتو ودې ته راگرځول شوې وه؟
- ۳- ولې د توکيو جاپان دهمکارو په کنفرانس کې زیاته پاملرنه د هېواد د لویو لارو بیا جوړولو ته اړول شوې وه.

له ټولگي څخه بهر فعالیت:



د څمکنیو مواصلاتو اهمیت د هېواد د اقتصادي ودې له مخې په څو کرښو کې ولیکئ او د جغرافیه د مضمون په راتلونکي ساعت کې یې له ځانه سره راوړئ او په ټولگي کې یې و لولئ .



ایا پوهیږئ چې موټر کله زموږ هېواد ته وارد شو ؟

د حمل و نقل دیو منظم موصلاتې سیستم شتون د ټولنیز او اقتصادي(صنایعو په گډون)پرمختیاینبښت جوړوي او په هېواد کې د ټولنیز، اقتصادي یووالي درامنځته کیدو سبب گرځي اود خدماتي موادو او اطلاعاتو دانتقال لپاره اسانتیاوي جوړوي. په ملي سويه سوادگري پرمختگ کوي اوله هغې سره یوځای د پرسونل استخدام او عواید هم زیاتېږي. د ژوند سويه هم لوړېږي. ددې ډول زیر بناوو شتون په افغانستان کې، دځمکې د جغرافیایی جوړښت په پام کې نیولو سره چې په ځانگړو او جلا سیمو ویشل کېږي، د حمل ونقل اسانتاوي فوق العاده ارزښت لري. په تیره بیا د صنایعو پراختیا، چې له هغې پرته صنعتي موسسو ته داومو موادو او انرژي تولیدونکي مواد او دهغو تولید ات استهلاکي سیمو ته انتقالیای نه شي.

د منځنۍ، آسیا په جنوب کې دافغانستان دجغرافیایي موقعیت په پام کې نیولو سره د تاریخ له ډېرې پخوا دورې څخه د یوې اوردې مودې لپاره د ختیځ او لویدیځ او دشمال او سوبل ترمنځ دسوداگري اړیکو په تامین کې ډېر اهمیت لري.ددې تجارتي او فرهنگي اړیکو دوام د هېواد د ژوندانه دسوبي په لوړولو کې داقتصاد او فرهنگ له پلوه ډېر مهم رول لوبوي. له میلاد څخه مخکې په څلورمه پېړۍ کې د یوځي يرغل په پای کې د یونان او هند ترمنځ سوداگريزې اړیکې د افغانستان له لارې تامین شوي وي. په لومړي میلادي کال کې د یونان باختري پاچاهانو په وخت کې افغانستان د سوداگري اړیکو په

ټاښن كې لوړ مقام درلوده، بلخ دهغي لارې د نښليدو ځاى گڼل كېده.

په همدې ډول د ورښمو او در ملو لاره (دكوشانيانو د امپراطورۍ په دوره كې) له دې هېواد څخه تيرېده. نو له همدې امله دبلخ ښار د لوېديځ (اروپايى) او ختيځ (دچينايى او هندي) كاليو د تبادلې مركز و.

د امير عبدالرحمن خان د حكومت په وخت كې د نوو كاروان سرايزنو ابادول او په هېواد كې دننه د سوداگرۍ دمحصول لغوه كيدل دسوداگرۍ او اقتصاد لپاره زمينه برابره كړه. انگليسانو له كراچۍ څخه تر كوتې (چمن) پورې د اوسپني كرښه و غځوله، خو د هېواد خارجي تجارتي ته پاملرنه ونه شوه.

تر ۱۹۳۰م كال پورې چې د ۱۳۰۸ لمريز كال سره سمون خوري ټول مسافرتونه په پلي ډول وو او يا ډول او راوړل د حيواناتو په مرسته سرته رسېده. له هغې څخه وروسته په حمل ونقل كې له عصري وسايلو څخه گټه اخېستنه په چټكۍ وده وكړه.

په ۱۹۰۹م كال كې د امير حبيب الله خان په دوره كې دلومړي ځل لپاره موټرونه د دملر له كمپنۍ څخه په ممبېي (بمبېي) كې وپېرېدل شول او په كابل كې په كار واچول شول. (۵۷) تنه كارگران هم بمبېي ته واستول شول چې د موټرو تخنيكي كارونه زده كړي. په دې ډول د موټرو شركت د درباريانو له خوا جوړ شو. دپاډونې وړ ده، چې بايسكل مخكې افغانستان ته وارد شوى و.

دكاروانونو د تگ او راتگ لارې تر ميم شوې. د موټرو لپاره نوي سركونه د كابل - جلال اباد، جلال اباد- لغمان، كابل - جبل السراج، كابل - لوگر او كابل - غزني ترمنځ جوړ شول. د ټول هېواد په ښارونو كې كاروان سرايوونه دسراجيه رباطونو په نوم په خلكو ودان شول. د دوه رباطونو تر منځ واټن شپږ كروه (تقريباً د ۱۸ كيلومتره) و. په دې سر بېره د سيندو له پاسه عصري پلونه د موټرو د تگ او راتگ لپاره جوړ شول.

د امانيه په دوره كې او له هغې څخه وروسته ځمكينو مواصلاتو ته زياته پاملرنه وشوه. دسړكونو جوړول او د مواصلاتي كړنو پر مختيا يولازمي امر وگڼل شو. خرنگه چې افغانستان په وچې پورې تړلې هېواد دى او سمندر ته لاره نه لري. نو له همدې امله په هېواد كې دنښتو او بهرنيو اړيكو د تايمين لپاره له ځمكني او په دويم پړاو كې له هوايي ترانسپورت څخه اغېزمنه طريقه نه شته.

دځمكينو ترانسپورتي لارو د جوړولو او پراختيا په مخكې زياتې ستونزې شته چې ځينې يې په گوته كوو. - د هېواد طبيعي جوړښت او غرنۍ بڼه.

- د غزني او دښتې سيمو بيل اقليمونه.

- د عصري وسايلو، فني پرسونل او پوره پانگې نشتوالی.

لکه څرنگه چې تاسې پو هيری زموږ د هېواد درې په څلورمه برخه غزني ده. دغه غرونه د شمال ختيځ څخه د جنوب لوېديځ په لور ديوه طبيعي ديوال په توگه پراته دي او هېواد يې په دوه شمالي او جنوبي برخو ويشلی دی. زياتره کوتلونه يې له ۳۰۰۰ مترو څخه زيات لوړوالی لري، چې د کال په زياته موده کې په واورو پټ وي او د تگ او رانگ په وړاندې خنډ گرځي. زياتې درې يې له شمال څخه جنوب ته چې سور يې لږ دی د سيندونو په اوږدو کې پرې دي، چې دتگ او رانگ په وړاندې ستونزې جوړوي. په همدې ډول غزني سيمې او پراخه شگلنې دښتې هم د ځمکنې ترانسپورت د پراختيا په وړاندې ستونزې جوړوي، چې زياتې پانگې، عصري وسايلو او فني پرسونل ته اړتيا لري. د هېواد دسيندونو بهيرونه او مسيرونه، سره له دې چې دکارواني لوبو لارو په ضخولو کې اغېز مننه مرسته کړې ده. خو دځمکنې ترانسپورت په ضخولو او بړ مخگ کې يې ستونزې رامنځته کړي دي. ددې تر څنگ چې ځينو ځايونو کې درې دومره تنگې دي، چې يوازې دسيند د بهيدلو لاره يې جوړه کړې ده لکه ماهير، درونټه، سالنگ او داسې نور، چې په ځينو ځايونو کې د غرونو د توبلو او دتونل دکيندلو لپاره اړتيا پېښېږي. سيندونه هم کېږي او تاوانلويږي او سرکونه بايد څو ځله دسيند له پاسه تير شي. سر بېره په دې بايد پېشماره پلونه او استنادي ديوالونه دواوري د بنوييلو په وړاندې جوړ شي. نو له همدې امله ددې ستونزې د حل لپاره زيات وخت، پوره پانگې او فني پرسونل ته اړتيا ده. ددې ټولو ستونزو سره سره ځمکنی ترانسپورت له ټولو نورو ترانسپورټونو څخه اړين او گټور دی. د اوسپنې دکربنو ډير مخگ په وړاندې پانگې يادشوي خنډونه د پاملرنې وړ دي، چې دهغې له مخې زموږ په هېواد کې داوسپنې کربني نه وي جوړې شوي. خو په پام کې ده چې دگاړنډيو هېوادونو (ايکو او سارک) په مرسته دغه ستونزه په را تلونکي کې حل شي.

په ټولګي کې د زده کونکي فعالیت:



زده کونکي دې په مناسبو ډلو کې تنظیم شي، هر هره ډله دې په هېواد کې د مواصلاتو په رول د اقتصادي او ټولنيزي زېر بنا په توګه په خپلو منځو کې بحث وکړي او د خپلو بحثونو پایلې دې یو زده کونکي ټولګیوالو ته بیان کړي او ښاغلی ښوونکی دې د بحث پایلې، د خپلو معلوماتو سره را ټوله کړي.

پوښتني:

په لنډه توګه جواب وړایاست:

- ۱- د خپل هېواد د ځمکني ترانسپورت د پرمختګ په وړاندې ستړي ستونزې په لنډه توګه توضیح کړئ.
- ۲- ولې ځمکني ترانسپورت له نورو ترانسپورتي ډولونو څخه په هېواد کې زیاته پراختیا موندلې ده؟
- ۳- د هېواد په اقتصادي پرمختګ کې د ځمکني ترانسپورت اهمیت توضیح کړئ.

لاندنۍ جملې بشپړې کړئ:

- ۱- موټر لومړی ځل لپاره د..... د حکومت په دوره کې هېواد ته وارد شو.
- ۲- د لومړي ځل لپاره د افغانستان له لارې د هند اوبونان تر منځ د..... د حکومت په وخت کې تامين شوی وی.
- ۳- سم ځوابونه د (س) په توري او غلط ځوابونه د (ن) په توري په نښه کړي:
- ۱- ایا زموږ د هېواد جغرافيايي موقعیت د ختيځ او لوېديځ تر منځ د تجارتي اړیکو په تامين کې ډیر اهمیت لري؟
- ۲- ایا د موټر لپاره د سرکونو جوړول د امير عبدالرحمن خان د حکومت په وخت کې پيل شول؟

له ټولګي څخه بهر فعالیت:



د هیواد د اقتصادي، ټولنيزي او کلتوري پراختیا په هکله د ځمکني ترانسپورت اهمیت په څو کرښو کې وليکئ او د جغرافيايي د مضمون په را ټلونکي ساعت کې يې ټولګیوالو ته ولولي.

الف: خوډوله ترانسپورتي وسایل پيژنئ؟



پورتنيو عکسونو ته په غور وگرړئ چې دغه وسایل د ترانسپورت په کوم ډول پورې اړه لري؟

د ځمکني ترانسپورت اصطلاح هغو وسيلو ته ويل کېږي چې د ځمکي د و چې برخي له پاسه حرکت کوي، لکه دبارورول، حيوانات، بايسکل، موټر سايکل، موټر (لاری)، بسونه، ميتي بسونه، او گړندي موټرونه) او اورگاډي له ټولو ډولونو سره.

ددغو وسيلو په اختراع سره دسيمو او هېوادونو تر منځ واټن لنډېږي. هغه واټنونه چې کاروانونو په اړينو کې وهل، اوس ددې وسيلو په مرسته، خو ساعتونو ته را لنډ شوي دي. همدارنگه له دې وسيلو څخه په گټه اخېستني درانه تجارتي مالونه، چې پخوالي د لېږدېدو توان نه وو، اوس په اساني لېږدول کېږي.

بايسکل د ترانسپورت ډېره گټوره وسيله ده. هره ورځ په نړۍ کې په ميليونونو انسانان ورڅخه گټه اخلي. آن داچې په ځينو هېوادونو کې بې دبايسکل دچلولو لپاره ځانگړي جاني هم جوړې کړي دي. دلومړي ځل لپاره بايسکل يو انګليسي پوه کنت دوسراک په ۱۷۹۰م کال کې اختراع کړ، چې دوه څرخونه او يو چوکاټ يې درلود. اوس دنړۍ په هېوادونو کې په سلگونو ډوله بايسکلونه جوړېږي، چې نه يوازې ترانسپورتي وسيله ده، بلکه دسيورت لپاره هم گټور دي. د سون مواد نه لگوي، داستوگني چاپيريال نه ککړوي. د چين دخالکو دځمکني ترانسپورت زياته برخه په تيره بيا په بشپړتو کې بايسکل جوړوي.

زمونږ هېواد ته بايسکل له موټر څخه مخکې د امير حبيب الله خان د حکومت په وختکې وارا شو.

اوس په زرگونو تنه خلک ور څخه گټه اخلي.

بله وسیله چې له موټر سره ورته ده، خو دکوچني ماشين په مرسته، چې لږ تيل لگوي فعالیت کوي، د موټر سايکل په نوم يادېږي. څرنگه چې دتيلو لگښت يې لږ دی نو له همدې امله زياته گټه ورڅخه اخيستل کېږي. زموږ په هېواد کې يې استعمال له باسيکل څخه وروسته دی .

د ۱۸ م پېړۍ په دويمه نيمايي کې د بخار ماشين په کشف سره، سمنگتن د انتقالولو يوه وسيله جوړه کړه، چې دبخار په واسطه يې حرکت کاوه چې دغه لومړنی جوړ شوی موټر گنل کېږي.

په انگلستان کې زياتې انقلابي وسيلې جوړې شوې، خو د ډېرو سکروډ لگولو له امله يې زيات لوگی کاوه او د تخنيکي نيمگړتياوو له مخې يې زيات ټکرونه کول.

د ۱۹ م پېړۍ په دويمه نيمايي کې داسې موټر اختراع شو چې په نفقو يې حرکت کاوه. زموږ په هېواد کې کله چې مستر دين د برتانوي هند د خارجه وزارت سکرتري په ۱۹۰۴ زير ديز کال په ډوسمير کې کابل ته سفر کاوه د نورو سوغاتونو تر څنگ يې يوه عراوه موټر هم امير حبيب اله خان ته والی کړ، چې ۷۰۰ ستر لنگ پونډه ارزښت يې درلوده. په هغه موټر کې د تيلو پر ځای لرگی سوځيده او ماشين ته يې حرکت ورکاوه.

اوس زموږ هېواد ته بيلابيل ډوله موټرونه وارد شوي دي لکه پاروډونکي موټرونه (لاری)، د طبيعي گاز اوتيلو ټانکرونه)، کورچني اولوی بسونه او گړندي موټرونه چې د نړۍ د ډېرو عصري کمپنيو څخه پېرودل کېږي.

د اوسپني کرښه د مالونو د وړلو او راوړلو ډېره پخوانی وسيله ده، چې دبخار د ماشين په واسطه په کار اچول شوي او داوسپني کرښې ورته څڅېږي او نن سبا د ځمکني حمل و نقل ډېره ستره وسيله ده .

په ۱۳۰۵ لمريز کال کې د شاه امان الله خان په دوره کې، کله چې د دارالامان عصري بناړ جوړول پيل شول، د خلکو او تعميراتي مالونو د انتقال لپاره يو کوچنی اور گاوی د اوسپني کرښې سره هم هېواد ته وارد شو چې داکرښه د شاه دو شمشيره له زيارت څخه د دارالامان تر ماڼۍ پورې څڅېدلې وه. دغې اورگاوي د بخار يو انجن (ماشين) او څو ډبې درلودې او هره ورځ به يې خلک او کالي په دې کرښه انتقالول . تراوسه يې نښې دکابل په موزيم کې شته. دغې کرښې له ۸-۷ کيلومترو پورې اوږدوالی درلوده او تر ۱۳۰۷ لمريز کال پورې فعاله و. د شاه امان اله خان له سقوط څخه وروسته، د هغه وخت حکومتونو د اوسپني کرښې له جوړولو او څڅولو سره مينه ښکاره نه کړه.

ديادوني ور ده چې په هېواد کې ټولې ترانسپورتي تصديگانې د ملي بس څخه پرته منحل اعلان شوی، دا تصدي د زرو څخه د زياتو بسونو په درلودلو د کابل بناړ په دننه او د هېواد په ولايتونو کې فعاليت کوي او همدا رنگه په نظر کې لري چې د برښنايي بسونو پروژې چې دکابل بناړ په داخلي جگړو کې رنگه شوې وه دويم ځلي احيا کړي. برښنايي بسونه سر بيره پردي چې لږ لگښت لري د ژوند چاپيريال هم نه ککړوي.

اضافي معلومات (د مطالعي لپاره):

ځمکنی ترانسپورت په ځانگړي ډول د وسایطو واردولو د یادوني وړ پرمختګ کړی دی. په ۱۳۸۵ لمریز کال کې د ټولر ټیټ شرو موټورشمیر ۶۰۶۹۴۳ عرادو ته رسیده دا شمیر په ۱۳۸۶ لمریز کال کې ۸۷۳۷۰۱ عرادو ته لوړ شو چې ۸/۴۳ سلنه پېروالی راښيي. شخصي او ټکسي موټر ډېر زیاتوالی ښکاره کوي او همدارنگه لاری د ۱۱۷۴۶۰ څخه ۱۳۵۴۴۶ او بسونه د ۲۸۵۱۳ څخه ۵۸۰۴۹ عرادو ته لوړ شوي.

ځمکنی ترانسپورت

ځمکنی ترانسپورت	د مقیاس واحد	څومبیات
۱۳۸۶ لمریز کال کې	۶۰۶۹۴۳	ټول موټرونه
۱۳۸۵ لمریز کال کې	۳۰۲۵۱	دولتي سکتور
۱۳۸۶ لمریز کال کې	۲۸۵۱۰	خصوصي سکتور
۸۷۳۷۰۱	۴۵۷۶۳۱	لاړی
۳۳۳۰۶	۱۰۰۸۸۳	دولتي سکتور
۸۴۰۳۹۲	۱۱۳۴۱	دخصوصي سکتور
۱۳۵۴۴۶	۸۹۵۴۲	بسونه
۱۲۹۱۵	۴۱۷۱۳	دولتي بسونه
۱۲۲۵۳۱	۳۳۶۸	گرڼدي موټرونه
۸۰۴۹	۲۶۲۷۰	دولتي سکتور
۴۲۱۳	۱۲۵۷۹	موټر سيکلونه
۵۱۷۶۰۱	۶۴۸۱۷	دولتي سکتور
۱۴۵۰۱	۱۲۲۲	په هېواد کې د بهرنیو اتباعو و سایط
۱۲۷۹۵۹	۱۲۲۲	
۱۶۷۷	۱۲۶۶۸	
۲۵۷۹۴		

۱۳۸۶ لمریز کال در مرکزي احصايي د اداري د کلني احصايي ۲۰۵ مخ.

په ټولگي کې د ننه فعاليت:



زده کوونکي دي په مناسبو ډلو ووشل شي او ټولې ډلې دي په ټولنه کې د ځمکنی ترانسپورت په اهمیت او همدارنگه دهغه دپيشانه زياتوالي اغيزې دي د ژوندانه په چاپيريال باندې روښانه کړي او دډلې يو غړی دي د بحثو نو پايله هم ټولگيوالو ته بيان کړي.

پو پښتني:



په لنډه توگه يې ځواب کړئ:

۱- د ځمکنی ترانسپورت د وسايلو د ډولونو نومونه راخلي.

۲- د ترانسپورتي وسيلو اختراع کومې اسانتياوې رامنځته کړي دي ؟
لاندي، جملي بشپړې کړئ:

الف: د بايسکل مخترع.....دی.

ب: زموږ هېواد ته موټر د برتانوي هند د بهرنيو چارو دسکرتر.....
سفر په وخت کې کابل ته راوړل شو.

سم ځواب په نښه کړئ:

الف: بايسکل د انتقال گټوره وسيله ده چې د ژوندانه چاپيريال نه ککړوي.

ب: پخوانی، ټولې ترانسپورتي تصدی منحل شوي دي.

ج: د اوسپنې کرښه د امان اله خان د پاچاهۍ په دوره کې افغانستان ته وارد شوې وه .

له ټولگي څخه بهر فعاليت:



زموږ په هېواد کې د ځمکنی ترانسپورت (د اوسپنې کرښې) د سترې وسيلې د اهمیت په هکله تبصره وليکئ او د جغرافيايي په راتلونکي ساعت کې يې ټولگيوالوته بيان کړئ.

کلن پلانونو کې د لویو لارو جوړولو لپاره، د اقتصادي زبر بنا په توګه، ځانګړي پاملرنه وشوه. په پنځه کلن لومړي پلان (۱۳۳۰-۱۳۳۵) لمریز کال، دویم پلان (۱۳۳۵-۱۳۴۰) او دریم پلان (۱۳۴۰-۱۳۴۵) کالو کې د پرمختللي بودجي ۵۰ سلنه په لویو لارو و لګیده او له ۲۵۰۰ کیلومتره څخه زیات قیر شوي او کانکریټي سرکونه جوړ شول.

خو په داخلي جګړو کې دغه ټولې جادې تر یوې اندازې پورې وځپاري شوی، چې ترمیم یې غوښته. د پخوانیو لویو لارو پراختیا اود نوو لویو لارو جوړول، د دولت اساسي اړتیاوې دي. څرنگه چې خصوصي سکتور په دې برخه کې له پانګې اچونې سره مینه نه لري. نو له همدې امله د لویو لارو ترمیم او جوړول د دولت په غاړه دي.

لوی لارې په دوه برخو ویشل کېږي:

۱- حلقوي لویې لارې چې په هغو باندې ترافیک له یوې نقطې پیل او له یو دوراني حرکت څخه دناهنظمي داږې یا بیضوي ته ورته داږې په بڼه، د پیل له نقطې سره نښلې. لکه دکابل - مزار شریف - شبرغان - میمنه - بادغیس - هرات - کندهار - غزني او کابل حلقوي سرک.

۲- بېلې او پړکړل شوي لارې، چې له حلقوي لویو لارو څخه جلا شوي دي لکه دکابل - خوست او داسې نورې لارې.

د هېواد مهمې لویې لارې عبارت دي له:

د هېواد شمالي لویه لاره:

د مرکزي او شمالي و لایتونو د سوداګرۍ او مواصلاتو په برخه کې، دغه لویه لاره ستره برخه لري. ددې پروژې ګټې په لاندې ډول دي:

۱- ددې لویې لارې په جوړیدو سره مرکزي ولایتونه مستقیماً له شمالي ولایتونو سره ونښلول شول. دغه لویه لاره د ښکاری درې له لارې څخه چې ۴۰ کاله یې دهېواد شمالي سیمې د مرکزي او جنوبي سیمو سره نښلولې، ۲۰۰ کیلومتره لنډه ده. په پای کې ترانسپورتي لګښتونه او د موټرو استهلاک کمېږي او په لږ وخت کې حاصلات سوداګریزو مرکزونو ته وړل کېږي.

۲- د هېواد دشمالي سیمو تولیدي محصولات په جنوب کې لګښتي مرکزونو ته او صادراتي مالونه د هېواد شمالي بندرونو ته په لږ وخت کې وړل کېږي.

۳- پوښمیر فابریکې لکه د بغلان د پوښمیر فابریکې، غوري سمنټ، د گلپهار، پلخمرې، جبل السراج نساجي او داسې نورې ددې لویې لارې په اړدو کې پرتې دي، دهغو تولیدات د وخت له ضایع کېدو

پرتبه دخرخلاقو بازارو نوټه او همدا رنگه اومه مواد او د اړتیا وړ نور مواد یې له همدې لارې څخه انتقالېږي.

د کابل – تورخم لویه لار:

دغه لویه لار د ترانزیتیټی لویو مشهورو لارو څخه ځانګړی اهمیت لري. دغه لویه لار د تورخم له لارې له پېښور سره نښتی ده له هغې څخه وروسته د اوسپنې د کرښې او قیر شوي لویې لارې په واسطه د کراچۍ له بندر سره اود هغې له لارې د هند د سمندر اوبو د نړیوالې لارې سره نښلې. له هغې څخه په ګټې اخیستني زموږ د هېواد دسوداګرۍ ټول مالونه د هند هېواد او د آسیا، اروپا او امریکا نورو هېوادونو ته صادربېږي. د نړۍ د هېوادونو څخه وړاندنی مالونه د ترانزیت له حق څخه په ګټې اخیستني سره، زموږ هېواد ته واردېږي.

دغه لویه لار د فرعي قیرشو لویو لارو په واسطه د کنړ، لغمان او نورستان ولایتونو او د ننگرهار له ولسوالیو سره نښتی ده.

ددې لویې لارې په اوږدو کې د بریښنا بندونه او د ننگرهار د کانال پروژه شپږمه، چې د هغې په بشپړېدو کې یې ستر رول لوبولی دی. په همدې ټول د نوموړو ولایتونو تولیدي او کرنیز محصولات کابل او نورو استهلاکي مرکزونو ته انتقالېږي، چې په پای کې د نوموړو ولایتونو د اقتصادي پرمختګ سبب ګرځي.

کابل – کندهار لویه لار:

دغه لویه لار د ترانزیتیټی فعالیت له مخې د هېواد د لویو لارو په ټوله کې لومړی مقام لري، ځکه چې د کابل – کندهار لویه لار د کندهار – سین بولدک له لارې د چمن د اوسپنې کرښې یو واسطه د کراچۍ او ګواډر (د عرب د سمندر ګي په څاړه پروت دی) له بندرونو سره نښلوي. همدا رنگه د کندهار – هرات د لویې لارې یو واسطه د تورغونډۍ د بندر په واسطه د ترکمنستان له جمهوریت سره، د اسلام کلا د بندر په واسطه چې په هرات کې پروت دی، ابونصر فراهي بندر چې په فراه کې موقعیت لري، د نیمروز د ولایت د لارام – زرنج لویې لارې په واسطه د ایران اسلامي جمهوریت سره او د هغې لارې داوسپنې دکرښې په واسطه د ایران د هېواد د شاه بهار له بندر سره دعرب د سمندګرګي نړیوالو اوبو ته لاره پیداکوي. ددې بندر له لارې نه یوازې افغاني مالونه بلکې دمرکزي آسیا دجمهوریتونو مالونه هم وارد اوصادربېږي.

د کابل – کندهار لویه لار، څو ولایتونه چې د تاریخي او تجارتي ځایونو لرونکي دي یو له بل سره نښلوي.

د کندهار – هرات – تورغنډی (پخوانی قره تپه) لویه لار:
دغه لویه لاره د جورښت له مخي ډېره عصري په کانکرتي ډول جوړه شوي وه. خو اوس د بیا رغونې په پایله کې قبر شوي ده. زموږ هېواد د ترکمنستان او د ایران اسلامي جمهوریت سره نښلوي. په همدې ډول دلوېدیځو ولایتونو د مرکزونو د نښلولو له مخي اهمیت لري، چې کندهار او هرات په مستقیم ډول او فراه، نیمروز او هلمند په غیر مستقیم ډول نښلوي.

هرات – اسلام قلعه لویه لار:

ددې لویې لارې اوږدوالی ۱۲۴ کیلومتره دی او د هرات ښار د اسلام قلعه له بندر سره چې له ایران سره د افغانستان په سرحد کې پروت دی نښلوي. دغه لویه لار له ایران، ترکی او نورو اروپایي هېوادونو سره په سوداګرۍ کې زبات اهمیت لري.

د پلخمري – شبرغان – فاریاب لویه لار:

دغه لویه لار د سوداګرۍ او اقتصاد له پلوه ځانګړی اهمیت لري او د هېواد د حلقوي لویې لارې برخه ده، چې د هېواد شمالي ولایتونه لکه بغلان، سمنګان، بلخ، جوزجان او فاریاب یوله بل سره نښلوي او د بادغیس د ولایت له لارې دهرات له ولایت سره نښلي. له هرات سره دهغې په نښلولو دغه حلقوي لویه لار بشپړېږي. د هغې څخه د جلاشو لویو لارو په واسطه د حیرتان، کلفت او د اندخوی د آقینې له بندرونو سره هم نښلي.

د کابل - خوست لویه لار:

له ډېرو کلونو راهیسې ددویمې درجې لویې لارې په نامه یادیده خو کله چې دخوست د غلام خان د بندر سره وصل شوه او دهغې لارې د کرمرې ایجنسۍ سره ونښته ځانګړی اقتصادي او سوداګرې اهمیت یې پیدا کړ. د هېواد جنوبي ولایتونه لکه لوګر، پکتیا او خوست یې له کابل سره ونښلول.

د کندز – بدخشان لویه لاره:

د هېواد مهم حاصل خیز کرښ او صنعتي ولایتونه لکه کندز، تخار او بدخشان یو له بل سره نښلوي. همدا رنگه د هېواد د شمالي لویې لارې په واسطه د حلقوي لویې لارې سره نښلي. په همدې ډول د کندز شیرخان بندر له لارې د تاجکستان له هېواد سره نښلي.

د هېواد د لوړو جوړول سربېره پر دې چې د هېواد د بیلابیلو سیمو تر منځ اقتصادي او تجارتي اړیکې، نږدې کوي، بلکې دهغو له لارې د جنوبي او مرکزي آسیا د هېوادونو تر منځ دوستانه اړیکو

کې هم مهمه برخه لري. نو د همدې موقعیت له مخې يو ځل بيا د افغانستان تاریخي اهمیت د جنوب ختیځې او مرکزي آسیا او ملیتراڼې د حوزې په نېټولو کې څرگند وي.

اضافي معلومات د مطالعې لپاره

اوردوالي په کيلومتر	لويه لار	شماره
۳۳۷	کابل - کنډز	۱
۶۳	کنډز - شير خان بندر	۲
۳۶۰	پلخمرې - شيرخان	۳
۱۷۹	شيرخان - ميمنه	۴
۲۳۲	کابل - تورخم	۵
۱۴۸	کابل - جلال آباد	۶
۹۰	جلال آباد - اسعد آباد	۷
۱۸	سرخکان - مهتر لام	۸
۴۸۳	کابل - کندهار	۹
۱۰۱	کندهار - سپين بولاک	۱۰
۶۷۹	کندهار - هرات - تور غندی	۱۱
۱۲۴	هرات - اسلام قلعه	۱۲
۵۶۷	کندهار - هرات	۱۳
۱۲۲	کابل - گردیز	۱۴
۱۱۴	گردیز - خوست	۱۵
۷۰	کنډز - تخار	۱۶
۱۶۹	تخار - بدخشان	۱۷

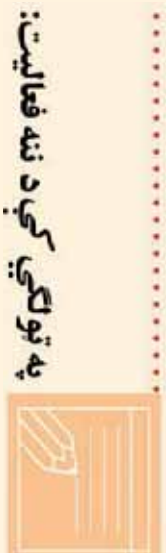

په ټولگي کې د ننه فعالیت:

زده کوونکي دي په مناسبو ډلو وویشل شي او هره ډله دي د هېواد په موصلاتي نقشه کې د یوې لویې لارې ټکلوری وټاکي، چې کوم ولایتونه سره نښلوي لکه د کابل – کندهار، کندهار – هرات، پلخمرې – هرات، کابل – تورخم اوداسې نور. هره ډله دي د فعالیت پایله خپلو ټولگيوالو ته بیان کوي. ښاغلی ښوونکی دي د ډلې فعالیت پایلي د خپلو معلوماتو سره یو ځای را ټولې کوي.

پوښتي:

لنډه ځواب ورکړئ:

- ۱- د منځمهالي ادارې له جوړیدو وروسته ولې د لویو لارو پراختیا ته ځانگړې پاملرنه وگرځیده؟
- ۲- د هېواد په اقتصادي پرمختگ کې د لویو لارو اهمیت توضیح کړئ.
- ۳- د هېواد کوهي ترانزيتي لارې د عرب سمندرگي له نړيوالو اوبو سره نښتي دي؟
لاندي جملې په خپلو کتابچو کې بشپړې کړئ.
۴- د هېواد لويې لارې په سترو دوو برخو..... او..... ویشل شوي دي.
- ۵- د شمال حلقوي لويه لار د.....،..... او..... بندرونو له لارې د تاجکستان، ازبکستان او ترکمنستان د هېوادونو سره نښتي ده.
- ۶- زموږ د هېواد د.....،..... او..... لویو لارو له لارې د ایران له هېواد سره نښتي دی.

له ټولگي څخه بهر فعالیت:

د افغانستان نقشه رسم کړئ او په هغې کې د هېواد حلقوي لويه لار رسم کړئ او د جغرافياي د مضمون په را ټلونکي ساعت کې خپلو ټولگيوالو ته وښئ.

۳،۴ د هوایي ترانسپورت په هکله څه پوهېږئ؟



هوایي ترانسپورت د هېواد دلېري پرتو سیمو او نړۍ په نږدې کولو کې ارزښتناکه رول لوبوي. خو دغه ترانسپورت د نورو ترانسپورټونو پرتله د ارزښتي موادو د ډېر لگښت له کبله په لوړه بیه تمامېږي خو سیاسي، تجارتي او نظامي اړیکې په چټکۍ ټینګوي، نو له همدې امله هر هېواد د خپل مالي او اقتصادي شرایطو له مخې ددې سکتور ودې ته ډېر ه پاملرنه کوي.

لکه چې پو هېرو افغانستان غرنۍ هېواد دی. د هندوکش، بابا او فیروز کوه غرونو د یوه طبیعي جابل په توګه هېواد په دوو شمالي او جنوبی برخو ویشلی دی. په دې سر بېره زموږ هېواد په وچې پورې تړلی دی. د لویو لارو غنځول د خلکو اړتیا ته ځواب نه شي ویلای. نو له همدې امله د هوایي حمل ونقل اهمیت زیات او د پاملرنې وړ دی. دغه هېواد له یوې خوا سمندر ته لار نه لري او له بله پلوه د غرونو په واسطه په کوچنیو او بیلو جغرافیایي سیمو ویشل شوی دی، چې دغه ډول طبیعي شرایط ټولنیز او آن سیاسي ستونزې لري. د همدې اصل له مخې د اړتیاوړ زیاتره مواد په مناسب وخت په هېواد کې دننه او بهر کې مصرف کوونکو ته په ټاکنې وخت نه رسېږي.

زموږ هېواد د هوا نوردۍ فعالیت او له الوتکو څخه د مسافرنو او تجارتي مالونو په وړلو او راوړلو کې ډېر لرغونتوب نه لري. د هوا نوردۍ فعالیت پیل په ۱۳۰۶ لمریز کال د امان الله خان د پاچاهۍ په دورې پورې مربوط ګڼل کېږي چې د لومړي ځل لپاره یوې کوچنۍ روسي الوتکې په میاشت کې دوه ځله د کابل او ترمز ترمنځ په الوتنې پیل کړې و.

په ۱۳۱۷ لمریز کال کې د جرمني د لوفت انزا دکمپنۍ یوه درې ماشینه الوتکه له برلین څخه هرات او کابل او له کابل څخه جاپان ته الوتنه کوله.

ونقل په منظور په ۱۳۱۷ لمریز کال کې جوړ او په فعالیت پیل وکړ. څرنګه چې پوره تاسیسات او امکانات یې نه درلودل، نو له همدې امله د هېواد اړتیاو ته یې ځواب نشوولای. نوبه ۱۳۳۵ لمریز کال کې دملکي هوانوردۍ ریاست جوړ شو. دهمې په جوړېدو سره په افغانستان کې د هوانوردۍ د پراختیا او پرمختګ لپاره زمینه برابره شوه. د هوانوردۍ ریاست په کندهار، مزارشريف، هرات او جلال اباد کې د هوایي ګروونو په جوړولو اقدام وکړ. بهرنۍ هوایي نمایندګي هم دافغانستان له هوایي ګروونو څخه ګټه اخلي. له هوایي ترانسپورت څخه د مسافرنینو او هغه مالونو او کالیو دانتقال لپاره ګټه اخیستل کېږي، چې حجم یې لږ او ارزښت یې زیات وي.

په ټولګي کې د ننه فعالیت:

زده کوونکي دي په مناسبوډلو ورسېدل شي او هره ډوله دي د هوایي ترانسپورت د پرمختګ په اهمیت او اړتیا بحث وکړي او پایلې دي دډلې یو غړی ټولګیوالوته وړاندې کړي.

پوښتني:

- ۱- سمي جملې د (س) په توري او ناسمي جملې د (ن) په توري په نښه کړئ.
- ۱- هوایي ترانسپورت د نورو ترانسپورتونو پرتله څه بېره انرژي لګوي.
- ۲- د ملکي هوانوردۍ ریاست په جوړېدو سره د هوانوردۍ د پراختیا لپاره وخت برابر شو. لاندې جملې بشپړې کړئ.
- ۱- د هېواد دملکي هوانوردۍ فعالیت د.....پاچاهي په دوره کې په ۱۳۰۶ لمریز کال کې پیل شو.
- ۲- د هېواد لومړني داخلي شرکت د.....په نوم په ۱۳۳۳ لمریز کال په فعالیت پیل وکړ. لنډ ځواب ورکړئ.
- ۱- له هوایي ترانسپورت څخه د کومو مالونو د انتقال لپاره ګټه اخیستل کېږي؟
- ۲- د هوایي ترانسپورت د پراختیا لاملونه بیان کړئ؟

له ټولګي څخه بهر فعالیت:

د هوایي ترانسپورت د اړتیا او پراختیا په باره کې مقاله ولیکئ او د جغرافیه د مضمون په راتلونکي ساعت کې یې له ځانه سره راوړئ او خپل ټولګیوالوته یې وړاندې کړئ.

الف - د هېواد هوايي شرکتونه او ډګرونه



د کابل د نړيوال هوايي ډګر يوه برخه

دملکي هوايي رياست په ۱۳۳۵ لمریزکال کې جوړ شو، چې په هغه وخت کې يې دوه سترې موسسې د هوا پېژندنې او هوانوردۍ په نوم درلودلې چې د نړۍ د ملکي هوانوردۍ د موسسې غړيتوب يې هم درلود، چې دهغو دمالې او معنوي مرستو څخه يې په ټولو برخو کې ګټه اخيستله، د هوائی ډګرونو جوړول او مراقبت، دمخبرو او د دستګاوو او د هوانو ردۍ وسيلو او ميتورولو ژي Meteorology د سټيشنونو نصاب، دټولو تشيقاتو او د هوائی حمل و نقل د موسسو تنظيم او اداره، د ملکي هوانوردۍ اړونده دټولو مقرراتو او اصولنامو اجراکولو او په پای کې په نوموړو څانګو کې د اړتيا وړ فني پرسونل روزنه، ددې رياست سترې دندې ګڼل کېدې.

د کابل دنړيوال ډګر جوړول:

ددې ډګر د جوړولو کار په ۱۳۳۹ لمریزکال کې پيل شو، او په ۱۳۴۱ لمریزکال کې پای ته ورسیده، چې د دنننيو او بهرنيو الوتکو د ګټې اخيستنې وړ وګرځيد. په دې سربېره دغه ډګر يو عصري ترمينل چې په ټولو وسايلو سمبال دی لکه مخبره، هواپېژندنې، هوايي ترافیک، ډګمرک څانګې، تعليمي مرکز، تخنیکي ورکشاپونه او داسې نور هم لري. دغه ډګر په وروستيو کلونو کې نور هم پراخه شو، په ۱۳۸۸ لمریزکال کې د جاپان دهمواد په مرسته ددې ډګر په لویدیځه برخه کې نوی ترمينل چې په

- نو و وسایلو او ملحقانو سمبال دی هم جوړ شو.
- په نورو ولایتونو کې د هوایي ډگرونو د جوړولو پلان هم عملي شو، په لومړي پړاو کې د کندهار، هرات، کندز او جلال اباد د ډگرونو جوړیدل پیل شول.
- له هغې جملې څخه د کندهار هوایي ډگر د کندهار دینار د جنوب ختیځ په ۸ کیلو مترۍ کې د سپین بولاک په لاره کې په یوه پراخه ساحه کې جوړ شوی. دغه هوایي ډگر د کابل د نړیوال هوایي ډگر په شان دهر ډول الوتکو د گټې اخیستې لپاره مناسب دی. دا ډگر په ابتدایي او محلي ډول په ۱۳۳۰ المریز کال کې د گټې اخیستې وړ ګرځېدلې و.
- دکندهار هوایي ډگر په ټولو عصري تاسیساتو لکه هو ټل، ترمیل، مخابراتي وسایلو او داسې نورو سمبال دی.
- په لنډه توګه ویلای شو چې په ۱۳۸۸ المریز کال کې تقریباً ۳۷ هوایي ډگرونه وو. چې له هغې ډلې څخه د کابل او کندهار هوایي نړیوال ډگرونه لومړۍ درجه پر مختللي تاسیسات او دالوتکو دمنډۍ قیر شوی لاري لري.
- د هرات، مزار شریف، جلال آباد او کندز هوایي ډگرونه د لږ ظرفیت په لرلو په دویمه درجه کې دي ترمیل او دالوتکو دمنډۍ قیر شوی لاري لري نور ۱۴ هوایي ډگرونه دریمه درجه او ۷ نور څلورمه درجه کې راځي چې ترمیل او دالوتکو دمنډۍ خامه لاري لري د هغو سربیره پنځمه درجه هوایي ډگرونه هم په هېواد کې شته.
- د یادونې وړ ده چې هغه عواید چې د نړیوالو ډگرونو له مقرري سره سم دهرنیو الوتکو له الوتنو څخه په ۱۳۸۸ المریز کال کې د دولت خزانې ته تحویل شوي دي په لاندې ډول دي:
- ۱- دهرې بهرنۍ الوتکې له ټول وزن څخه، د یو تن (۵۰۰) افغانۍ د دولت عوایدو ته تحویل شوي دي.
 - ۲- دهرې بهرنۍ الوتکې له الوتنې څخه ترافیکي خدمتونه (۷۵۰۰) افغانۍ اخیستل شوي دي.
 - ۳- هره بهرنۍ الوتکه چې له څلورو ساعتونو څخه زیاته په هوایي ډگر کې تم شوې، د درولو کرابه د (پارکنګ ټکس) وړ څخه اخیستل شوی دی.
 - ۴- هره بهرنۍ الوتکه چې په ترانزي توګه زموږ د هېواد له فضا څخه تیرېږي، (۲۰۰۰۰۰) افغانۍ اویا دهمغې معادل ۴۰۰ امریکایي ډالره وړ څخه اخیستل شوي دي.
- ب- د هېواد هوایي شرکتونه:**
- ۱- د آریانا افغان هوایي شرکت لومړنی دولتي شرکت دی چې په ۱۳۳۳ المریز کال کې یی د



مسافرانو او د سوداگرۍ د مالونو په حمل و نقل کې رسماً په فعالیت پیل کړې، لومړنۍ پانگه یې درې سوه زره امریکایي ډالره وه، چې په هغې کې ۵۱ سلنه دولت ونډه او ۴۹ سلنه د انډیمان شرکت ونډه وه.

د دې شرکت لومړنۍ الوتکې د DC-۳ الوتکې په مرسته چې د ۲۸ مسافرانو ظرفیت یې درلود له کابل څخه د کندهار، هرات او مزار شریف ښارونو ته یې الوتنه کوله.

دوه کاله وروسته د انډیمان لوی شرکت د پان امریکن په شرکت کې ملغم شو او کله چې DC-۴ او DC-۶ په نوم دوه الوتکې وپېرودلې شوي د آریانا شرکت نړیوالو هوايي ډگرونو ته لار پیدا کړه. د آریانا افغان هوايي شرکت لومړنۍ بهرنۍ الوتنه له کابل څخه د بحرین په لور وه، چې د ۱۳۳۴ لمریز کال دغزالي په میاشت کې له ۲۸ مسافرانو سره سرته ورسېده.

د آریانا افغان هوايي شرکت سره له دې چې په درې لسيزو داخلي جگړو کې ډېر مالي، اقتصادي او کادري تاوانونه ولیدل، بیا هم Airbus-۳۱۰ AN الوتکه او Airbus-۳۰۰ څلور الوتکې، Airbus-۳۱۰ نوي ماډل دوه الوتکې لري چې هره ورځ له پلان سره سم د هرات، کندهار، مزار شریف، جلال آباد، زرنج، لښکرگاه، بادغیس، فیض آباد، کندز او مېمني ته الوتکې کوي.

په همدې ډول د آریانا هوايي شرکت د نړۍ ۱۷ لوی ښارونه هم د خپلو الوتنو ډیورنېشن لاندې نیولې او د پراختیا په حال کې دي. د نړۍ هغه ښارونه چې آریانا ورته الوتنه کوي د ډهلی، امرتسر، تهران، مشهد، اسلام آباد، دو شنبې، ارومچې، باکو، مسکو، دوی، شارجه، استانبول، انقره، ریاض، جده، کویت او فرانکفورت نومونه اخیستلای شو.

د آریانا افغان هوايي شرکت د خپلو الوتکو په الوتنو سربېره داخلي خصوصي شرکتونو او بهرنیو هوايي شرکتونو ته لکه انالین ایر لاین، د آسمان هوايي شرکت، د اندر بايجان هوايي شرکت، د عرب متحده آماراتو او د پاکستان هوايي شرکت ته هم لازم ځمکنې ټول خدمات برابر وي. بار وړونکو لویو الوتکو (کارگو) بارول او تخلیه کول او نور لازم خدمتونه په چټکۍ سرته رسوي.

۲- هوايي خصوصي شرکتونه له صافې اېرویز، پامیر او کام ایر څخه عبارت دي. چې فعالیت جواز یې د افغانستان له پانگې څخه د ملاتړ له ادارې څخه تر لاسه کړی دی او د خپلو الوتکو په مرسته کورنیو او بهرنیو کورنیو کې په خدمت بوختې دي. پر عوایدو باندي د مالیاتو دقانون له مخې ۱۰ سلنه داخلي عواید او دوه سلنه بهرنۍ عواید په هغه ټکس سربېره چې د هوا نوردۍ وزارت او آریانا افغان هوايي شرکت ته ورکوي، د دولت خزاني ته یې هم تحویلوي.

په ټولگي کې د ننه فعاليت:



زده کورنګي دي په مناسبو ډلو ووېشل شي، هره ډله دي د هوانې ډګرو په اهميت او اقتصادي ارزښت باندې په خپلو منځو کې بحث وکړي او د بحث پايلې دي خپلو ټولګيو ټولو ته ووايي.

پوښتني:

سم ځواب د (س) په توري او ناسم ځواب د (ن) په توري په نښه کړئ.

۱- دملګي هوا نوردۍ رياست په ۱۳۳۵ لمريز کال کې جوړ شوی دی.

۲- دکندهار هوانې ډګر له ۱۳۳۰ لمريز کال راهيسې د گټې اخېستې وړ دی.

لاندي جملې بشپړې کړئ:

۱- د هېواد هوانې نړيوال ډګرونه له..... او..... څخه عبارت دي.

۲- له هغو بهرنیو الوتکو څخه چې په ترانزيتي ډول دافغانستان له فضا څخه تېرېږي له هرې الوتې څخه..... افغانۍ عوايد لاس ته راځي.

لنډ ځواب ورکړئ:

۱- د دولت خزاني ته د بهرنیو شرکتونو د الوتکو له الوتو څخه څومره عوايد تحویلېږي؟

۲- د هېواد په کومو ولايتونو کې دويمه درجه ملګي هوانې ډګرونه جوړ شوي دي؟

له ټولگي څخه بهر فعاليت:



زده کورنګي دي په هېواد کې د هوانې ډګرونو دجوړولو د اړتيا په هکله، دځمکې دجوړښت او جغرافيايي موقعيت په پام کې نيولو سره په سېمه ييزه او نړيواله سطحه تبصره وکړي او دجغرافيايي د مضمون په راتلونکي ساعت کې دي بيان کړي.

الف: د اړیکو اهمیت:



اړیکي د مخبرانو (د افکارو د راکړي ورکړي ټینګول، او د پیغامونو استول او اخیستل) او ترانسپورتیشن څخه عبارت دي چې د تیرو لوستونو د مواصلاتو په برخه کې له هغو څخه یادونه شوی ده. مخبرات Tele Communication د خلکو ترمنځ د لیکنو، غرونو، عکسونو یا د دواړو په واسطه د افکارو، احساساتو او اطلاعاتو دراکولو ورکولو معنا لري، یا په بل عبارت مخبرات د خبر، احوال، تجارتي، صنعتي، رسمي، شخصي پیغامو او د معلوماتو د وړاندې کولو او رسولو وسیله ده چې له یوې سیمې څخه بلې سیمې ته کېږي چې دښته او بهر بیلا بیلې سیمې سره نښلوي. د اړیکو ټینګولو لپاره له بیلا بیلو ډولونو او وسیلو څخه ګټه اخیستل کېږي لکه اخبار، راډیو، ټلګراف، ټیلفون، ټلوېزیون، پست، فکس او

انټرنېټ. دغه ټول له لېږي واټن څخه د اړيکو چټکي وسيلې دي. په اوسني نړۍ کې غږ او عکس د الکترونیکي بهير په توگه د سيم، راډيو او تلويزیوني څپو پواسطه د فضا له لارې اوزوري څپې د نوري فاير په واسطه سره نښلي. راډيوي اوزوري څپې په يوه ثانيه کې د ۳۰۰۰۰۰ کیلومترو په چټکۍ حرکت کوي. په داسې حال کې چې الکترونیکي نښو لېږد هم په همدې اندازه کې دي.

د مخابراتو د اهميت په هکله د یادوني وړ ده چې د اړيکو دې برخې ته د ټولني داصوابو اصطلاح ورکړ شوېده. ځکه چې په ټولنه کې د افکارو د انتقال او راکړې ورکړې ښه و سيله ده، په هغو ټولنو او هېوادونو کې چې مخابرات يې ښه فعال دي، په دې معنا چې د ټولني اعصاب ښه کار کوي او ټولني هم ښه پر مختگ کړی دی.

مخابراتي لومړنۍ وسيله د تلگراف اختراع ده چې د مورس د نښو د اختراع له مخې د برېښنا د جريان په واسطه د سيم په اوږدو کې ليرل کېده. نن ورځ عکسونه، غږونه، تلويزیوني عکسونه د سپوږمکيو، راډيو او نوري فاير له لارې دغو ټاټیو څخه په لږه موده کې د نړۍ گرد چاپېره مخابراته کېږي.

مصنوعي سپوږمکيو د مخابراتو او اړيکو په برخه کې ډېر لوي انقلاب رامنځته کړی دی، چې د ټېلېفون او مېایل، تلويزیون او انټرنېټ د ټکنالوژۍ د پراختيا سبب شوی ده. په دې سربېره، مصنوعي سپوږمکۍ ځمکې څخه په بېلابېل لوروالي عکسونه اخلي او خپلو ځمکنيو مرکزونو ته يې انتقالوي، چې د هغو له مخې بېلابېل تصويرونه او جغرافيايي نقشې جوړېږي.

اوس زموږ په هېواد کې هم د مخابراتو وزارت ملي او نړيواله گيت وي Gate-way د کابل دښار دمهتاب کلا په ساحه کې جوړه کړې ده. دځمکني تم ځای او مصنوعي سپوږمکۍ په واسطه فعاليت کوي. يولوی ديش او مخابراتي او تخنیکي پرمختللی سیستم

ب. پُست Post په افغانستان کې

یو ویشتم لوست

ایا پوهیږئ چې د مخابراتو دوزارت د پُست ریاست کوم خدمتونه سرته رسوي؟



پورتني عکس ته وگورئ او وواياست چې د موټرو او بايسکولونو سپرلی، کوپي دندي سرته رسوي.

د افغانستان پُستي کارونو د لومړي ځل لپاره په ۱۸۷۰م کال کې د امير شيرعلي خان په دوره کې رواج وموند. په هغه وخت کې يوه پُسته خانه په مرکزي د کابل په بالاحصار کې د (چاپار خانې) په نوم او په لوبو ولايتونو کې په ابتدايي ډول جوړې شوي. دولتي مکتوبونه او شخصي ليکونه يې په را جستر شوي ډول ديو مثال او دوه مقاله په وزن د پُسته خانې په مرکز کې منل. پُستي ټکتونه د شاهي او تثار او دهغي وخت په مروجوسکو په بيه، په سپين کاغذ په کمزوري رنگ چاپ او دمکتوبونو او ليکونو له پاسه نصبول. دهغه وخت مشهور پُستي ټکتونه د زمري د سر په نامه ياديدل. او له نصبولو څخه مخکې يې يو کنج خوځيده. دپُستي د انتقال لپاره له يومرکز څخه بل

مرکز ته ټاکلي وخت په پام کې نه وه نیول شوی. انتقالات د پښتې د ټاکلي حد تابع وو. هغه دولتي مکتوبونه چې دفوري کلمه ورباندې لیکل شوي وه. فوق العاده پښته گڼل کېده د پښته بردار په نوم یادیده، دغه پښته پر اسپ سپاره استوونکي له خوا چې چاپار په نوم یادیده، اصلي ځای ته لېږدول کېده.

د مکتوبونو ویش د ویشونکو مستخدمینو له خوا کېده چې د لیک رسوونکي په نوم یادیدل. که کوم دولتي مکتوب چې به کوم بهرني هېواد ته استول کېده، دهغه استونه د ځانگړي فاصل له خوا سرته رسېده.

پورتنيو اجرائو تر ۱۸۷۸م کال پورې دوام درلوده. له ۱۸۹۲م کال څخه وروسته یعنې د امیر عبد الرحمن خان د واکمنۍ په دوره کې د پښتې منظم کارونه رامنځته شول. په ۱۹۰۷م کال یعنې د امیر حبیب اله خان په دوره کې پښتې کارونو بڼه پرمختگ وکړ. د پښته خانو په شمېر او پښتې کړنوکې زیاتوالی راغی. د دولتي مکتوبونو لپاره ځانگړي ټکنونه چاپ شول. په دې وخت کې د پښتې دفترونه د واکخانو په نوم یادیدل. یوه واکخانه په پېښور کې هم جوړه شوې وه. پښتې کارونه د امانیه په دوره کې ډېره پراختیا وموندله او د داخلي د وزارت په چوکاټ کې د پښت او تلوگراف عمومي مدیریت جوړشو.

په ۱۹۲۵م کال کې د کابل او مشرقي ترمنځ د لومړي ځل لپاره د پښتې د حمل او نقل لپاره له موټر څخه گټه واخیستل شوه او د تبادلې یو دفتر په تورخم کې هم جوړ شو. نور دفترونه په اسلام کلا، دایران په طبیات، د مزار شریف په تاشگنر، سین بولدک او تور غنډۍ کې جوړ شول. افغانستان په ۱۹۲۸م کال کې د نړۍ د پښتې اتحادې غړیتوب حاصل کړ او د پښت اداره د د پیلوماتیکو لارو دنړۍ د پښتې کنوانسیون د حکمونو سرته رسولو ته ژمنه شوه. پښتې سیستم مخ په سمون شو.

په ۱۳۴۴ لمریز کال کې د مخابراتو ریاست د مخابراتو وزارت ته لوړ شو، د پښت د انتقال لپاره پښتې سروس موټرونه د کابل څخه د تورخم او کندهار په لور په کار واچول شول.

د افغانستان په پسته کې پستي قلمونه لکه مکتورونه، پست کارتونه، کوچنۍ پستي، چاپ شوي مواد، درندويانې او پارسلونه شامل دي. ددې قلمونو تبادله د ځمکې او هواله لارې، د دنننيو خدماتو سربېره، په نړيواله کچه د آريانا افغان هوايي شرکت لخوا سرته رسېږي.



په ټولګي کې د ننه فعاليت:



زده کوونکي دي په مناسبو ډلو وويشل شي او هره ډله دي دپستي په سترو خدمتونو پخپلو منځو کې بحث وکړي. د خپل بحث پایلې دي د ډلې يو غړی خپلو ټولګيوالو ته تشریح کړي. بناغلی ښوونکی دي د بحث پایله د خپلو معلوماتو په ور زياتولو را ټوله کړي.



پو پښتني:

لنډو ځواب وواياست:

- ۱- د لومړي ځل لپاره پښتني کارونه د کوم پاچا په وخت کې مروج شول؟
- ۲- په پښتني خدمتونو کې کومې برخې شاملې دي؟
لاندې جملې بشپړې کړئ:
- ۱- د امير شيرعلي خان د حکومت په وخت کې د کابل په بالاحصار کې پښته خانه د
○○○○○○○○○○ په نوم جوړه شوه.
- ۲- د امير شيرعلي خان د حکومت په وخت کې بيزنې پښته د اسپ په سیرلی چې د
○○○○○○○○○○ په نوم يادیده ليردول کېده.
- ۳- د امير حبيب الله خان د حکومت په دوره کې پښتني دفتر د په نوم يادیده.



له پو لگي څخه بهر فعاليت:

زده کوونکي دې ديو پارسل دپاسه لازمي لارښوونې وليکي، چې د پښتني له لارې يو اروپايي هېواد ته په مصنّفون ډول د پام وړ تن ته ورسېږي.

ج – ټیلیفون او موبایل



ټیلیفون داسې وسیله ده چې غږ لېږي او نژدې سیمو ته انتقالوي.

په لسمې پیړۍ کې زیاتې اختراعاتګانې د ارتباطاتو او رسنیو په برخه کې را منځته شوی، لکه عکاسي، سینما، چاپ او داسې نور، چې د خلکو په ژوند کې ېې ستر بدلون راووست. خو ډېره مهمه اختراع ټیلیفون او تلګراف وو. چې د چپکو ارتباطاتو اړیکه ېې له لېږې سیمو سره را منځته کړه. ټیلیفون له دوو کلمو څخه جوړ شوی دی. د Tele دوېلو او phone د غږ په معنای.

د هېواد لومړنۍ د ټیلیفون دستګاه د مسي سیمې لین په واسطه د امیر حبيب الله خان او دهغه د ورور نصر الله خان د استوګنې په ځای کې د یو کیلومتر په اوږدوالي فعالیت کاوه او بل لین ېې د امیر د استوګنځي او دهغه وخت تر قوماندانۍ پورې او دریم لین ېې د ارګ له دروازي څخه د بلبر تر بڼې پورې څڅیدلی و.

زموږ په هېواد کې د ټیلیفون لومړنۍ بطري لرونکې سوېچورډ چې د ۲۵ لینونو ظرفیت ېې درلوده د امیر حبيب الله خان د واکمنۍ په دوره کې د ارګ په شمالي څلي (برج) کې جوړ شو.

د امان الله خان د پاچاهۍ په دوره کې په ۱۲۹۸ لمریز کال کې یو (۵۰) لینه سوچبورډ د شاه دو شمشیره د پسته خانې په ودانۍ کې نصب شو او تېلېفوني اړیکې د مرکز او نورو ښارونو تر منځ جوړې شوې. په همدې ډول د هېواد پلازمینه د ټاگراف په مرسته د لویو نړیوالو مرکزونو تر منځ وصل شوه. په لومړي سر کې په دولتي دایرو کې له تېلېفون څخه گټه اخیستنه مروجه شوه، وروسته انفرادي اشخاصو هم وکولای شول د ولایت له مرکز څخه یو له بل سره خبرې وکړي او شخصي او تجارتي پیغامونه ولېږي.

له تېلېفون څخه گټه اخیستنه دسیمې لین دضخېدنې اود لویو لارو په اوږدو کې د پلوی په نصبولو سره ممکن شوه. لومړني تېلېفون ځانگړي اډل در لوده چې دهغه په مرسته به له سوچبورډ (د خبرولو د مرکز سره) او له هغه ځایه به د سوچبورډ د مسوولوکسانو (ایرټر) په مرسته پیام وړ ارتباط را منځته کېده.

په ۱۳۲۲ لمریز کال کې د ۵۰۰۰ لینونو اتمات لومړنۍ دستگاه د المان د زیمسن له کمپنۍ څخه وپېرودل شوه او په کابل کې په کار واچول شوه او لومړني تېلېفوني محابره د کابل او پاریس ترمنځ ټینگه شوه. په همدې ډول د پاریس دترانزیت مرکزونو د افغانستان تېلېفوني محابره د نړۍ له نورو هېوادونو سره ټینگه له.

په ۱۳۴۰ لمریز کال کې د محابري ترانزیت له نورو مرکزونو سره د ډهلي، لندن او مسکو سره هم ټینگ شو، وروسته تېلېفون په پرمختللي ډول داناوگ او ډیجیټل په بڼه تبدیل شو ددې تېلېفوني مرکزونو ولایتي او نړیوال اړیکې د ستلایت (مصنوعی سپوږمکۍ) له لارې ټینگېږي.

موبایل:

موبایل په ۱۹۸۰ م کال کې د ارتباط وسېلې په توگه وپېژندل شو او په ۱۹۸۳ م کال کې د امریکا د متحدو ایالتونو په شیکاگو کې د ټولو دگټې اخیستنی لپاره وړاندې شو. موبایل په کمزورو لنډو څپو کار کوي چې پیغام د انتن پایگاه ته محابره کوي او یلایي اخلې. گټه اخیستونکي کولای شي له هر ځای څخه تېلېفون وکړي او یا پیغام تر لاسه کړي.

زموږ په هېواد کې په وروستیو دیرش کلنو جگړو کې ټولې محابراتي شبکې تر یوې اندازې اویا په بشپړ ډول ویجاړې شوې او آن داچې په وروستیو کلونو کې خلک د نړیوالې محابري لپاره گاونډیو هېوادونو ته سفر کاوه. د افغانستان دغربي جوړښت په پام کې نیولو له مخې او د یوزبات شمیر مهاجرینو شتون په باند نیو هېوادونو کې، ارتباطاتو د جوړولو په منظور لومړي خصوصي کمپنۍ لکه افغان بیسیم او روشن په ۱۳۸۲ لمریز کال کې MTN په ۱۳۸۴ لمریز کال او اتصالات په ۱۳۸۵ لمریز کال کې په



فعالیت پیل وکرن ورځ په ټول هېواد کې په سلگونو زره گډون کوونکي لري، چې کولاي شي په ټول هېواد کې د اړوندو انټرنو او له هېواد څخه د باندې د ارتباطي سپورمکيو په مرسته خپلې ټېلېفوني اړيکي جوړي کړي. زموږ د هېواد ټېلېفوني کوډ ۰۰۹۳ دی. ددې کوډ په مرسته، له بهرنیو هېوادونو څخه هېواد ته دنده ټېلېفوني اړیکې ټینګیدلای شي.

له ټېلېفون څخه په گټه اخیستنه اقتصادي او تجارتي اړتیاوې او د خلکو ورځنۍ ستونزې په ډېری چټکۍ او لږ وخت کې حل کېږي. د خلکو ترمنځ د تفاهم ډېره چټکه او ارزانه وسیله گڼل کېږي.

په ټولگي کې د ننه فعالیت:



زده کوونکي دې په مناسبو ډلو وویشل شي او هره ډله دې د ټېلېفون د اهمیت په هکله پخپلو منځو کې بحث وکړي او د فعالیت پایلې دې د ډلې یو غړی خپلوتر لگيوارلونه وړاندې کړي. بناغلی بنوونکي دې د فعالیت پایلې را ټولې کړي.



پو پښتني:

لنډه ځواب وړاياست:

۱- ټيليفون په سوډاگرۍ كې څه ارزښت لري توضيح يې كړئ؟
لاندي جملې بشپړې كړئ:

- ۱- زموږ په هېواد كې لومړی ځل ټيليفون..... د حكومت په وخت كې استعمال شو.
- ۲- زموږ په هېواد كې دمويايل لومړي كميني، له..... او..... څخه عبارت دي.
- سم ځواب در س) په توري او ناسم ځواب در (ن) په توري په نښه كړئ.
- ۱- په ۱۹ م پېړۍ كې د اړيکو په برخه كې با ارزښته اختراع ټيليفون او تلگراف دی.
- ۲- زموږ په هېواد كې ټيليفون څخه لومړی ځل د امان الله خان د پاچاهۍ په دوره كې گټه واخيستل شوه.



له ټولگي څخه بهر فعاليت:

په وړځني ټولنيز ژوند كې د ټيليفون د اهميت په هكله يو څو كړنيزي وليكئ او د جغرافيايي په را تلوړونكي ساعت كې خپلو ټولگيو الوته يې وړاندې كړئ.

د : انټرنېټ، ايمل او فکس Internet, E-mail and Fax



له انټرنېټي خدماتو څخه څنگه گټه اخېستلای شو؟

له انټرنېټ څخه گټه اخېستنه، د انټرنېټي شبکې، کمپیوتر او له هغې څخه د گټې اخېستني په طريقې پوهېدلو اړينه ده. انټرنېټ په ۱۹۸۳م کال کې رامنځته شو، د انټرنېټ د رامنځته کولو فکر د امریکا دمتحده ایالتونو د دفاع وزارت څخه پیل شو، چې په هغه وخت کې له انټرنېټ څخه د اطلاعاتو د تبادلې د باوري سیستم په عنوان گټه اخېستل کېده. وروسته انټرنېټ دعلمي زده کړو دسرچینې او د څو رسنیو له یو ځای کېدو څخه رامنځته شو. د ۱۳۶۹ لمريز کالونوپه لسيزه کې په ټوله نړۍ کې په میلیونونو رسنیو د انټرنېټ له نړیوالې شبکې سره ونښتي. انټرنېټ هغه وسیله ده چې د نړیو علمي او فني پرمختگونو د اندازه کولوتوان لري او هغې له بشپړیدلو سره مرسته کوي.

انټرنېټ له دوو کلمو Inter کمو International له نړیوال او Net د Network له شبکې څخه اخېستل شوي دی.

انټرنېټ یې مثله نړیواله معلوماتي وسیله ده، هر څوک هر ډول معلومات چې غواړي له هغې څخه لاس ته راوړلی شي.

انټرنېټ په حقيقت کې د سيستم يا شبکې نوم دی چې د نړۍ ټولې کمپيوټري شبکې سره نښلوي. د انټرنېټ لپاره ډېر پروگرامونه جوړ شوي دي او د جوړېدلو په حال کې دي انټرنېټ د ايميل يا برېښنا ليک لويه سرچينه ده. څه موده مخکې يوازې پيغامونه د انټرنېټ له لارې استول کېدل. اوس ټيليفون، تلويزيون، راډيو اونور موضوعات دهغې پرمخ راتلاي شي.

زموږ په هېواد کې انټرنېټي فعاليتونه د څو کمپنيو له لارې سرته رسېږي.

له انټرنېټ او ايميل څخه د جغرافيايي په مضمون کې څه گټه اخيستل کېږي؟

له نورو جغرافيه پوهانو سره د اړيکو ټينګول د ايميل E mail له لارې سرته رسېږي. انټرنېټ ددې امکان برابروي چې جغرافيه پوهان دنړۍ په بيلا بيلو سيمو کې خپلمنځي اړيکي ټينګي کړي او يوډل په نظر ياتو پوه شي.

د ايميل يا برېښنالیک: په انټرنېټ کې کولای شو د خپل نظر وړ شخص سره دهغه د ايميل ادرس په علاوه کولو اړيکي ټينګي کړو. له نورو څخه مطالب لاس ته راوړو اويا علمي اطلاعات او داسې نور هغه ته واستوو.

انټرنېټ او جغرافيه:

مينه وال کولای شي چې د پام وړ جغرافيايي موضوعگانو د موندلو لپاره، اړونده انټرنېټي سايتونو ته ورننوځي او د اړتيا وړ اطلاعات لکه متن، عکسونه، نقشي او فلم لاس ته راوړي. نو موري اطلاعات د پرنټر Printer په مرسته چاپ او يا په کمپيوټر کې زېرمه او ثبت Save کړي.

د انټرنېټ ډېره لويه گټه داده چې د هغه په مرسته بيلا بيلې موضوعگانې پاتلاي شو. هر يو زموږ څخه کولای شي چې د جغرافيايي د اړتيا وړ اصطلاح په ليکلو سره لکه اوقيانوس، نقشه، مهاجرت او داسې نور، په هغه صورت کې چې د سايت فهرست اويا ادرس په واک کې ولرو اويا د څېړنې د وسيلې له لارې Search Engine دقيق معلومات لاس ته راوړو. د جغرافيايي د پلټنې د سايتونو له جملې څخه کولای شو د Google, M SN, Amazon, yahoo, Hot mail Gmail شو د

او داسې نورو نومونه واخلو.

ايا کله مو د فکس په مرسته پيغام استولې دي؟



پورتني عكس په غور وگورئ او ووايست چې نوموړي دستگاه د اړيكو د ټينگولو له مخې څه اهميت لري؟

د فکس دستگاه په نړيوالو اړيكو کې مهم رول په څاره لري. دغه دستگاه په څوټانيو کې استول شوي پيغامونه د ليکلي پيغام په توگه اخيستونکي ته د نړۍ هرې نقطې ته رسوي. د فکس دستگاه د فوتوکاپي ماشين سره ورته ده، خو په ټيليفون سنباله ده. دغه دستگاه د پيغام د استولو په وخت، پيغام په کلمو او کرښې په الکترونيکي نښو چې دانتقال وړوي تبديلي. د پيغام اخيستونکي دستگاه، دغه لاس ته راغلي نښې په ليکلو نښواروي او دقيقه نسخه د اصلي نسخه په څېر بهر ته راباسي.

په ټولگي کې د ننه فعاليت:



زده کوونکي دې په مناسبو ډلو وویشل شي. هره ډله دې د ایمیل او انټرنېټ د موضوعگانو او گټو په هکله پخپلو منځو کې بحث وکړي او د ډلې یو غړی دې د بحث پایله خپلوی لگېوالو ته وړاندې کړي. همدا رنگه ښاغلی ښوونکي دې د ډلې د فعالیت پایله دې راټوله کړي.



پوښتني:

- ۱- په لومړي ځل انټرنېټ په کوم هېواد کې په کارېدل وکړ او د څه لپاره ورڅخه گټه اخېستل کېده؟
لاندي جملې بشپړې کړئ:
- ۱- د انټرنېټ اصطلاح له دوه کلمو..... او..... څخه ترکيب شوي ده چې معنایي نړيواله شبکه ده.
- ۲- د جغرافيهي دېلتهي سايتونه له.....،..... او داسې نورو څخه عبارت دي.
سم ځواب د (س) په توري او ناسم ځواب د (ن) په توري په نښه کړئ:
- ۱- په ۱۹۸۳ ميلادي کال کې د اطلاعاتو په ميليونونو رسنيو په ټوله نړۍ کې د انټرنېټ له شبکو سره وصل شوی.
- ۲- انټرنېټ له علمي او زده کړې له سر چينو او د ډېرو رسنيو د پيوستون څخه منځته راغلي دي.



له ټولگي څخه بهر فعاليت:

زده کوونکي د انټرنېټ دامکانانو په لرلو سره د جغرافيايي اصطلاحگانو لکه اور غورځونې د فعاليت او تېوريسم په هکله دې معلومات راټول ثبت يا زېرمه کړي او خپلو ټولگوالو ته دې د جغرافيايي په راتلونکي ساعت کې وړاندې کړي.

۵-۱ د نفوسو ویشل او ګڼوالی

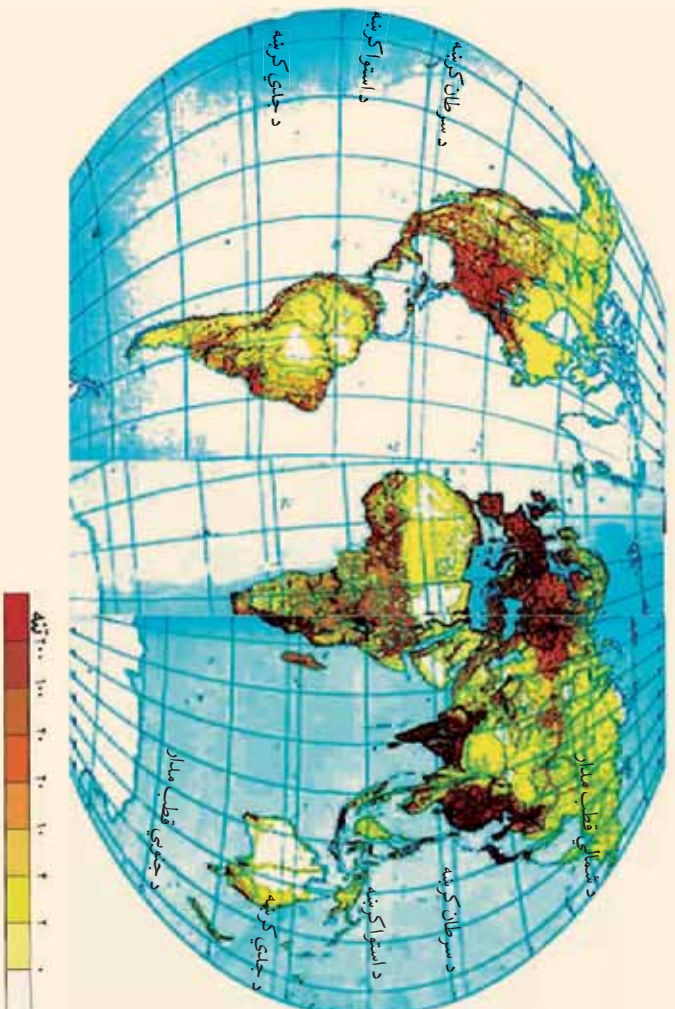

په یوه کیلومتر مربع کې د نفوسو ویش

ایا پوهېږئ چې په ځمکه کې نفوس په څه ډول ویشل شوی دی؟

د نفوسو د ویش پورتنۍ نقشه په غور ولولئ او ووايست چې ډېر زیات او ډېر لږ نفوس د نړۍ په کومه برخه کې ځای پر ځای شوی دی. ولې؟

د نفوسو ګڼوالی د ځمکې د سطحې په یوه واحد ساحه کې د اوسېدونکو خلکو د شمېر څخه عبارت دی. د نفوسو د ګڼوالي د معلومولو لپاره باید د یوې سیمې نفوس د همغې سیمې په پراخوالي ویشل شي.

د نړۍ نفوس په ۲۰۱۰ میلادي کال کې ۶،۸ میلیاردو تنوته ورسید، چې د ځمکې پرمخ ژوند کوي. دغه نفوس په ټوله نړۍ کې په مساوي ډول نه دي ویشل شوی. یاه بل عبارت اقلیمي شرایط د ځمکې جوړښت او نور اقتصادي، بشري او سیاسي لاملونه د نفوسو په تمرکز اغېز لري. لکه دښتي

سیمي (هغه تودي او سوځونکي سيمي چې پوره اوبه هم ونه لري)، لوري، ناواړه سرې سيمي، د غرونو لري، جبي، گي او لنډه بل ځنگلونه، استوایي توده او لنډه بله هوا، قطبي سره هوا، له سواحلو او د حمل او نقل له لارو څخه لیريوالی، د نفوسو ډبره لږه پاملرنه يې ځانته را اړولي ده. آن داچې په ځینو سیمو کې د سلگونو کیلومترو په واټن لږې سیمو کې هم د انسانانو ښې په سترگو نه ښکاري. په داسې حال کې چې د ځمکې په بله سیمه کې لکه: په ښو اقلیمي شرایطو (معتدله آب او هوا او پوره داسې باران)، مناسب جغرافیایي موقعیت، اوارو او ښېرازو ځمکو، پوره اوبو لرونکو ځمکو، د سیندونو او سمندرونو په څارو، بندرونو، د صنایعو، کانونو او د ارتباطي لارو په شاوخوا کې ډېر خلک استوګنه کوي، چې دځینو ځایونو په یوه کیلومتر مربع کې له زرو څخه زیات خلک ژوند کوي. په دې ترتیب په یوه سیمه کې د نفوسو استوګنه د فزیکي، اقتصادي سیاسي او بشري لاملونو پایله ده. چې د دې لاملونو اغېزې په لنډه توګه بیانوو:

• **فزیکي عواملو اغېزې:** لکه جغرافیایي موقعیت (عرض البلدونه)، لوري سيمي، اقلیمي شرایط، اوبه او داسې نور د ځمکې پرمخ دتل لپاره لیدلای شو، چې په مستقیم یا غیر مستقیم ډول دځمکې د منابعو څخه په ګټه اخیستنې باندې اغېزه لري. دغه لاملونه د نفوسو د زیات ګڼوالي او یا برعکس د یوې سیمې د نفوسو د کموالي لامل ګرځي.

• **د اقتصادي لاملونو اغېزې:** په طبیعي منابعو او بشري فعالیتونو متکي دي، چې له کانونو، اوبو، د خاورې له ډولونو، نباتاتو، حیواناتو، د پانګې په شتون او په نوې تکنالوژۍ، د کار په شرایطو، صنایعو او داسې نورو څخه عبارت دي، چې د نفوسو په ګڼوالي اغېزلي یعنې دصنعتي پراختیا او د نفوسود ځای پر ځای کېدنې تر منځ متقابل اړیکې شته دی. په هر ځای کې چې د صنعت او له هغې څخه وروسته د هغې پورې تړلي خدمتونه را منځته شي، نو زیات نفوس په هغې سیمې کې جذبېږي.

د یادونې وړه چې تر ۱۸ میلادي پېړۍ پورې کره او د هغې اړوند لاملونو (اوبو، خاورې، او اقلیم) د نفوسو په استوګنې ټاکنو کې اغیزه درلوده، لکه د مصر په هېواد کې د نیل د سیند وادي او داسې نور. زموږ د هېواد اقتصاد تر اوسه پورې په کره ولاړ دی او د نفوسو ډېره زیاته برخه له همدې لارې ژوند کوي.

- د سیاسي لاملونو: په برخه کې د حکومت پرېکړې او د اداري مرکزونو له تشکیل څخه یادونه وکړو که چېرې دولت د هېواد ځینو سیمو ته د پرمختیایي پروګرامونو په برخه کې پانګې اچونې، د کارونو پیلو اکولو او یا خدماتي امکاناتو او روغتیایي فعالیتونو ته پاملرنه ونه کړي، د نفوسو ګڼوالی هلته لږ وي.
- بشري لاملونه: په پورتنیو موضوعاتو سر بېره لېرې پرې سیمې، چې د حمل و نقل لارې او ارتباطي وسایل په لاس کې نه لري، خلک هلته په تیت او پرک ډول ژوند کوي.

د هغو لویو وچو دننه سیمې چې له سیندونو او سمندرونو څخه لېرې پرې دي د ساحلي سیمو پر تله لږ تجارتی امکانات لري، لږ نفوس پکې استوګنه کوي.

د پورتنیو لاملونو په پام کې نیولو سره د نړۍ ګڼ نفوسه سیمې **Densely populated region**

کولای شو په درې حوزو په نښه کړو:

- ۱- لومړنۍ ګڼ نفوسه سیمه د آسیا د لوېدی وچې جنوبي سیمه (پاکستان، هند او بنگله دیش)، د جنوب ختیځې آسیا ځینې برخې (اندونیزیا) او ختیځه آسیا (د چین ختیځ، د کوریا ټاپو وزمه او جاپان) دي. د دې سیمې په هېوادونو کې په منځني ډول د نفوسو ګڼوالی په یوه کیلومتر مربع مساحت کې له ۱۰۰ تنو څخه زیات دی. او په ځینو ځانګړو ځایونو کې په یوه کیلومتر مربع مساحت کې له ۱۵۰۰ تنو څخه زیات دي. چې علت یې موسمي آب و هوا، د کرنې (د وریجو کرنې) ښه شرایط او د نفوسو طبیعي زیاتوالی دی.

۲- دویمه ګڼ نفوسه سیمه د اروپا په لویه وچه کې د پانګوالۍ په دوره کې رامنځته شوې ده. د دې سیمې په ځینو هېوادونو کې د نفوسو منځنی ګڼوالی په یوه کیلومتر مربع پراخوالي کې له ۲۰۰ سیمې

شخه تر ۴۰۰ تنوته رسيږي. په همدې ډول په صنعتي سيمو کې د نفوسوگنوالي په يوه کيلومتر مربع مساحت کې له ۵۰۰ شخه تر ۱۰۰۰ تنو پورې رسيږي. چې ډير زيات يې د سيندونو په څاره، په بندرونو او د صنعتي مرکزونو په شاوخوا او د کرنې ورسيمو کې ژوند کوي. دريمه گڼ نفوسه سيمه د امريکا د متحده ايالتونو د شمال ختيځې څيښې برخې (نيو انگلنډ، نيويارک، پنسلوانيا او د پنځه گونو جهيلونو شاوخوا) او د کاناډا جنوب ختيځ دی. چې د هنې لامل تجارتي او صنعتي فعاليتونه دي.

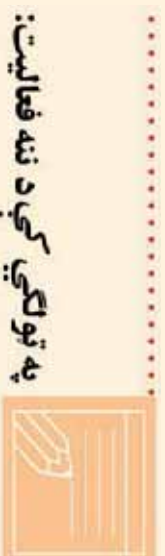

زده کوونکي دي، په مناسبو ډلو وویشل شي. پخپلو منځو کې د مشورې له مخې دې لاندني جدولونه کاپي او بشپړ کړي او د ډلې استازي دی خپلو ټولگيو الوته وړاندې کړي.

مو قعیت	د نفوسو د میشته کیدلو لاملونه
د چین ولسي جمهوریت او د هند هیواد	
شمال لویدیځه اروپا	
د امریکا د متحده ایالتونو شمال ختیځ او د کاناډا جنوب ختیځ	
د همالیه غرونه	
د امازون ځنګلونه	
د ګرینبینډ ټاپو	

په لاندې جدول کې د نفوسو منځنۍ ځای پر ځای کېدنه د مالټا، بنگله دېش او استرالیا په هېوادونو کې محاسبه کړې.

گڼه	هېواد	د هېواد مساحت په کيلو متر مربع	نفوس	د نفوسو گڼوالي په يوه کيلو متر مربع مساحت کې
۱	موناکو	۲	۳۲۲۷۰ تنه	۱۵۸۴۶,۵ تنه
۲	سنگاپور	۶۴۷	۴,۳۵۳,۸۹۳ تنه	۶۷۲۹,۳ تنه
۳	مالټا	۳۱۶	۳۹۶,۸۵۱ تنه	۱۰۱۴ تنه
۴	بحرين	۶۶۸	۲۷۷,۸۸۶ تنه	۱۰۱۴ تنه
۵	بنگلېه دېش	۱۴۷۵۷۰	۱۴۱,۳۴۰,۴۷۶ تنه	۱,۷ تنه
۶	مغولستان	۱,۵۶۵,۰۰۰	۲,۷۵۱,۳۱۴ تنه	۱,۷ تنه
۷	استرالیا	۷,۶۸۶,۸۵۰	۱۹,۹۱۳,۱۴۴ تنه	۲/۳ تنه
۸	کاناډا	۹,۹۷۰,۶۱۰	۳۲,۵۰۷,۸۷۴ تنه	۲/۳ تنه

پوښتنې:

لاندې څواب وورايست:

۱. د آسيا د جنوب او جنوب ختيځو هېوادونو د نفوسو د گڼوالي لامل بيان کړئ.
۲. د اروپا په شمال لوېديځ کې د اروپا د نورو سيمو په نسبت ولې گڼ نفوسه سيمې منځته راغلې دي.
۳. د شمالي امريکا کومې سيمې گڼ نفوسه دي، لامل يې بيان کړئ؟
۴. د آسيا د چرگن نفوسه هېوادونو نومونه واخلئ.
۵. د نړۍ په ټولو برخو کې ولې نفوس په مساوي ډول نه دی ویشل شوی؟

۶. کوم سیاسي لاملونه د نفوسو په ګڼوالي زیات اغېز لري څرنگه؟
۷. آیا بشري عوامل هم کولای شي د نفوسو پر ځای پر ځای کېدنی اغېز وکړي؟ څرنگه؟
سم ځواب په نېټه کړئ.

۱- کوم طبيعي لاملونه په يوه سيمه کې د نفوسو د ګڼوالي سبب کېږي؟
الف: مناسب اقليمي شرايط او اوبه
ب: لوري او سوري قطبي سيمي
ج: ګڼ او لنډه بل استوایي ځنګلونه
د: ټول ځوابونه سم دي

۲- کوم اقتصادي لاملونه په يوه سيمه کې د نفوسو د ګڼوالي سبب ګرځي؟
الف: ابتدايي کرنه
ب: په صنايع کې پانګه اچونه
ج: د پرمختيايي پلانونو تطبيق
د: ټول ځوابونه سم دي

له ټولګي څخه بهر فعاليت:

لاندې پوښتنې ته ځواب ووياست او د جغرافيايي په راتلونکي ساعت کې يې خپلو ټولګيوالو ته وړاندې کړئ.
که چېرې ستاسې ټولګي ۶ متره اوږد والی او ۴ متره سور ولري او د زده کوونکو شمېر ۶۰ تنه وي،
تاسې مهرباني وکړئ د ټولګي په يوه متر مربع کې د نفوسو ګڼوالي محاسبه کړئ.
ستاسې له نظره د ټولګي د زده کوونکو مناسب شمېر بايد څو تنه وي. ولي؟

۲۵ په نړۍ کې د نفوسو د زياتوالي لړ والي ستونزي

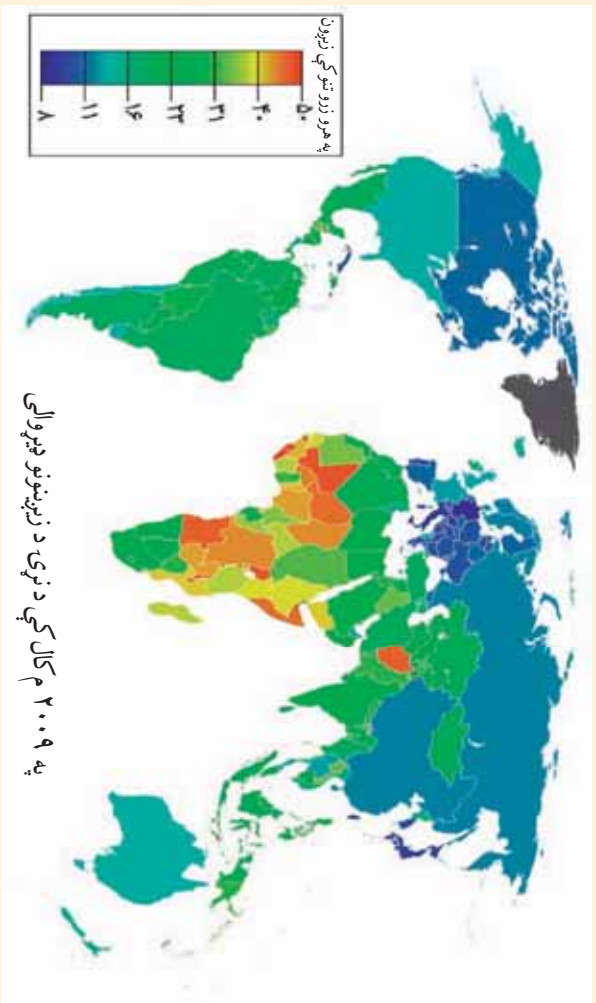

د نفوسو موضوع د پراختيا له مخې د دوو جلا موضوعاتو تر عنوان لاندې لوستل کېږي.

۱- د نړۍ په هيوادونو کې د نفوسو زياتوالی:

د نړۍ نفوس په ډېره چټکۍ زياتېږي، ځکه چې زېږونه Birth Rate له مړينې Death Rate څخه زيات دي.

د شلمې پېړۍ په پيل کې دغه د نفوسو زياتوالی په کال کې ۱۰ ميليونه، دهمدې پېړۍ په نيمايي کې په کال کې ۳۵-۴۰ ميليونو پورې او اوس له ۶۰ څخه تر ۶۵ ميليونو تنو پورې په کال کې زياتېږي.

د ملاګرو ملټونو د احصايې له مخې د نړۍ نفوس

(اضافي معلومات)

د ځمکې ټول نفوس	کال
۱،۶۱۷ میلیارده تنه	۱۹۰۰ میلادی
۲،۲۵۲ میلیارده تنه	// ۱۹۴۰
۲،۹۸۲ میلیارده تنه	// ۱۹۶۰
۳،۶۱۰ میلیارده تنه	// ۱۹۷۰
۴،۳۳۶ میلیارده تنه	// ۱۹۷۹
۶،۶۰۰ میلیارده تنه	// ۲۰۰۸
۶،۸ میلیارده تنه	// ۲۰۱۰

له پاسني جدول له مطالعې څخه دې نتيجه ته رسېږو چې د نړۍ نفوس په وروستيو تقريباً ۵۰ کلونو کې په ډېره چټکۍ زيات شوی دی.

د نفوسو دغه زياتوالی په دوه لاملونو پورې اړه لري:

- د نفوسو طبيعي زياتوالی.
- د نفوسو ميخانيکي زياتوالی.

الف: د نفوسو طبيعي زياتوالی: Natural Tncrease

د نفوسو دغه زياتوالی د زېږونونو په زياتوالي او د مړينې په کموالي پورې اړه لري. د مثال په ډول که په يوه هېواد کې زېږونه په زرو کې ۴۰ وي او مړينه په زرو کې ۲۰ وي د نفوسو زياتوالی به ډېر زيات وي. د نفوسو زياتوالی په ډېرو لاملونو پورې اړه لري، چې ډېر زيات مهم يې په يوه هېواد کې ټولنيز اقتصادي او کلتوري لاملونه دي. په تيره بيا وځايي او معالجي طب وده او پرمختيا د نفوسو په زياتوالي ډېره اغېز لري. چې له يوه پلوه د مړينې د کموالي سبب گرځي او له بله پلوه منځني عمر اوږدېږي. خو دنفوسو دغه زياتوالی د نړۍ په ټولو هېوادونو کې په يو ډول نه دی. مورځو لای شو چې دغه ټول په دوه برخو ووېشو: لومړی ډول د شمالي امريکا او اروپا پانگه والو هېوادونو او د چين او روسيې ځانگړتيا ده د هغو خصوصيات ډېره لږه زېږونه چې نور هم دکمښت په حال کې دي او

لاملونه يې په لاندې ډول دي:

- ۱- په پرمختللو هېوادونو کې بڼاري نفوس اکثریت لري. ښکاره ده چې زېږونه په بڼاري کورنيو کې له کليوالي کورنيو څخه لږ وي.
- ۲- په دې هېوادونو کې بڼخي ټولنيزو کارونو ته جلب او جذب شوي دي. معمولاً هغه بڼخي چې له کور څخه د باندې کارونه لري، نسبت هغو بڼخو ته چې کار نه کوي د ماشومانو شمېرې لږ وي. په پرمختللو هېوادونو کې د زېږيدنو او مړينو دواړو شمېر لږ وي. د نفوسو طبيعي زياتوالی ۰،۵ - ۱ سلنه يا په زرو کې له ۵۰ - ۱۰ پورې وي. کله يې اندازه له دې څخه هم کمه وي. دغه لږ زياتوالی د پرامختللو هېوادونو ځانگړتيا ده.

دويم ډول زياتوالی د مخ پر ودې هېوادونو ځانگړتيا ده لکه آسيایي، افريقايي او د لاتيني امريکا هېوادونه، چې هغه د زيات زېږونونو څخه عبارت دی، چې په لاندې لاملونو پورې اړه لري:

د اقتصادي ودې ډېره ټيټه سطح، د ميکانيزه (ماشيني) کرنې نه شتون، بيسوادې د اکثریت خلکو له پاره د حفظ الصحې نشتوالی، په ټولنه کې د صنعتي فرهنگ څخه د بڼخو پيروي کول او د هغوی له وخت څخه مخکې نکاح او داسې نور.

په آسيایي، افريقايي او د لاتيني امريکا په هېوادونو کې د روغتيايي خدماتو د سمون په پايله کې په مړينه کې کمښت راغلی دی، نو همدغه لامل ددې سبب شوی دی چې د نفوسو زياتوالی زيات شي. له زيات زېږونونو سره جوخت د نفوسو طبيعي زياتوالي چټکوالی مومي چې د نفوسو دغه زياتوالی له ۲ څخه تر ۳ سلنه پورې د تغير په حال کې دی. چې په هرو زرو تنو کې له ۲۰ څخه تر ۳۰ پورې زياتوالی مومي. دغه زياتوالی زياتره د وروسته پاتې ټولنو او هېوادونو ځانگړتيا ده.

د پرمختللو صنعتي هېوادونو او مخ پر ودې هېوادونو د نفوسو د ودې د مقايسي لپاره د صمر هرم په راتلونکي مخ کې وگورئ. د صمر په هرم کې افقي کرښې د نفوسو شمېر په سلنو او په عمودي کرښو باندې د نارينه او ښځينه شمېر په مختلفو عمرونو بنودل کېږي ماشومان او نوي ځوانان (له صفر څخه تر ۱۸ کلنې)، او سپين بيزي (له ۶۵ کلنې څخه د زيات عمر خاوندان) معمولاً اقتصادي فعال نفوس نه گڼل کېږي. لويان (له ۱۵ - ۶۵ کلنې پورې) اصلي توليدونکي او اقتصادي فعاله ډله گڼل کېږي. دنړۍ په بيلا بيلو برخو کې د صمر هرمونه سره توپير لري مخ پر ودې هېوادونو لکه مکسيکو کې د هرم قاعده لويه وي يعنې په هرو ۱۰۰ تنو کې زيات نفوس له ۰ - ۱۵ کلنې پورې وي. دغه هېواد ځوان نفوس لري. هغه هېوادونه چې ډېر زيات ځوان نفوس لري، نو بايد د ځوانانو اړتياوو د پوره کولو له پاره په تيره بيا د ښوونې او روزنې، د هغوي لپاره د کار په پيدا کولو کې پانگه واچوي. په پرمختللو صنعتي هېوادو لکه سويډن کې زېږونونه او مړينه دواړه کم دي او ژوند ته زيات هيله من دي. په دې هېواد کې

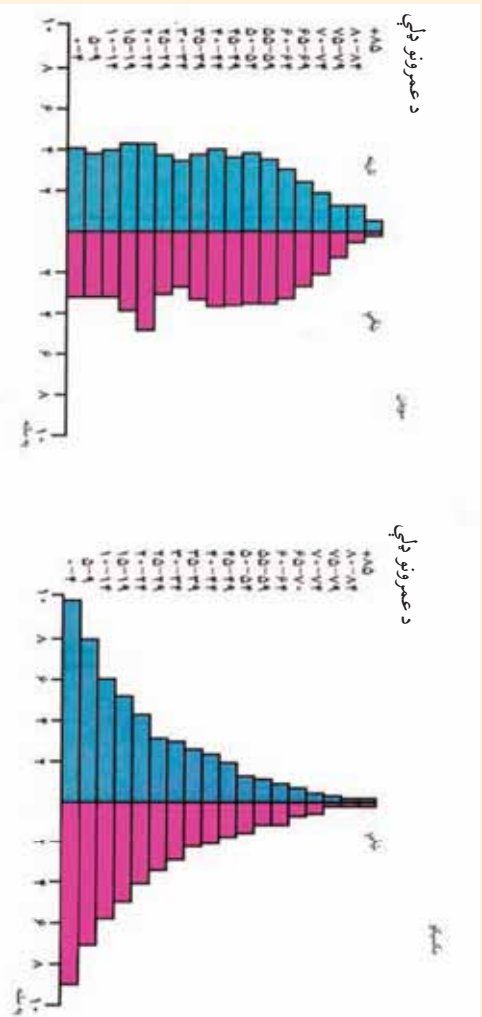

د هر م قاعده كوچنۍ ده او فعال اقتصادي نفوس زيات دى، خو نفوس ورو ورو د سپين زېرتوب په لور پرمخ كځي.

دغه شميرنه بايد ديوه كال په اوږدو كې ترسره شي، پايله يې په سلنه اعلان شي. كله چې زېربېله مړينې څخه زياته وي، د نفوسو طبيعي زياتوالى شتون لري.

$$\text{د نفوس طبيعي زياتوالى} = \frac{\text{د زېرونو شمير} - \text{د مړينې شمير}}{\text{ټول نفوس}}$$

ب: د نفوسو ميخانيكي زياتوالى:

د نفوسود طبيعي زياتوالى سره يو ځاى د نفوسو ميخانيكي خو څښت يعنې مهاجرتونه هم د نفوسو په زياتوالي كې د پاملرنې وړ اغېز لري.

په هېواد كې دننه مهاجرتونه يوازې د نفوسو د بيا ځاى پر ځاى كېدنې سبب گرځي او د هېواد نفوس تغير نه كوي، خو له هېواد څخه د باندې مهاجرتونه د نفوسو په شمېر باندې اغېز لري. كه چېرې هېواد ته له باندې څخه مهاجرتونه له هېواد څخه بهرته مهاجرتونه په نسبت زيات وي د نفوسو ميخانيكي زياتوالى را منځته كېږي. او برعكس يې د نفوس د كمښت سبب گرځي. د يوه هېواد د نفوسو په مطلقې ودې كې بايد له زېرباندنو او مړينو سر بېره مهاجرتونه هم وشمېرل شي.

د نفوسو مطلقه وده = (د زېرونو شمېر - د مړينې شمېر) + هېواد ته له باندې څخه مهاجرت ،
 د نفوسو مطلقه وده = (د زېرونو شمېر - د مړينې شمېر) - له هېواد څخه نورو هېوادونو ته مهاجرت ،
 د نفوسو ډېره زياته طبيعي او ميخانيكي وده د اضافي نفوسو over popalation مسأله رامنځته

کوي. د اضافي نفوسو اصطلاح هغه وخت رامنځته کېږي او استعمالېږي چې په يوه سيمه کې د منابعو له شتو امکاناتو څخه زيات نفوس استوگنه ولري او يا له ټاکلو ټولنيزو هدفونو څخه زيات وي. کله هم بنياني نفوس مناسب وي، خو نامناسب ویش رواج ولري. په ځينو ماڅخونو کې د مناسب نفوسو اصطلاح کارول شوي ده. خو دغه اصطلاح هم کوم ټاکلي تعريف نه لري. اضافي نفوس نسبي اصطلاح ده چې په سيمه کې له منابعو څخه گټې اخېستې په اندازې پورې اړه لري. د مثال په ډول پر مختلفي هېوادونه له مخ پر ودې هېوادونو څخه له همدې موجوده منابعو څخه د خلکو له پاره ښه کار او زيات امکانات برابر کړي دي. نو له همدې امله د اضافي نفوسو مطالعه د تکنالوژۍ د پرمختگ په سونۍ پورې اړه لري.

په پای کې وړاي شو چې د نفوسو چټکه وده او د زېږونونو زياتوالی د وروسته پاتې هېوادونو ځانگړتيا ده. د نفوسو دغه طبيعي زياتوالی اقتصادي بودجه محدود وي او فشار پرې زياتوي او کارونه په ټيټه دروۍ. په پخوانيو وختونو کې صحي خدماتو زياته پراختيا نه وه کړې قحطي، ناروغي او جگړې د نفوسو د محدودولو لاملونه وو. خو نن ورځ نفوس په سرسام اور ډول زيات شوی دي او وروسته پاتې هېوادونه چې له لورې، ناروغيو او بیکارۍ سره لاس په گريوان دي. دغه بیکارۍ د بيوزلي او بيوزلي د فقر او يا غير قانوني مهاجرتونو سبب گرځي.

ټولنپوهان دغې زيات زياتوالي ته د نفوسو چاودنه وايي او ټولني ته يې زيات خطر بولي. د نړۍ ټول نفوس چې په ۲۰۱۰م کال کې ۶،۸ ميليارده وو. په ۲۰۵۰ ميلادي کال کې به ۹ ميليارده او په ۲۱۵۰ ميلادي کال کې د اټکل له مخې ۱۱ ميلياردونه د رسيدو وړاند وينه شوې ده چې که کنترول نه شي نو نړۍ به له فاجعي سره مخامخ کړي.

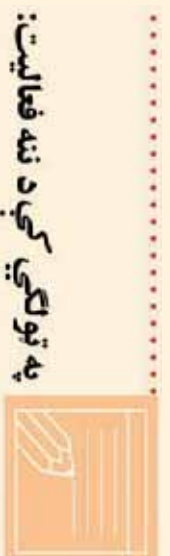

زده کونکي دي په مناسبو ډلو ورشل شي او لاندي جدول دي کاپي او بشپړ کړي او هغه پوښتنه چې له جدول څخه لاندي ليکل شوي دي، څوابونه وړايي او د ډلې استازي دي هغه خپلو ټولگيو ته وړاندي کړي.

د نفوسو وده په سلنه	طبيعي زياتوالی په زرو توكي	مړينه په زرو تنو كې	زېږونونه په ۱۰۰۰ تنو كې	د نفوسو گټوالی په يوه كيلومتر مربع ساحه كې	هېوادونه
۱,۸	۱۸	۸	۲۶	۱۸ تنه	برازيل
		۱۹	۴۹	۴۷ تنه	ايتوپيا (جېشه)
۰,۴	۴	۸	۱۲	۲۳۰ تنه	جاپان
		۵	۲۶	۸ تنه	عربستان سعودي
		۱۲	۱۱	۲۲۹ تنه	آلمان
۲,۳	۲۳	۱۰	۴۳	۴۷ تنه	كنا
		۹	۱۴	۲۳۹ تنه	د امريكا متحده ايالتونه
		۱۰	۱۳	۱۰۶ تنه	فرانسې
		۱۴	۴۱	۷۹۱ تنه	بنگله دېش

الف: د هغو هېوادونو د نفوسو طبيعي وده چې معلومه نه ده محاسبه كړئ.

ب: د ټولو هېوادونو طبيعي وده په سلوكې محاسبه كړئ.

ج: آیا کولای شئ چې هېوادونه د نفوسو د لږې او زیاتې ودي له مخې و ویشئ. دغه کار څرنگه کیدای شي؟

پوښتنې:

- ۱- مخ پړو دي هېوادونو كې كوم لاملونه د نفوسو د چټكې طبيعي ودي سبب گرځي؟
- ۲- د نړۍ په پرمختللو هېوادونو كې كوم لاملونه د ورو ودي باعث گرځي؟
- ۳- په يوه هېواد كې كوم لاملونه د اضافي نفوس د ودي سبب گرځي؟
- ۴- د اضافي نفوسو اصطلاح هدف څه دي، څرگنده يې كړئ؟
- ۵- د ټولني دصم په جوړښت او تركيب كې د طبيعي نفوسو چټكه وده په څه ډول ده و واضح يې كړئ؟
- ۶- په هغو هېوادونو كې چې د نفوسو وده يې ورو ده د ټولني دصم جوړښت په څه ډول دی توضیح یې كړئ؟

له ټولگي څخه بهر فعاليت:



لاندي پوښتنو ته ځواب برابر كړئ او د جغرافيايي په راتلونكي ساعت كې يې خپلو ټولگيو الوته وړاندې كړئ. آیا زموږ د هېواد نفوس په چټكې زياتېږي؟ که چېرې دغه نفوس په همدې ډول زیات شي، څه ستونزې به رامنځته کوي؟ څرنگه کولای شو د نفوسو د زیاتوالی مخنیوی وکړو؟

د نړۍ په ځینو هېوادونو کې د فعال اقتصادي نفوسو د لږوالي ستونزې.



تاسې په تیر لوست کې د اضافي نفوسو په باره کې معلومات حاصل کړل. اوس د نفوسو د کمښت ستونزې مطالعه کوو. د نفوسو کنټرول په هغو هېوادونو کې چې په هغې کې اضافي نفوس شتون ولري، ګټور کار دي. خو په یو شمېر نورو هېوادونو کې، د نفوسو د کنټرول له مخې د زېږونونو شمېر له مړینې څخه لږ دي. همدغه لامل سبب کېږي چې د بوډاګانو نفوس چې عمر یې له ۶۵ کلنۍ څخه زیات وي یا متقاعد او د ناتوانو خلکو شمېر زیاتېږي. په دې صورت کې صنایع د بشري قوې له کمښت سره مخامخ کېږي او د صنایعو پرمختګ محدودېږي. په پای کې په ټولنه کې له موجوده بشري استعدادونو څخه په ټولنه کې په ګټوره توګه ګټه نه اخیستل کېږي دغه حالت په هغو هېوادونو کې چې د فعال اقتصادي نفوسو په کمښت De

population اخته وي (۱۸ څخه تر ۶۵ کلنې)، ليدل کېږي. او د شتو صنايعو او منابعو په کار اچولو لپاره اقتصادي فعالو نفوسو ته اړتيا لري. نو مجبوراً بايد دغه اړتيا د زېږونو د هڅونې (د مثال په ډول اروپايي هېوادونو کې چې د فعال اقتصادي نفوسو له کمښت سره مخامخ دي) معمولاً د کورنيو د هڅونې، د جازو په ډولې کولو او يا کورنۍ د کار او ژوندانه د وسايلو او د ماشومانو د ساتنې د ځانگړو اسانتياوو په پام کې نيولو له مخې هڅول کېږي). يا هېوادونه د بهرنيو مهاجرينو په جلبولو سره دغه ستونزه حلوي.

په پاڼې کې ويلاى شو چې اضافي نفوس او کم نفوس دواړه حالتونه هېواد ته ستونزې پېښوي. پوتن انگليسي ټولنپوه د مالتوس په نوم باور درلوده چې د ځمکې سر چينې د نفوسو د اړتياوو په نسبت چې هره لحظه شمېرې مخ په زياتېدو دی، محدودې دي. کورنۍ بايد د زېږونونو د محدودولو له لارې کنترول شي. له دويمې نړيوالې جگړې څخه وروسته د نفوسو دغه بېساري زياتوالی د نړۍ د اقتصادي ستونزو $\frac{1}{3}$ برخې جوړوي. د ۱۹۵۰ ميلادي کلونو په لسيزه کې پرمختللو هېوادونو، مخ پر ودې هېوادونو ته د اقتصادي او فرهنگي پرمختگ له پاره د کورنيو محدودولو وړانديز وکړ. هند لومړنی هېواد و چې د کورنيو محدودولو له پاليسۍ سره يې په ۱۹۵۲ ميلادي کال کې موافقه وکړه وروسته دغه پاليسې د چين او د مصر په هېواد کې هم پلې شوه. د چين هېواد په دې برخه کې زيات برياليتوبونه په برخه شول. د نفوسو د زياتوالی ضريب چې ۱۹۵۵ ميلادي کال کې ۴ سلنه و په ۱۹۹۶ ميلادي کال کې ۱،۷ سلنې ته رابښکته شو، چې دهغې له مخې هرې چينايي کورنۍ ته له يوه ماشوم څخه زيات ماشومان منځ شول. په داسې حال کې چې په هند کې د نفوسو د زياتوالي ضريب له ۲،۶ - ۳،۹ سلنه دی. د مالتوس د نظريې برخلاف ځينې ټولنپوهان باور لري چې زيات نفوس د توليداتو د زياتوالي او د اقتصادي ودې سبب گرځي، نو د نفوسو د زياتوالي موضوع بايد ازاده پرېښودل شي. له همدې امله يو شمېر هېوادونه د کورنيو له محدودولو سره مخالفت کوي او گڼ نفوسه کورنۍ

هڅوي. دغه پاليسي په ۱۹۳۰ ميلادي كال كې په نازي آلمان كې پلې شوې وه. همدا رنگه بلجيم، سويلن، انگلستان او فرانسې كې هم په بېلابېلو وختونو كې يې پلويان درلودل. د دريمې نړۍ په ځينو هېوادونو كې له خپلو آكۍ وروسته د بزرگانو او كارگرانو د زياتوالي لپاره او په خارجيانو باندې نه تكيه كول، د نفوسو د زياتوالي له پاليسي څخه پلورې كوله. په پاې كې ويلاى شو، په هغو شرايطو كې چې د لگښت وړ منابع او د نفوسو اندازه يوله بل سره متناسبه نه وي او د مصرف كورنكو فشار له اندازې څخه زيات وي ويلاى شو چې په منابعو فشار شته كه د نفوسو د زياتوالي ضريب كم نه شي دغه فشار نور هم زياتېږي. يابه بل عبارت كه چېرې د يوه هېواد د اقتصادي ودې پلان د نفوسو د زياتوالي سره متناسب نه وي اقتصادي او ټولنيزې ستونزې را منځته كوي. د نفوسو لږوالى هم د اقتصادي ودې د ركود سبب گرځي او د صنايعو دننه پرمختگ سبب كېږي او د يوه هېواد د وروسته پاتې كيدو لامل گرځي.

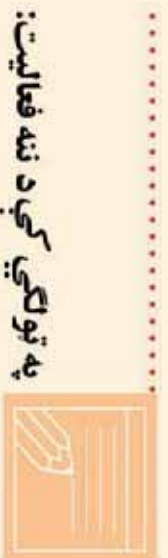

زده كوونكي دي په مناسبو ډلو ووېشي. هره ډله دي په لاندې موضوعاتو پخپلو منځو كې بحث وكړي او د فعاليت پايله دي، د ډلې استازي خپلو ټولگيالو ته وړاندې كړي. آيا زموږ د هېواد منابع د هېواد د نفوسو اړتياوو ته ځواب ويلاى شي يا نه؟ كه چېرې د هېواد اړتياوو ته ځواب ويلاى شي، ولې زموږ خلك بېوزلي او بېكاره دي او بهرنيو هېوادونو ته مهاجرت كولو ته اړكېږي په دې برخه كې پخپلو منځو كې بحث وكړئ.

پو پښتني:



لنډه ځواب و وړاى است

- ۱- ولې مخ پر ودې زياتو هېوادونو کې د کورنيو په محدود ولو ټينگار کېږي؟
- ۲- د کورنيو محدود ول څه پايې لري؟
- ۳- د کورنيو محدود ول په کومو هېوادونو کې اغېزمن دي؟
- ۴- ولې ځينې هېوادونه د کورنيو د محدودولو مخالف دي؟

له ټولگي څخه بهر فعاليت:



لاندې موضوع تحليل کړئ او د جغرافيايي په راتلونکي ساعت کې يې خپلو ټولگيو لور ته وړاندې کړئ. اضافي نفوس په يوه هېواد کې د کومو ستونزو سبب گرځي. د هغې لپاره د حل کومه لاره وړاندې کړئ؟

۳.۵ مهاجرتونه او د هغو لاملونه

اووه ویشم لوست:



مهاجرت څه ته وايي او خوډوله مهاجرتونه پېژنئ؟

مهاجر يا Immigrant هغه چا ته ويل كېږي چې د استوگنې ځاي ته بدلون وركړى او د يوه ادراي واحد څخه بل اداري واحد ته نقل مكان شوى وي. مهاجرتونه د انسان د تاريخ په اوږدوكې سرته رسېدلي او بيلا بيل ډولونه لري، چې ځينې په هيواد كې د ننه كېږي، لكه كليوال چې ښارونو، صنعتي سيمو او نورو كرنيزو ځمكو ته مهاجر كېږي او داسې نور. ځينې نور له نړيوالو سرحدونو څخه تېرېږي او بهرنى مهاجرت بلل كېږي.

دغه مهاجرتونه په بيلا بيلو هيوادونو كې په بيلا بيله اندازه پلي شوي دي. نوموړي زياتره مهاجرتونه اختياري مهاجرتونه دي چې په ځپله خوښه د زياتي اجوري اوبڼه ژوند له پاره كېږي.

خو اجباري مهاجرتونه هم كېږي چې خلك د سياسي او نظامي شخړو په سبب مهاجرت ته اړ شي. هغه څوك چې په هيواد كې د ننه نقل مكان كوي په هيواد كې د ننه د بيخپه شوي په نوم يادېږي. د ملگرو ملتونو د ارقامو له مخې شمېرې په ۱۳۸۷ لسيزكال كې ۲۴ ميليونه وو او هغه خلك چې له نړيوالو سرحدونو څخه اوږي دېناه اخيستو ونكو په نوم يادېږي. لكه فلسطينيانو چې په عربي هيوادونو كې او

افغانانو په گاونډيو اود نړۍ په نورو هيوادونو کې پناه اخيستي ده د هغو پناه اخيستونکو ټول شمېر ۱۶ ميليونو ته رسېږي چې افغانان هم په کې شامل دي. ځينې نوموړي مهاجرتونه لنډ مهاله دي چې لومړني ځای ته د بېرته راگرځېدو نيت لري. لکه زموږ د هيواد کوچيان چې د آب وهوا، څرخپوړنو د او دمو سم د تغېر له مخې بيا بېرته لومړني ځای ته راگرځي. دايمی مهاجرتونه هم شته چې لومړني ځای ته د راکر ځيدو نيت نه لري.

مهاجرتونه بيلا بيل لاملونه لري، چې کولای شو د هغې ځينې برخې دلته يادې کړو:

۱. طبيعي لاملونه: طبيعي لاملونه هم د مهاجرت سبب گرځي، لکه په سيمه کې د اوبو کمښت د آب و هوا د شرايطو خرابتيا، د خاورې کمزورتيا يا طبيعي آفتونه لکه زلزله، سيلابونه، سمندري طوفانونه، وچکالي او داسې نور.

۲. اقتصادي لاملونه: اقتصادي لاملونه د مهاجرت بنسټيز لامل دي، اوس دغه مهاجرت دمخ پر ودې هيوادونو ځانگړ تياوه. ځکه په دې هيوادونو کې د کليو او ښارونو ترمنځ ډېره نا برابري ده. په داسې حال کې چې په پر مختللو هيوادونو کې د کليوالو ژوند په ډېره چټکۍ سره ښاري ژوند ته نژدې شوي دي. برعکس په دې هيوادونو کې ښاري خلک مينه لري چې له ښار څخه د ښار څنډو او کليو ته مهاجرت وکړي، چې په پاچه هرا او چاپېريال کې په ارامه ژوند وکړي.

مخ پر ودې هيوادونو کې ددې مهاجرت اصلي لامل اقتصادي دي. د کليوالو، عايدات يوازي لومړني اړتياوې پوره کوي نو نشي کولای چې په کليو کې اقتصادي فعاليت پرمخ بوځي. له بلې خوا د نفوسو طبيعي ودې له مخې په کليو کې ځمکه او اوبه د ټولو اوسيدونکو د اقتصادي فعاليت له پاره کافي نه دي. دکرني ماشيني کيډل هم د يو زيات شمېر بزگرانو د بيکارۍ سبب گرځي او مهاجرت ته اړکېږي.

دغه مهاجرين چې زياتره يې ځوانان دي او په ښار کې خپله دنده له بزگرۍ څخه په غير بزگرې کارونو بدلوي په ښارونو کې دغه مهاجرين هغه دندې چې لاس ته يې راوړي هم ناکافي دي. ځکه هغوي ماهر کار کوونکي نه دي، نو په هغو کارونو لاس پورې کوي چې سطح يې ټيټه او عايد يې لږ وي لکه: لاسي خرڅلاو او شاقه فزیکي کارونه او داسې نور. نو په پای کې په لومړني استوگنځي کې او هغه ځای ته چې د ژوندانه لپاره يې ورته سترگې نيولي وي د نفوسو په زياتوالي او کمښت، د نفوسو د عمر په ترکيب، د کار قوه، بيکارۍ، مزدورۍ، همدا رنگه فرهنگ، او ژبه اغېزه کوي.

د اقتصادي مهاجرتونو بل ډول دکر نيزې ځمکې په پر اختيا، د اوبو لگولو په نويو پروژو، صنعتي سيمو د کانونو په را ايستلو او تجارتي فعاليتونو او برعکس د کورنيو عايد کموالي، بيکارۍ، د کار خانو تعطيل په سبب منځته راځي.

۳. سياسي مهاجرت: دغه اصطلاح زيا تره د سياسي پناه اخيستو نكو له پاره كارول كېږي. هغه چاته اطلاق كېږي، چې د بيلا بيلو لا ملونه له مخي لکه جگړې، دهشت، سياسي تعقيب، مذهبي عقايدو، د ټولنيزو د لود اړيكو او هغه قومي اقليتونه چې اصلي هېواد ونه يې پرې ايني دي او له بل هېواد څخه يې پناه اخيستي غوښتنه كړي وي لکه افغاني پناه اخيستونكي چې له ۱۳۵۷ لمريز كال څخه وروسته يې گاونډيو او د نړي هېواد ونو ته مهاجرت كړی دی او يا د يو سني او هرزه گوني د پخواني (يوگوسلاويا) پناه اخيستونكي او په افريقاكي د روندا د كمپ پناه اخيستونكي او د سوډان د داد فور پناه اخيستونكي او داسې نور. په جينواكي د ۱۹۵۱ ميلادي كال د كنو انسيرون پريكړې، د پناه اخيستونكو د حالت په هكله او د هغو حقونو څخه د دفاع له پاره په يو مهم سند بل شوي دي. د پناه اخيستونكي او يا د پناه اخيستي د غوښتنې اصطلاح هغه چاته ويل كېږي چې په اصلي هېواد كې د عقيدتي فعاليت (ايدېالوژيكي او سياسي)، نژاد، ژبې، مليت او قوم له مخي د تعقيب لاندې وي او يا عملاً (روحي او فزيكي) زندان او مړينې شكنجې خطر لاندې وي.

د اقتصادي او سياسي مهاجرينو ترمنځ گډوډيكي يوازې له وطن څخه جلا توب اوبېوزلي ده. د اقتصاد له مخي مهاجرت، مهاجر وپخپله منلی دی او د خپلي اقتصادي بني په ټټه والي پسې گرځي. په داسې حال كې دو ټيم يې (سياسي مهاجر) ځان قرباني بولي، سره له دې چې په ارامه او مطمئنه فضا كې ژوند كوي.

۴- مذهبي مهاجرتونه: دغه ډول مهاجرتونه په مذهبي او نورو ټولنيزو او فرهنگي مسيلو باندې د قيوداتو او محدوديتونو د وضع كولو له مخي كېږي. د دې ټټه مثال په ۱۹۴۷ ميلادي كال كې په هندوستان او پاكستان باندې د هند د لرې نيسي وچې وښ و چې دهغه په پاې كې په ميلونو د هند و مذهب د پيروانو كورنۍ له پاكستان څخه هند ته او په مقابل كې په ميليونونو مسلماني كورنيو له هند څخه پاكستان ته پخپله خوښه مهاجرت وكړ. په لنډه توگه ويلاي شو، هغه لاملونه چې د مهاجرت سبب گرځي هغه له اقتصادي، بيكاري، طبيعي افتونو، سياسي، مذهبي، فرهنگي او نور لاملونو څخه عبارت دي.

هغه لاملونه چې د مهاجرينو د جذب او هغوښي سبب گرځي عبارت دي د ټټه ژوندانه له امكا ناتو څخه، ټټه ښوونه او روزنه، داستوگني ټټه ځاي او په كورنيو پورې تړاو.

په ټولګي کې د ننه فعالیت:



زده کوونکي په مناسبو ډلو وویشئ. په لاندې موضوعو عکاسانو دې پخپلو منځو کې بحث وکړي او د مباحثې پایلې دې د ډلې استازي ټول لگي والو ته وړاندې کړئ.

۱. په هیواد کې د ننه مهاجرت اوله هیواد څخه بهر مهاجرت.
۲. د مهاجرت اقتصادي لاملونه.
۳. هغه لاملونه چې د هغې له مخې افغانان نورو هیوادونو ته مهاجر شوي.
۴. که چېرې مهاجرت له کلیو څخه ښارونو ته ادامه ولري په کلیو او ښارونو کې څه ستونزې رامنځته کوي. تاسې د دې مهاجرت د کمولو له پاره د حل کوونکې لارې وړاندې کوئ.

پوښتنې:



لاندې جملې بشپړې کړئ:

۱. د کوچیانو مهاجرت زموږ په هیواد کې ----- مهاجرت دی.
۲. د فلسطینیانو مهاجرت د اردن او لبنان هیوادونو ته ----- ډول مهاجرت دی.
۳. څو څواب وړایاست:
۴. کوم طبیعي لاملونه د مهاجرت سبب ګرځي؟
۵. ولې د مخ پر ودې هیوادونو خلک له کلیو څخه ښارونو ته او پر مختلالي هیواد ونه برعکس له ښارونو څخه کلیو ته له مهاجرت سره مینه لري؟
۵. د څو اقتصادي ډوله مهاجرتونو نومونه واخلي.
۶. کوم سیاسي لامل د مهاجرت سبب ګرځي؟
۷. د ۱۹۵۱ میلادي کال د اپریل کنولسیون چې په ژبني کې لاسلیک شو پدې اخیستنو کې یې څه ډول تعریف کړ؟

له ټولګي څخه بهر فعالیت:



زده کوونکي دې په دې موضوع چې ولې له مخ پر ودې هیوادونو څخه خارجي مهاجرتونه کېږي. د دې مهاجرتونو د مخنیوي له پاره د حل کوونکې لارې وړاندې کوئ. یوه مقاله ولیکئ او د جغرافیې په راتلونکي ساعت کې یې خپلو ټولو لگي والو ته وړاندې کړئ.

نړيوال مهاجرتونه او د هغې پايلې

لوسته وپښتم

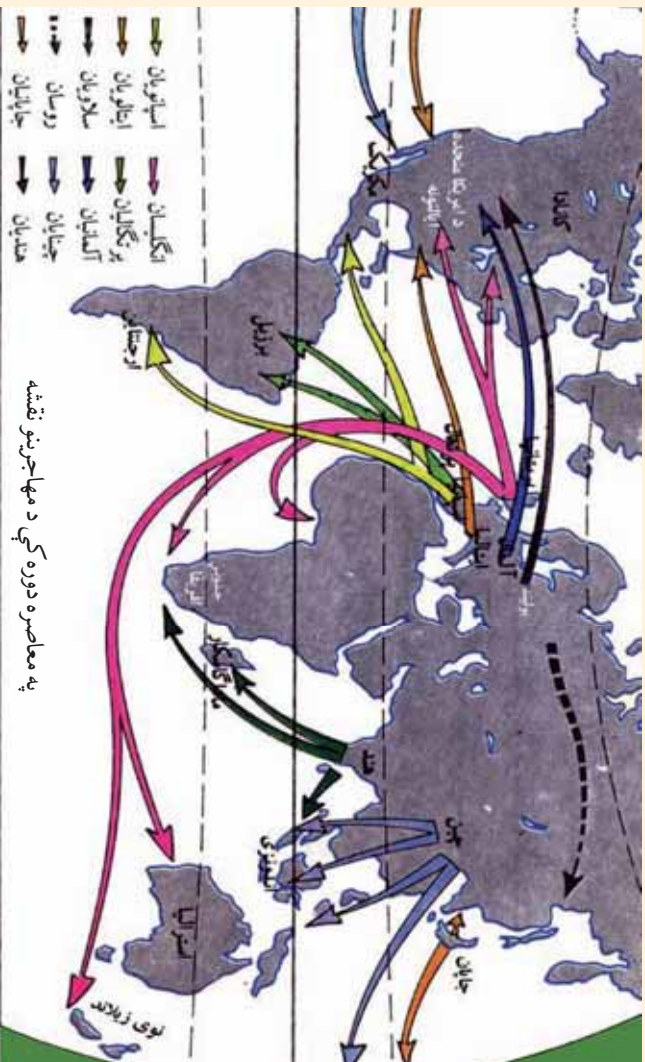

ولې خلک له هیواد څخه د بهر مهاجرت سره مینه لري؟

لکه چې په تیورلوستونو کې یادونه وشوه، مهاجرت د دوو لاملونو له مخې کېږي.

۱. نامساعد لاملونه: لکه طبعي، اقتصادي، ټولنيز، سياسي او مذهبي لاملونه چې په مخکښو

لوستونو کې ورڅخه یادونه شوي ده.

۲. جزبونکي لاملونه: لکه د یوې ساحې د نفوسو کموالي، رابنکونکي سیمې، د ځمکې لاندي

منابع، دکار زیاتوالي او ډیره اجوره.

مهاجرتونه د تاریخ په اوږدو کې رامنځته شوي دي اوتراوسه جریان لري. ځینې په هیواد کې دننه وي، چې په هیواد کې دننه د مهاجرت په نوم یادېږي، ځینې له نړیوالو سرحدونو څخه په تیرېدو سره کېږي، چې د بهرنیو مهاجرتونو په نوم یادېږي. مهاجرین خواږي چې د اړونده هیواد له سیاسي، اقتصادي یا ټولنیزو شرایطو څخه گټه واخلي. د آریایانو مهاجرتونه ختیځ، جنوب او لویدیځ ته اوباد ختیځي آسیا د خلکو مهاجرت، د امریکا لویې وچې او همدا رنگه نړیوال مهاجرتونو د ۱۵م پېړۍ د جغرافیایي لویو اکتشافونو په پایله کې پراختیا وموندله او د نړۍ نورو سیمو ته د اروپایانو د مهاجرت سبب شو. په هغه وخت کې په یوه نیمه پېړۍ کې ۷۰ میلیونه تنه مهاجر شول، چې له خپلې پانګې څخه په نوي نړۍ کې گټه واخلي او په سوداګرۍ، لاس پورې کړي. په پایله کې د امریکا او اوقیانوسیا

لوبې وچې گڼ نفوسه شوي. چې ښه مثال يې د شمالي امريکا هيواد ونه دي. چې ۹۵ سلنه نفوس يې اروپايي مهاجرين او ۲ سلنه يې افريقايي توريوستکي دي. د ۱۹ پېړۍ په ټوله دوره کې د نفوسو زياتوالی او اقتصادي بحران د مهاجرتونو سبب شو چې دهغو پواسط د اروپا اضافي نفوسو د گڼوالي د روند بار کم شو. يوازي د انگلستان په هيواد کې له ۱۸۱۵ ميلادي څخه تر ۱۹۲۰ ميلادي پورې ۱۷ ميليونه تنو مهاجرت پيل کړ. دغو مهاجرتونو دوه اړخونه درلودل، دايمي مهاجرين او د اداري کارکوونکو او مذهبي مبلغينو مهاجرت چې موقتي جنبه يې لرله. ددې دوو مهاجرينو له ترکيب څخه د بریتانيا امپراتوري رامنځته شوه. چې وروسته دغه مهاجرتونه په بېساري ډول په نړيواله



ستونزه بدل شوه او هيواد ونه يې اړکړل چې د مهاجرينو د منلو له پاره مقررات وضع کړي. د امريکا دمتحده ايالتونو کانگرس د مهاجرينو د مخنيوي له پاره په ۱۹۲۴ ميلادي کال کې د مهاجرينو په نوم قانون تصويب کړ. دغه قانون امريکا ته په هغه شمېر مهاجرين چې له بيلا بيلو هيواد ونو څخه کولای شي امريکا ته راشي مقررات

وضع کړل. نوموړي قانون زيات دهغو مهاجرينو مخه نيوله چې د جاپان او چين ژبړيزاد پورې يې اړه درلوده. وروسته د نورو هيواد ونو په باره کې هم عملي شو. ددې مقرري له مخې مهاجرين بايد خپله پانگه هم له ځانه سره ولري. هغوی کولای شول چې له پنځو کلونو وروسته په امريکا کې د اوسېدنې تابعيت حاصل کړي او يا له امريکا څخه خارج شي. اوس بر عکس زياتره نړيوال مهاجرين د دريمي نړۍ له هيوادونو څخه پرمختللي صنعتي هيوادونو ته کېږي چې بنسټيز لامل يې اقتصادي اوسياسي لامل دي. کله چې د يوې کورنۍ عايدات يوازي د لومړنيو اړتياوو پوره کول وي او يا حد اقل معاش وي، هغوی د دې توان نه لري چې په هيواد کې د ننه پانگه واچوي. له بلې خوا ورځ په ورځ نفوس زياتېږي او د نفوسو طبيعي زياتوالی او داسې نور مشکلات ددې

سبب ګرځي چې خلک له کلیو څخه ښارونو او خارجي هیواد ونو ته مهاجرت وکړي. څرنګه چې هغوی له مهاجرت له پاره قانوني اسناد نه لري. نو له غیر قانوني اوقاچي لارو څخه استفاده کوي. نو د ستونزو په منلو او آن د تلفاتو په منلو ځانونه ټاکلي هیواد ونو ته رسوي. دغه نفوس د یوه هیواد فعال اقتصادي نفوس (له ۱۵ کلنه څخه تر ۶۵ کلنه پورې) احتوا کوي څرنګه چې دهغوي یو شمیر دکار کولو رسمي ویزه او کار کولو اجازه او د کار ځانګړی مهارت نه لري نو له همدې امله لږ معاش او خراب چاپیریال کې چې د دولت نظارت څخه لږې وي شتافه او غیر صحي کارونو ته مخه کوي.

دیا دوی ور څېره دا ده چې یو شمیر پر مختللي پانګه وال هیواد ونه د نفوسو د طبیعي کنترول له مخي د بشري قوې له کمښت سره مخامخ دي چې د دې ستونزې د حل له پاره د قانوني لارې مهاجر کار ګران مني. په لوېدیځه اروپا کې تقریباً ۱۱ میلیونه مهاجر کار ګران کار کوي. د مهاجر وکار ګرانو د منلو له مخي المان په لومړۍ درجه کې دی، ورپسې انگلستان، فرانسه، سویس او سکند یناړی هیواد ونه دي.

د لوېدیځي اروپا هیواد ونه په ورستیو کلونو کې له ګاونډیو هیواد ونو (ایتالیا، پرتګال او هسپانیا) موسیمي مهاجر و کار ګرانو د کموالي د احساس له مخي، د جنوب ختیځي اروپا، ترکیې، د ایتل د ټاټو ګانو او افریقا د هیواد ونو کار ګرانو ته متوجه شول. المان، معمولاً د ترکی اویو ناني مهاجر و کار ګرانو څخه، فرانسویان د شمالي افریقا د مهاجر و کار ګرانو څخه او انگلستان د مشترک المنافع د هیواد ونو له کار ګرانو څخه ګټه اخلي. د امریکا متحده ایالاتو ته د مکسیکو له موسی کار ګرانو څخه کار اخلي.

په همدې ډول د نړۍ د پر مختللو پانګه والو هیواد ونو څخه مخ پرودي هیواد ونو ته هم مهاجرت کېږي د هغوی پانګه په کار کې پوهه په تیره بیا د هغوی په کار کې تجربه ده چې پخپلو هیواد ونو کې یې حاصله کړي ده. په کال کې د دې مهاجر یو شمیر تقریباً له ۲۰۰ څخه تر ۳۰۰ زرو پورې رسېږي، چې د کار او د ښه ژوند په لټه کې خپل هیواد ونه پرېږدي او د لوېو وچو تر منځ په مهاجرت لاس پورې کوي. نوي سیمې دغه مهاجرین په پراښتې څېره او زیاتو امکاناتو او ښه ژوند په برابرولو مني. خارجي مهاجرتونه، له هغه هیواد ونو څخه چې مهاجرت کوي د نفوسو په کمښت او هغو هیواد ونو ته چې مهاجرت کېږي د نفوسو د زیاتوالي سبب ګرځي. د مخ پرودي هیواد ونو ټول مهاجرین ځوان او فعال اقتصادي نفوس تشکیلوي. د دې مهاجرت له مخي د مخ پر ودې هیواد ونو فعال اقتصادي نفوس کمېږي، چې په پای کې د اقتصادي رکود سبب ګرځي.

په ټولګي کې د زده کونکي فعالیت:



- زده کونکي چې په مناسبو ډلو ویشل شي، د لاندې موضوعگانو په باره کې دې پخپلو منځو کې بحث وکړي او مباحثې پایله دې د ډلې مشر په ټولګي کې وړاندې کړي.
۱. د یوه هیواد کوم نامساعد عوامل اوسیدونکي د وطن پر ښوونو ته اړیسي، دغه ستونزه پخپلو کې وازوئ.
 ۲. کوم لاملونه د مهاجرینو د جذب سبب ګرځي، زموږ له هیواد څخه زیات مهاجرین کومو هیوادونو ته تللي دي، ولې؟
 ۳. تاسې له کلو څخه ښارونو ته د مهاجرینو د کموالي او مخنیوي لپاره اوباله وطن څخه دباندې مهاجرت له پاره څه وړاندیز لری؟
 ۴. د خارجي مهاجرینو اغیزې د هیواد په اقتصاد او نفوسو تر کتنې لاندې ونیسې.
 ۵. د مخ پر ودې او پر مختلفو پانګه وال هیوادونو د مهاجرینو شرایط پرتله کړئ.

پوښتنې:

۱. کوم لاملونه د مهاجرینو د جذب سبب ګرځي؟
۲. کوم لاملونه د مهاجرینو مخه نیسي؟
۳. د جغرافیایي لویو اکتشافاتو څخه وروسته کومو لویو وچو زیات مهاجرین منلي دي؟
۴. ولې د امریکا د متحده ایالتونو کانګرس په ۱۹۲۴ میلادي کال کې امریکا ته د مهاجرینو قانون وضع کړ.
۵. کوم لاملونه له دریمې نړۍ څخه پر مختلفې صنعتي هیوادونو ته د مهاجرت سبب ګرځي؟
۶. کومو مهاجرینو ته قانوني او کومو مهاجرینو ته غیر قانوني مهاجرینو ته وايي؟

له ټولګي څخه بهر فعالیت:



زموږ په هیواد کې کوم لاملونه د د اخلي او خارجي مهاجرینو د زیاتوالي سبب ګرځي، د دې تحلیلي مطلب په باره کې مقاله ولیکئ او د جغرافیه د مضمون په راتلونکي ساعت کې یې خپلوئ لګیوالو ته وړاندې کړئ.



په نړۍ کې ولې بیلابیل نژادونه شته؟

الف: نژاد

نژاد د خلکو ډلې ته ویل کېږي چې د ظاهري څېرې، د پوستکي او وینتانو رنگ، بیلوونکي نښو او ارثي ګڼې ځانګړتیاوې و لري. د نړۍ ټول خلک په درېو اصل نژادونو وېشل شوي دي. چې له سپین یا اروپایي نژاد، ژېړ نژاد یا مغولي نژاد او تور یا استوایي نژاد څخه عبارت دي. له یادو شمو نژادونو څخه هر یو نژاد ځانګړي ارثي مشخصات لري. لکه د وینتانو شکل او رنگ، د پوستکي رنگ او دسترګو، پزې او دسر دکو پزې، جوړښت او داسې نورې ځانګړتیاوې.

سپین نژاد: لوړه ونه، سپین پوستکي، جګه پزه او خرمایي وینتان او پراښستي سترګو ځانګړې ښه او داسې نور.

ژېړ نژاد: ژېړ پوستکي، تور او صاف وینتان، لږه پزې، ګرد سر، بادامي سترګي لنډه پزه، تپته ونه او لږ غوښدي چاڅ وي.

تور نژاد: تور یا نصواري ته ورته پوستکي او پلنډه پزه، ګوټي وینتان او پیري شونډې لري.

ګډو يا دوه رګه تړاد: د مهاجرتونو او د مختلفو تړادونو تر منځ دودونو په بڼه کې منځته راغلې دي لکه مولات او سامبو تړادونه.

سوره پوستګي: اصلاً د ژېړ تړاد پورې اړه لري، خو د مذهبي عقیدوله مخې په مخ او وېښتانو نګرېزې وهي. نوله همدې امله د سور پوستکو په نوم مشهور شوی دی.

سناسي په نظر دنوموړو تړادونو په منځته راتللو کې کوم لاملونه اغېزه لري؟ په داسې حال کې چې ټول انسانان له يوه مور او پلار څخه يعنې آدم (ع) او بي بي حوا (ع) څخه پيدا شوي دي. پوهان دي پوښتنې ته داسې ځواب وايي:

تړادونه د طبيعي چاپېريال د بېلابېلو شرايطو، اقليم او خورو سره د تطابق له مخې چې په انساني ژوند باندې اغېزه لري، را منځته شوي دي. نوموړي طبيعي شرايط په بېلابېلو تړادونو اغېزه کوي. د مثال په ډول په کومو ځايونو کې چې تور پوستکي ژوند کوي د لمر وړانګې په عمود ډول لګېږي او د هوا تودوخه زياته وي او لمر دسيمې د اوسېدونکو په پوستکي په مستقيم ډول اغېزه کوي، له اړتيا او اندازې څخه زياته تودوخه انسانانو ته تاوان اړوي. نو له همدې امله ددې هېوادونو د اوسېدونکو جسم (اورګانيزم) د زرګونو کلونو په تېرېدو سره له اندازې څخه دزياتې تودوخې سره توافق کړي دي او په پای کې دتور رنگه نسجونو ماده يې په پوستکي کې را ټولېږي. دغه نسجي ماده (ميلانين) د پوستکي ايلدرمس رنگينه طبقه داسې حجرات لري چې د پوستکي رنگ جوړ وي، ژېړ، نصوراي، سور او آن داچې تور رنگ لرونکي وي.

د هغو خلکو پوستکي چې ډېر ميلانين لري د بدن پوستکي يې زيات تور وي، دغه ماده د لمر دورانګو د نفوذ مخه نېسي او پوستکي د لمر د وړانګوله سوځېدو څخه ژغوري. د وخت په تېرېدو سره په دې ډوله کې د پوستکي توروالي مېرثي گرځي، زېره او ګرګوتي وېښتان د سر کاسه له تودوخې څخه ساتي.

سپين پوستکي زياتره په شمالي معتدله سيمو کې ژوند کوي، په داسې سيمو کې زيات اورښت، لنډېل او زياتره وريځ وي او خلک يې له لمر څخه لږه ګټه اخلي، نو له همدې امله يې بدن زيات لمر ته اړتيا لري. د هغوی په بدن کې د ميلانين ماده يوازې په اوږې کې زياتېږي. هغه وخت چې د انسان بدن د لمر د وړانګو بواسطه د اړتيا وړ وېټامين وي جنوبي د انسان پوستکي غنم رنگه

گرځي.

په هغو ځايونو کې چې ژېړ پوستکي ژوند کوي، په هغه ځايونو کې معمولاً باد او طوفانون لگېږي، چې له ځان سره خاورې، مېله شگې انتقالوي. د کلونو په تېرېدو سره له دې بادونو او طوفانونو سره توافق کوي او د ژېړ پوستکو سترگې تنگېږي، چې وکولای شي د خاورې او شگوپه وړاندې وساتل شي. دغه نښه په ژېړ پوستکو کې ارثي ګرځي اود زياتره خلکو ورځني خواړه وربچي وي، چې ډېر لږ غذايي مواد لري. ټول نژادونه د دکاوت او استعداد له مخې توپير نه لري، د هغوی ظاهره څېره لکه چې ورڅخه يادونه وشوه د طبيعي او محيطي شرايطو محصول دی.

ځينې پوهان باور لري چې سپين نژاد، عالي نژاد دی او ژېړ او تور نژاد له شاته پاتې نژادونو څخه ګڼل کېږي. هغوی يوازي جسماني کارونه سرته رسوي. نژاد پالونکي تراوسه په ځينو هېوادونو کې همداغه نظر عملي کوي. په دې هېوادونو کې تور پوستکي له سپين پوستکو څخه لږ ارزښت لري نو تور پوستکي تحقير وي او لږه حق الزحمه ورکوي.

۱۹۶۵م کال د ملاګرو ملتونو عمومي غونډې د ټولو ډولونو نژادي تبعيض د له منځه وړلو لپاره نړيواله معاهده لاسليک کړه. د هغې له مخې بې د هر ډول نظرياتو څېړنېل چې په نژادي امتيازاتو ولاړ وي منع کړل. توهين اود هر ډول نژادي تبعيض لپاره هڅې جنايت گڼي. دغه موضوع د اساسي قانون د دويم فصل په ۲ ماده کې درج شوې ده. چې د افغانستان په اتباعو کې هر ډول تبعيض او امتياز منع دي. د افغانستان اتباع بېخي وي او که نارينه د قانون په وړاندې مساوي حقونه اووجايب لري.

په ټولګي کې د زده فعاليت:



زده کوونکي دې په مساوي ډلو ووېشل شي او هر ه ډله دې په لاندې موضوعگانو پخپلو منځو کې بحث وکړي او د بحث پایله دې د ډلې داستازي په واسطه خپلو ټولګيوالوته وړاندې کړي.

۱- په بشري نژادونو کې کوم نژاد ډکې او ډېر استعداد لري؟

- ۲- ولي تور نژاد تور پوستکي او ظاهري خانگري خپره لري؟
- ۳- ولي سپين نژاد ظاهري خانگري خصوصيات لري؟
- ۴- سره پوستکي دنړۍ په کومه لويه وچه کې استوگن دي او دڅېرې د سوزوالي علت يې توضیح کړئ؟
- ۵- گل نژاد په څه ډول منځته راځي؟

پوښتني:

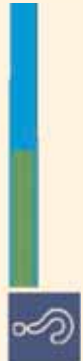

لنډ ځواب ور کړئ:

- ۱- د تور پوستکو ظاهري خانگر تياوي بيان کړئ.
- ۲- سور پوستکي په نړۍ کې په کوم نژاد پورې اړه لري؟
سم ځواب په نښه کړئ:
- ۱- د نړۍ ټول خلک په څلورو نژادونو لکه سپين، سور، تور، او نېر نژاد وېشل شوي دي.
- ۲- سپين نژاد لوړه ونه، سپين پوستکي، جگه، پزه، تور گورگوتي وېشان لري.
- ۳- نژادونه د بيابلو طبيعي محیطونو، اقليم او خوړو محصول دي.
لاڼدي جملې بشپړې کړئ:
- ۱- گل نژادونه د مهاجرت او د ودونو پواسطه منځته راغلي لکه ۰۰۰۰۰۰۰ او ۰۰۰۰۰۰۰۰
- ۲- د اساسي قانون د دويم فصل ۰۰۰۰۰۰۰۰ مادې له مخې د افغانستان اتباعو ترمنځ هر ډول تبعيض او امتياز منع دی.



له ټولگي څخه بهر فعاليت:

لاڼدي موضوع تحليل کړئ او د جغرافيې په راتلونکي ساعت کې يې ټولگيولوته وړاندې کړئ.
زموږ دهبواد خلک دکوم نژاد پورې اړه لري. دهبواد اساسي قانون په کومه ماده کې هر ډول تبعيض منع شوي دي.

ب: د نژادونو جغرافیایي ویش:



په آسیا کې د ژبو او نژادونو د ویش نقشه

د نړۍ په کومو لویو وچو کې د سین نژاد، او تور نژاد نفوس متمرکز شوي دي؟

د آسیا د لویې وچې نفوس له بېلابېلو نژادونو څخه جوړ شوي دي، چې زیاتره یې زیر نژاد جوړوي او پاتې نور یې سین پوستانکي او تور پوستانکي دي. د هغوی د جغرافیایي ویش په باره کې لنډه معلومات وړاندې کېږي.

د آسیا د لویې وچې نژادي ګروپونه:

الف زیر نژاد: د آسیا په لویه وچې کې ددې نژاد خلکو د نوروزادونو په پرتله ډېر نفوس تشکیل کړي دي. مغلان، تبتیان، سامویدیان، ترکمنان، قرغیزیان د شمالي چین خلک، کوریایان په لږ څه توپیر همدغه نژادي څانګو تیاوي لري، د جنوب ختیځې آسیا خلک (جنوبي چین، کامبوج، لاوس، تایلنډ، برما او ویتنام او آن جاپانین

چې د پوستکي رنگ يې روښانه دي د همدغې نژاد برخه جوړوي. ددې نژاد ځيني فرعي ډلې دشمالي ساليبريا د تندرا او تايگاه په ځنگلونو (سستي ډوله پاڼې لرونکي ځنگلونو) کې د خو زرزو خلکو د ډلې په څېر ژوند کوي.

ب- سپين نژاد: په هندوچين کې د سپين پوستکو نژاد نسبتاً لږ شمېر موندل کېږي، چې په ابتدايي ډول ژوند کوي. د سپين پوستکو د استوگنې اصلي ځايي د همالياد غرونو دلرېو لوېديځې سيمې او دهند نيمه وچه ده . افغانان، ايرانيان، بلوڅان، قفقازيان او روسان د سپين نژاد بڼې بېلگې دي. همدارنگه سامي نژاد ه په عربستان، سوريه، اردن، اسرائيل، د ترکيې يوه برخه او کردستان کې استوگن دي د سپين غنم رنگه نژاد پورې اړه لري.

ج: تور نژاد: تور نژاد په استوايي سيمو کې ژوند کوي، چې نژاد پېژندونکي هغوي ته نگرېتو Negritos وايي. دغه تور پوستکي کورۍ کورۍ وپېښان لري چې سوچه بېلگه يې په سيلون، هند کې د هماليې د غره په جنوب کې، د ملاکا په ټاپو وزمه، د انډيمان او نيکوبار په ټاپوگانو کې تيت شوي دي. دغه خلک په نيمه ابتدايي حالت ژوند کوي او زياتره يې په ځنگلونو کې استوگن دي چې زياتره يې د هماليه د غرونو په جنوب کې استوگنه کوي.

د اروپا د لويې وچې نژادي ډلې:

د اروپا اوسيدونکي تقريباً ټول سپين پوستکي دي او په شمالي، ختيځ، الپي، ديناړيکي او مديترانه يي ډلو ويشل شوي دي. شمالي او ختيځ سپين نژاد برخې داستوگنې ځای سکنديناوي هېوادونه، انگلستان، د فرانسې شمال، المان، لهستان (پولېنډ) د روسيې اروپايې برخه ده، الپي نژاد يې د اروپا په مرکزي او لوېديځو برخو کې استوگن دي. په داسې حال کې چې مديترانه يې نژاد څانگه يې غنم رنگه څېره لري د مديترانې د سمندر گي په شاوخوا هېوادونو کې ځای پر ځای شوی دي د اروپايي نژاد ديناړيکي برخه په البانيه او دختيځې اروپا په ځينو هېوادونو کې ژوند کوي. لاپنيان د اروپا په ډېره شمالي برخو کې استوگن دي.

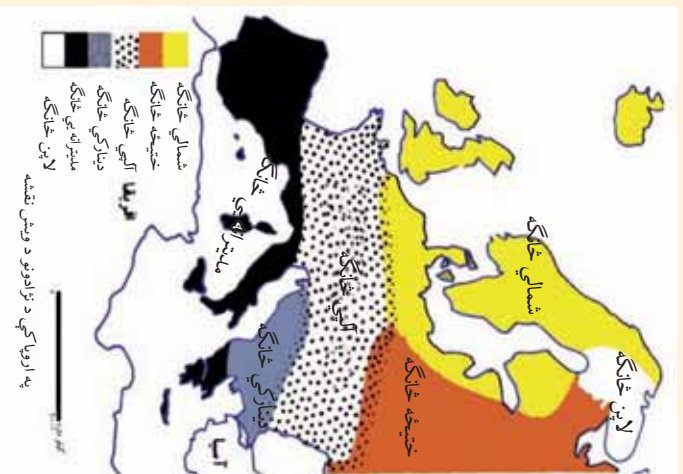

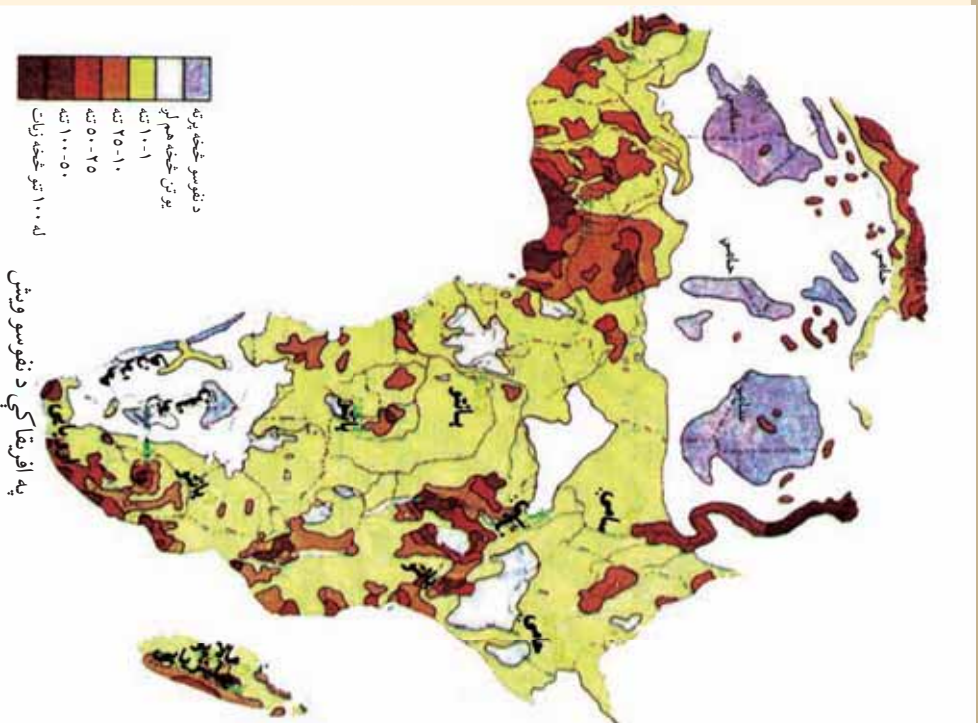

په افریقا کې د نفوسو ویش

د افریقا د لویې وچې ژاډې ډلې:

د افریقا ژاډې ډلې تور بوستان، عربان، بربریان، آسیایان او اروپایان تشکیلوي. تور بوستان د افریقا ۷۰ سلنه نفوس جوړوي، چې ټول یې د لویې صحرا په جنوب کې استوګن دي. تور ژاډ هم په څلورو ډلو ویشل کېږي: چې عبارت دي له بانټو، نیلوت (Nelotes پیګمې Pygmies بو شمن Bushmen او هوتن تن Hottentots څخه. د دې هرې ډلې په څېره کې زیات توپرونه لیدل کېږي. بانټو د افریقا د تور بوستانو ډېره لویه ډله ده چې د افریقا په لوېدیځ کې په تیره بیا ددې سیمې د ساحل په اوږدو کې په مرکزي افریقا کې، په ختیځ او جنوب ختیځ برخو کې او د مادغاسکر په ټاپو کې ژوند کوي. د هغوی د بدن پوستکي قهوه لري، پلنه پزه، ډېلې شونډې او کورۍ وینتان لري. نیلوت خلک جگه ونه لري (۸۳ سانتي متره) چې په سوډان، یوګنډا او کینیا کې ژوند کوي. پیګمیان په استوایي ځنګلونو کې استوګن دي. ونه یې ټیټه ده (لوروالي یې ۱۴۷ سانتي مترو پورې رسېږي).

بو شمن او هوتن تن ټیټه ونه لري او د کلا هاري ددبټي په شاوخوا کې ژوند کوي.

عربان او بربران د لويې صحرا په شمال کې استوگن دي. عربان غنم رنگه دي او تور ووينتان لري د افريقا په شمال لويديځ کې سپين پوستکي بربر قبيلې ژوند کوي چې په نسل کې داسپاني اويټاليې له خلکو سره ورته والی لري. نو له همدې امله د الجزاير، تونس او مراکش هېوادونو، خلک د بربر د هېوادونو په نوم يادوي.

سپين پوستکي اروپايي مهاجر، له استعمار څخه وروسته په افريقا کې تيت شول. د تمرکز اصلي ځای يې په شمال لويديځ کې (المغرب) او په جنوب کې (جنوبي افريقا او زمبابوي) دي. همدا رنگه په کينا او زابر کې هم ژوند کوي، مهاجر آسيان له اروپايانو څخه زيات دي. هنديان په جنوبي افريقا، کينا او يوگندا کې استوگن دي. د مورثس د ټپوگانو نفوس زياتره هنديان دي. د ماد غاسکر زياتره نفوس مالايي يان او پولينيزي يان دي.

د امریکا د لوي وچې نژادي ډلې:

د امریکا زيات اوسېدونکي سپين پوستکي يا گل نژاد څخه دي. د امریکا د لويې وچې اصلي اوسېدونکي سور پوستکي دي، چې په اصل کې د زير نژاديوه برخه ده، چې د مذهبي عقيدې له مخې خپل مخ اوينتان په نکريزو سره کوي. شمېر يې په شمالي امریکا کې ډېر محدود دی، خو په مکسيکو او السلوادور کې د نفوسو اصلي عنصر گڼل کېږي، د بوليويا، گواتيمالا، اکوادور، پيرو او پاراګواي د لوروسيمو نيم نفوس سور پوستکي دي. د امریکا په لويه وچه کې د سپين پوستکو د زياتوالي لامل د نړۍ له بيلا بيلو هېوادونو څخه امریکانه د

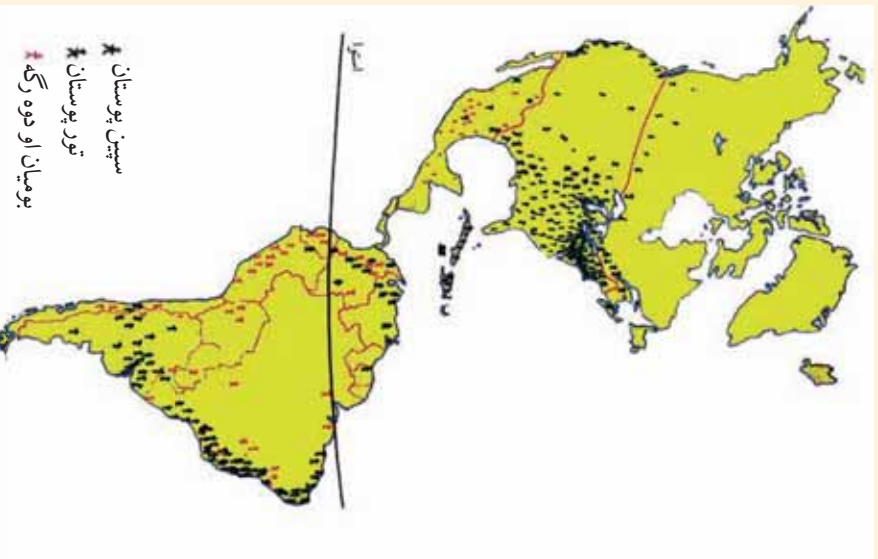

د امریکا په لويه وچه د نژادونو د ویش نقشه

سپين پوستانكو مهاجرت گول کبري زير پوستانكو له چين او جاپان څخه دي لويې وچې ته مهاجرت کړی دی. تور نژاد د غلامی، اورغلامانو د خړخړولو د رواجولو په پايله کې امريکا ته له افریقا څخه راوړل شوي دي. له پورتوريکو، کوبا او دومينکن پرته نور ټول ټاپوگان د توريوستانكو د استوگني سپي گول کبري او د ونزوېلا، سورينام، فرانسوي گيانا او پانامي کې تور پوستکي ژوند کوي. دوه رگه او گله نژادونه د سپين پوستکو او توريوستانكو د ودونو په پايله کې (مولات Mollates) اوتور پوستکو او سور پوستکو د وادوکولو په پايله کې زانوس (Zanbus)) د څلورنيمو پېړيو په اوږدو کې را منځته شوي دي، زياتره دغه نژادونه د مرکزي او جنوبي امريکا په هېوادونو کې ژوند کوي. په اقيانوسيه کې زيات نفوس سپين پوستکي اروپايي مهاجرين دي. يولږ شمېر تور پوستکي او زير پوستکي او دوه رگه نژادونه هم شته.

د استراليا نژادي ډلې:

د اروپايانو له مهاجرت څخه مخکې په استراليا کې ۵۰۰ تور پوستکي قبيلې مېشتې وې چې د خلکو شمېر يې څه ناڅه شپيته زرو ته رسېده. د استراليا اروپايي کېدنه له (۱۸۳۰)م کال څخه وروسته د اروپايانو له مهاجرت سره پيل شوه. لومړني مهاجرين يې هغه محکومين وو چې د هېواد د پرېښودو په جزا محکوم شوي وو. اوس ددې لويې وچې د دوه رگه وو نفوس اکثريت جوړوي. د هغې لامل داوه چې سپين پوستکي ښځه حاضر نه وه چې دې ټاپوگانو ته مهاجرت وکړي، نو له همدې امله يې له بومي ښځو سره يې ودونه وکړل او گله نفوس يې را منځته کړ.

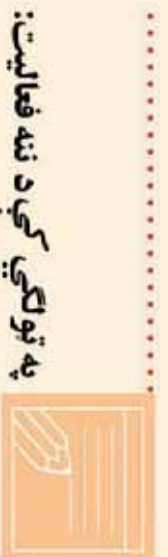

په توکلي کې د ننه فعاليت:

زده کوونکي دي په مناسبو ډلو وویشل شي او يو له يو بڼېنځو څخه دي ديو اوبل په مشوره ځواب برابر کړي او دډلې استازي دي خپلو ټولگيوالوته وړاندې کړي.
۱- د نقشې له مخې په نړۍ کې د سپين نژاد د استوگني ځاي تشييت کړي.

- ۲- د نقشي له مخې په نړۍ کې د زېر نژاد د استوګني ځای تثبیت کړي.
- ۳- د نقشي له مخې د تور نژاد د استوګني ځای تثبیت کړي.
- ۴- د زېر نژاد خصوصیت وليکئ.
- ۵- ګډ نژاد څه ته وايي او دغه نژاد د نړۍ په کومه لويه وچه کې زیات دی.



پوښتي:

- ۱- د آسيا د لويې وچې اکثريت نفوستشکيلوي.
- ۲- د اروپا اکثريت نفوسنژاد، د افريقانژاد تشکيلوي.
- ۳- د تور پوستکو او سپين پوستکو دواو کولو په پايله کې ګډ نژاد را منځته شو.

لاند ځواب ورکړئ:

- ۱- د اروپايي سپين نژاد غنم رنگه برخه د نړۍ په کومو هېوادونو کې ژوند کوي.
- ۲- د افريقا د لويې وچې د نژادي گروپونو نومونه واخلئ.
- ۳- سور نژاد ځانګړتيا وي بيان کړئ.
- ۴- ګډ نژاد څه ته وايي او دغه نژاد زياتره په کومه لويه وچه کې شتون لري؟



له ټولګي څخه بهر فعاليت:

مهاجرين په کومو لويو وچو کې د نفوسو د زياتوالي سبب شوي.
 ددې مطلب لاندې مقاله وليکئ او د جغرافيه په را تلونکي ساعت کې په ټولګي کې وړاندې کړئ.

خدای، د باران خدایاو داسې نور.
۳ د اسماني دینونو پېروان: دغه دینونه زیاتره اخلاقي اړخ لري او د خدای (ج) عبادت کوي.
 چې د هغې د لارښوونې له پاره یې بیلابیل پیغمبران درلودل لکه یهودیت، مسیحیت او اسلام چې تر ټولو کامل دین د اسلام مقدس دین دی.

له بیلابیلو دینونو څخه د خلکو پیروي ځینې وختونه په ټولنیز چاپیریال کې د زیاتو توپيرونو سبب ګرځي. مثلاً هندوان د غوايي غوښه نه خوري او د غوايي غوښه خوړل په کې منع دي. د هغوي د ژوندانه په قلمرو کې د غوايي د غوښې د خرڅلاو مرکزونه، نه لیدل کېږي. همدارنګه مسلمانان او عیسویان چې خپل مري ښخوي. د هغوي د ژوندانه په ساحه کې هلېږي لیدل کېږي. په هغو ځایونو کې چې هندوان او سپري، نو هلته د مړو د سوځیدو ځایونه لیدل کېږي، ځکه چې هغوی خپل مړي سوځوي.
 د رخصتۍ ورځې هم په بیلابیلو دینونو کې توپیر لري، چې په اقتصادي فعالیتونو او نورو کارونو اغیز لري. دیباګي په ډول په اسلام کې د جمعې ورځ او په عیسویت کې د یکشنبې ورځ رخصتې وي. په اسلامي سیمو کې د معمارۍ ځانګړی سبک شتون لري او کورونه د حرم ټاکلي ځایونه لري. جوماتونه ګلدستي، رواقونه، منارونه او ګنبڅې په اسلامي هیوادونو کې ځانګړی سبک لري چې په عیسویت کې دا ډول سبک نه لیدل کېږي.

په ټولګي کې د ننه فعالیت:



زده کوونکي په مناسبو ډلو و ویشئ. هره ډله دې دنړۍ ددینونو په نقشه کې دانمیزم، ارباب الانواع او آسماني دینونو دصقیدو دنفوذ ساحه، په نښه کړي او هره ډله دې راتول شوي معلومات خپلو ټولګیوالو ته وښيي.

پوښتني:

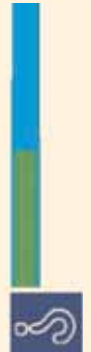

لاندو ځوابونه ورکړئ:

۱. دنړۍ دینونه په عمومي ډول په څو برخو ویشل شوي دي؟
۲. انیمیزم څه ډول مذهب دی؟
۳. ارباب الانواع له انیمیزم سره څه توپیر لري؟
۴. کاملترین دین کوم یو دی؟
۵. په یوه سیمه کې د یو ځانګړي فرهنگي سیمې په رامنځته کېدو کې د مذهب د آیین اغیزې واضح کړئ.

له ټولګي څخه بهر فعالیت:



دنړۍ د دینونو او آیینونو نومونه واخلئ او دین او آیین ترمنځ توپيرونه واضح کړئ.

الف: دا اسلام سپیڅلی دین

دنړۍ د اسلامي هیوادونو په هکله څه پوهیږئ؟

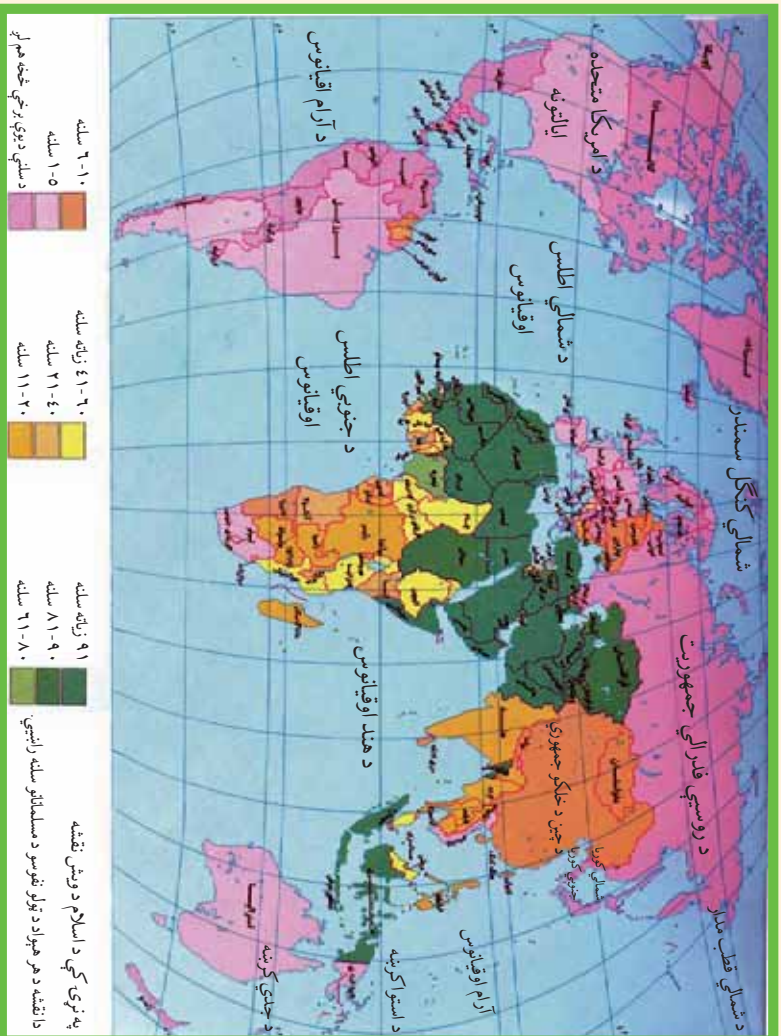

پو رتنۍ نقشې ته څیر شئ او و وایاست چې زیات اسلامي هیوادونه دنړۍ په کومه لویه وچه کې پراته دی؟

دا اسلام سپیڅلي دین د الهي وحدانیت او ټولنیز عدالت په بنسټ ولاړدی، چې د حضرت محمد(ص) په بعثت او دقرانکریم په نازلیدو سره په مکه مکرمه کې انسانانو ته وړاندې شو.

کله چې حضرت محمد(ص) له مکې معظمې څخه مدینې منورې ته هجرت وکړ، له هغې څخه وروسته داسلام مقدس دین په ډیره چټکۍ خپور شو اود ختیځ اولوبدلیخ په افکاروې زياتي او دایمي اغیزې وکړې. زیاترو خلکو دقناعت اوبڼه والي له مخې اسلام و منه او نورې هم اسلام ته دعوت کړل نو ځکه په ډیره لږموده کې په پراخه ساحه کې خپور شو.

اوس دنړۍ په ټولو هیوادونو کې اسلامي دعوت په یوه ډول یا بل ډول وجود لري. نن ورځ مسلمانان د ځمکې په پراخه ساحه کې استوگن شوي دي. تقریباً د نړۍ د نفوسو پنځمه برخه

مسلمانان دي. د آسیالویه وچه دنړۍ د مسلمانانو د استوګني لومړنۍ سیمه ده. ددې لویې وچې اسلامي هېوادونه په منځني ختیځ، منځنۍ آسیا، جنوبي او جنوب ختیځې آسیا کې پراته دي. د دې اسلامي هېوادونو د خاورې پراختیا ۱۵ میلیونه کیلومتره مربع او نفوس یې د آسیا د لویې وچې د نفوسو دریمه برخه جوړوي. په آسیا کې ۲۷ هېوادونه مسلمانان دي چې د هغو څخه د ۱۸ هېوادونو رسمي دین اسلام دی. د یادوني وړه چې د اسلام سپیڅلی دین د آسیا په جنوب ختیځ کې (اندونیز یا کې) د هند گجراتي او ایراني سوداګرانو په ۱۳ پېړۍ کې له سوداګرۍ سره یوځای د اسلام دین هم خپورکړ، ترڅو چې د وخت حکامانو هغه ومانه او دهغه د خپرولوله پاره یې هڅې وکړې. نن ورځ ددې سیمې زيات مسلمانان په اندونیزیا، مالیزیا، برونې او فلپین کې استوګنه لري.

د افریقا لویه وچه د اسلام دویم مرکز ګڼل کېږي. د افریقا په لویه وچه کې د مسلمانانو داستوګني سیمه ددې وچې په شمال کې پرته ده دغه ناحیه د مدیترانې د سمندرګي په جنوب کې د سواد تحت استوایي سیمې، په ختیځ کې د سره سمندرګي او په لویدیځ کې د اطلس د سمندر پورې غزیدلې ده. په نورو افریقایي هېوادونو کې په مختلفو فیصدي استوګن دي.

د اروپا او امریکا په لویه وچه کې د پاملرنې وړ شمېر مسلمانان او سپړي. د اروپا په لویه وچه کې په البانیې، بوسنې او هرگزوني او په امریکا کې سورینام په دواړو لویو وچو کې اسلامي سیمې ګڼل کېږي.

د ۲۰۰۰ میلادي کال د احصایې له مخې په ۶۳ نورو هېوادونو کې هم له ۱-۳۸ سلنه پورې مسلمانان ژوند کوي. اوس په نړۍ کې داسې هېواد نه شته چې هلته مسلمانان نه وي د زیاتو معلوماتو لپاره د دې لوست اړوند جدول ته مراجعه وکړئ.

د اسلامي نړۍ هېوادونه د اقتصاد او نفوسو له پلوه یو ډول نه دي، خو په ځینو کارونو کې ګاډې موخې لري. اسلامي زیات هېوادونه د طبیعي منابعو له مخې لکه نفت، طبیعي ګاز، د ډبرو سکاره، مس، ربر او داسې نورو له پلوه ډېر شتمن دي. د نړۍ په ۶۵،۵ سلنه د نفتو زېرمې د فارس په خلیج (په عرب خلیج) کې پرتې دي. د همدغو سرچینو د شتون له مخې د نړۍ د استعمارګرانو د پام وړ ګرځیدلي دي. په همدې ډول زیات اسلامي هېوادونه د استعماري هېوادونو د لاس وهنې اود متخصصینو د نشتوالي له مخې له خپلو منابعو څخه هم ګټه نه شي اخیستلای. په همدې دلیل په ارزانه بیه د لومړنیو اوموتوکو دسر چینو (مناېعو) محصولات صادروي او په مقابل کې په لوړه بیه له پر مختللو هېوادونو څخه کالي واردوي. د اقتصاد له پلوه په شتمنو هېوادونو پورې تړلي دي.

لاندني جدول ۲۰۰۰ ميلادي کال د احصائي له مخي ترتيب شوی دی

اضافي معلومات

د مسلمان شميره په سلنه	د اروپا لويه وچه	کچه	رسمي دين	د مسلمان شميره په سلنه	د افريقا د لويه وچه کي	کچه	رسمي دين	د مسلمان شميره په سلنه	د آسيا په لويه وچه کي	کچه
۸۴	اډر يايجان	۱	اسلام	۹۹،۷	الجزاير	۱	اسلام	۹۹،۶	افغانستان	۱
۲۸،۸	الباني	۲	اسلام	۳۵	تاوايا	۲	اسلام	۹۳،۵	اردن	۲
۴۳	سپانيا و هرزگونيا	۳	اسلام	۹۸،۹	تونس	۳	-	۷۶،۲	ازبکستان	۳
	د امريکا د لويي وچي هيوادونه سورينام	۱	اسلام	۹۴،۱	چيبيوتي چاد	۴	-	۷۶،۵	اندونيزيا	۴
				۵۹	سنيگال	۵	اسلام	۸۲،۷	امارات	۵
				۸۷،۶	سودان	۶	اسلام	۹۹،۲	متحد عرب ايران	۵
				۷۰،۳	سومالي	۶	اسلام	۸۲،۴	بحرين	۶
				۹۸،۳	سيراليون	۷	اسلام	۶۴،۴	بروني	۷
				۴۵،۹	ساحل عاج	۸	اسلام	۸۵،۸	بنگلده ديش	۷
				۲۸،۶	صحرا	۹	اسلام	۷۸،۶	تاجکستان	۸
۱۹،۶			-	۱۰۰	کومورو	۱۰	-	۸۷،۲	ترکستان	۹
				۹۸	گامبيا	۱۱	-	۹۷،۴	ترکيه	۱۰
				۸۶،۹	گينه بسياو	۱۲	اسلام	۹۶	پاکستان	۱۱
				۶۷،۳	گينه بسياو	۱۳	-	۸۶،۲	سوريه	۱۲
				۳۹،۹	ليبيا	۱۴	اسلام	۸۷،۷	فلسطين	۱۳
				۹۶،۱	مالي	۱۵	-	۴۲،۲	قزاقستان	۱۴
				۸۲	مصر	۱۵	-	۶۰،۸	قزغزستان	۱۴
				۸۴،۴	المغرب	۱۶	اسلام	۸۲،۷	قطر	۱۵
				۹۸،۳	موريتاني	۱۷	اسلام	۹۴	عربستان سعودي	۱۶
				۹۹،۱	نيجر	۱۷	اسلام	۹۶	عراق	۱۷
				۹۰،۷	نيجريا	۱۸	اسلام	۸۷،۴	عمان	۱۷
				۴۵،۹	ولايي عليا (بورگينا فاسو) ارتيريا	۱۹	اسلام	۸۳	کويت	۱۸
				۴۸،۶		۲۰	-	۵۵،۳	ليان	۱۹
				۵۰		۲۱	اسلام	۱۰۰	مالديو	۲۰
						۲۲	اسلام	۶۰،۴۵	ماليزيا	۲۱
						۲۳	اسلام	۹۸،۹	يمن	۲۲

په برما، سرلانکا او فلپين کي يوزيات شمير مسلمانان ژوند کوي او دهند دنفوسو ۱۲ سلنه مسلمانان دي.
د اسلامي نړۍ د کنفرانس غړي ۵۷ هېوادونه دي چي ۲۵ هېوادونه يي په اسيا ، ۲۷ هېوادونه يي په افريقا
۳ هېوادونه يي اروپا او ۲ هېوادونه يي په امريکا کي دي.

ب - د مسیحیت د دین په باب څه پوهېږئ؟

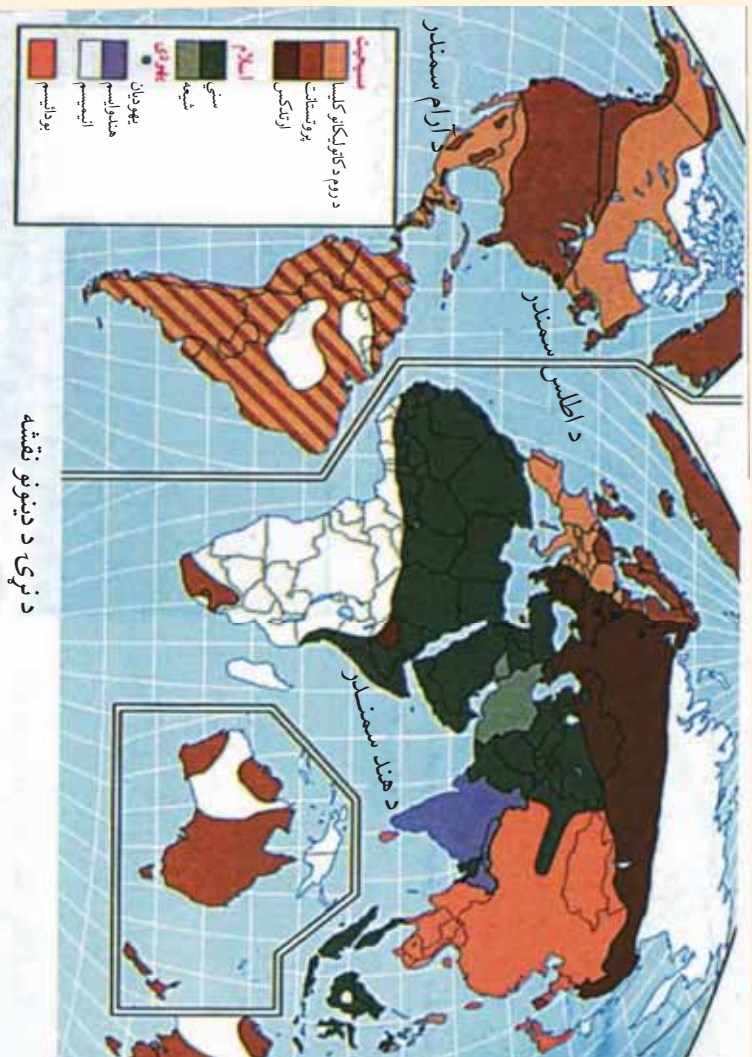

پورتني نقشې ته وگورئ او ووايست چې د عيسويت د دين د پيروانو د نفوذ سيمې د نړۍ په کومو لوبو وچو کې برتې دي؟

عيسويت د آسماني نړيوالو د ښوونو له جملې څخه دی چې زيات پيروان لري او د لومړۍ ميلادي پېړۍ په لومړيو کې څرگند شوی دی او د دويمې ميلادي پېړۍ په پاي کې په ډيره چټکې بې پراختيا موندلې ده. دغه دين لومړی د حضرت عيسی (ع) بن مريم په واسطه په فلسطين کې خلکو ته ور وپېژندل شو. څرنگه چې حضرت عيسی (ع) پلارنه درلوده، نو ځکه د عيسی (ع) بن مريم په نوم يا د شوی دی.

پيروان يې دهغه د پيدايښت په هکله ډېرې نظريې لري. آن داچې ځنې هغه د الوهيت په درجه کې هم گوري. له همدې امله دين ورځې عيسويت له توحيد څخه منحرف شوی او شرکونو او زياتو خرافاتو په کې ځای نېولې دی عيسويان په تثليث عقیده لري يعنې په دريو ځاياتو باور لري: خدای، ځدای زوی (عيسی بن مريم) او روح القدس يا مريم.

حضرت عيسی (ع) د بني اسرائيلو په انبياوو کې وروستی پيغمبر دی او د حضرت عيسی (ع) او حضرت محمد (ص) د پيدايښت ترمنځ بل پيغمبر نه دی رالېدل شوی. حضرت عيسی (ع) پخپل ژوند کې واده نه دی کړی او نه يې د استوگنې له پاره کور جوړ کړی دی.

د مسیحیت دین د لومړی کنستانتین په وخت کې له ۳۰۶ څخه تر ۳۳۷ میلادي کلونو پورې رسمي

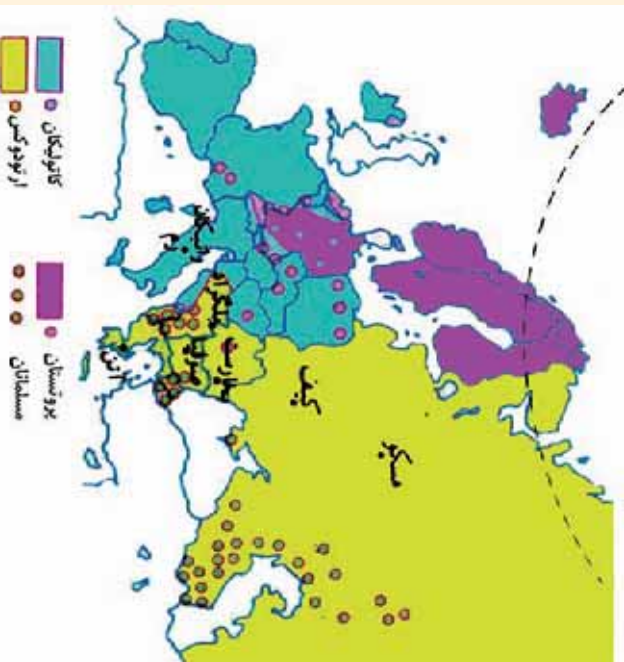

دین او کلیسا د روم د امپراطور د حکومت د مستقیم نظارت لاندې و او قوانین یې له مسیحیت سره موافق کول، د سان پیترو لومړنی کلیسا په اوسني وائیکان کې جوړه شوه. د مسیحیت د دین دستور ځانګړو په باره کې څه پوهېږئ؟ د عیسویت مذهب په ۲۵۰ مذهبي فرقو ویشل شوی دی چې له هغې جملې څخه یې درې غوره برخې په لاندې ډول دي:

۱. **کاتولیک**: د کلي اوعمومي په

معنای. دغه اصطلاح دهغې پخوانۍ کلیسا په باره کې چې په نورو ځانګړو ویشل شوی نه وه او درومي کاتولیک په نوم یادیده، استعمالیده. د کلیسا په راس کې پاپ و. په لاتیني ژبه کې د پاپ اصطلاح د پلار په معناده.

د روم اسقف د دغې برترۍ له مخې په ټولې مسیحي نړۍ باندې د مستقیم او مرکزي کنترول مدعی شو. د کاتولیکانو له نظره پاپ له ټولو ګناهونو، تیروتو او اشتباګانو څخه مصون دی. د کلیسا کارکوونکي باید واده ونه کړي. دغه مذهب په لومړۍ درجه په ایټالیه، بلجیم، فرانس، اسپانیه، پرتګال او په ځانګړې توګه په لاتیني قوم کې او په دویمه درجه د اتریش، پولینډ، مجارستان، چک، سلواک، کرواتي او سلواني (پخوانۍ یوګوسلاویا) او اقلیتونه یې د بریتانیا په اتحادیه او نورو اروپایي هیوادونو کې په سترګو کېږي.

۲. **ارثوډوکس Orthodox**: د کامل او صحیح په معنای. د روم امپراطوري په ۴۷۶ میلادي کال کې په دوو څتیځو او لویدیځو برخو ویشل شوه. په همدې دلیل کلیسا هم د لویدیځ روم په کلیسا (کاتولیک) او یوناني څتیځ روم (ارثوډوکس) ویشل شوه. د لویدیځ روم کلیسا هڅه کوله چې خپل نفوذ په سلاوانانو (بلغارستان) کې پراخه کړي. دغه عمل د څتیځ روم کلیسا ناراضه کړه. په همدې ډول مسلمانانو دیرموک په جګړه کې د حضرت عمر(رض) د خلافت په دوره کې ۶۲۶

میلادی کال کې ختیځ روم ته ما ته ورکړه او د سوريې او فلسطين سیمې يې ازادې کړې. د امويانو د خلافت په دوره کې ترکیه هم د مسلمانانو په لاس کې ولويده. د روم امپراطور دریم لیوی د اسلام د دین د نفوذ دمخنيوې لپاره ځینې مذهبي اصلاحات يې عملي کړل. په ۶۶۷ میلادی کال کې فرمان صادر شو چې د هغه له مخې دانځورونو او تمثالونو نصبول په کلیسا کې منع شول. دغه عمل يې يو ډول بت پرستي وگاڼه. دغه عمل په ختیځې او لویدیځې اروپا کې عکس العملونه رامنځته کړل. په ختیځ روم کې د نظامي قوې په زور عملي شول، خو د روم په بناړکې دریم پاپ گری گورس مذهبي شورا جوړه کړه او فتوایې صادره کړه چې هر څوک چې په کلیسا کې تصویرونو او تمثال ته احترام نه کوي د ایمان له دایري څخه خارجېږي.

د دې دواړو مذهبي فرقو ترمنځ لوی اختلاف په لاندې ډول دی:

۱. ارتودوکس په قطعي ډول د دې اصل مخالف دي چې د روم پاپ د مسیحي کلیسا په ټولو ټولنو عمومي ریاست ولري.

۲. د روم پاپ معصوم نه دی، باید په ایماني او اخلاقي مسایلو کې تیروتې ونه کړي. د ارتودوکس د کلیسا کارمندان په واده کولو کې خود مختار دي.

د روسیې، صربستان، رومانیه او یونان زیاتره خلک او په عمومي ډول پر سلاویانو کې د ارتودوکس مذهب زیات پیروان لري.

۳. **پروتستانت**protestant: د اعتراض کونکي په معنایي.

کاتولیکي کلیسا چې زیاتره دسکوه او جلال پسې ګرځیده نو د خپلو اړتیاوو دپوره کولو لپاره يې د ګناهونو د بڅښنې پاتې اولوحي خرڅولې او روحاني مقام يې د پیسو په مقابل کې پلورلو. آلمان کې مارټین لوتر روحاني (۱۴۸۳-۱۵۴۶) میلادی کال پوري ژوندي و د اعتراض لاندې راوستل په ۱۵۱۷ میلادی کال د اکتوبر په ۳۱ اعتراضیه لیک چې ۹۵ مادې يې درلودې ولیکه. په ۱۵۳۴ میلادی کال کې انجیل د لایټني ژبې څخه چې مذهبي ژبه وه په آلماني ژبه و ژباړل شو او د انجیل لوستل اسانه شول. نوزیاتره خلک د لوتري کلیسا پلویان شول. چې شرایط يې اسانه وو او ډېر لږ يې شعارو او رسم و رواجونو ته پاملرنه کوله دغه مذهب دلو ترسیم په نوم هم یادېږي.

د پروتستانت څانګه په اروپا کې په جرمني قومونو کې زیات پیروان لري. ددغه مذهب پیروان په فیلېډ، سویډن، ناروې، فنمارک، انگلستان، هالنډ، المان، اتریش او دسوسس، چک، سلواک د هیوادونو په یوه برخه کې او هم د اروپا په نورو هیوادونو کې ځینې کوچنۍ لږه کي ژوند کوي.

د جغرافیایي لویو اکتشافاتو څخه وروسته، په ۱۶ میلادی پېړۍ کې چې اروپایانو لویې استعماري

امپراتوری- جوړې کړې، نو په ټوله نړۍ کې یې خپل فرهنگ او مذهب خپور کړ. اوس د اروپا په ټولو پخوانیو مستعمرو کې په بیلابیلو ستنو ددې دین پيروان شته د مثال په ډول د ټولو جنوبي او منځنۍ امریکا د هېوادونو مذهب کاتولیک او د شمالي امریکا د هېوادونو پروتستانت او کاتولیک دی. په همدې ډول هغه افریقایي هېوادونو کې چې یو وخت د اروپا د استعمار لاندې وو دغه مذهبونه شته. ښه مثال یې جنوبي افریقا، ایتوپی او دگینې د خلیج ساحلي هېوادونه دي.

د اسيا او اوقیانوسيا د پخواني استعمار لاندې هېوادونو کې په مختلفو ستنو ددې مذهب پيروان شته دي. سره له دې هم عيسوي دين د جنوبي امریکا په دريو هېوادونو کې (ارجنټاين، بوليويا او پيرو) په يو افریقایي هېواد (سوتو) او په دريو اروپایي هېوادونو (مالت، ناروي او وایکان) کې د هېوادونو رسمي دين گڼل کېږي.

په ټولگي کې د ننه فعالیت:



زده کوونکي دي په مناسبو ډلو وویشل شي او هره ډله دي د نقشې له مخې په نړۍ کې د عیسویت د دین د خپریدو د لاملونو په هکله پخپلو منځو کې بحث وکړي او دکار نتیجه دي د ډلې استازي خپلو ټولگيوالو ته وړاندې کړي.

پوښتي:



لنډ ځواب ورکړئ:

۱. د عیسویت دین ولې په دې نوم یادېږي؟
۲. دیني اسرا ئیلو په نښانو کې وروستی نبي څوک و؟
۳. د حضرت مسیح(ع) د زېږېدنې په هکله خپل معلومات وړاندې کړئ
۴. د عیسویت د دین مهمې څانگې کومې دي؟
۵. د کاتولیکي او ارتودوکس د کلیساوو ترمنځ توپیر څه دی واضح یې کړئ؟

له ټولگي څخه بهر فعالیت:



د اروپا له لویې وچې څخه د باندي دعیسویت د دین د خپریدو په هکله تبصره وکړئ او د جغرافیې په راتلونکي ساعت کې یې خپلو ټولگيوالو ته وړاندې کړئ.

ج - د تائويزم taoism او شينتويزم shintoism آينونوپه هکله څه پوهېږئ؟

د نړۍ د اديانو نقشه په (۱۲۳) مخ کې ولولئ او د تائويزم او شينتويزم د آيين ساحه په کې په نښه کړئ. تائو په چيني ژبه کې د لارې او طريقې په معنای دغه ښوونځی يا مکتب د چين په لوی فيلسوف لاوو ترو او يا لاووتان پورې اړه لري. يو افسانوي سړی چې د څېړنې او مطالعې خاوند و، د هغه د ژوندانه د سرگذشت په هکله کوم معلومات په لاس کې نه شته. آن داچې د موجوديت حقيقت يې هم له پوښتني لاندې دی.

داسې روايات شته چې دغه شخصيت د چو په ايالت کې له ميلاد څخه مخکې په ۶۰۴ کال کې نړۍ ته راغی او ځينې دهغه د زېږون نېټه له ميلاد څخه مخکې ۵۰۷ کاله بولي. د تائويزم فلسفه د کنفسيوس له عصر څخه په چين کې مخکې ده.

د چين قوم او ملت په دغې عقيدې ولاړ دی. د تائويزم آيين په ۶۵۱ ميلادي کال کې د هوان له خوا د هان د لړۍ خاقدان په واسطه رسمي شو او دهغه په نوم يې معبد جوړ کړ، خو دومره زيات پرمختگ يې ونه کړ. د تانگ د لړۍ بنسټ اېښودونکي په ۶۱۸ ميلادي کال کې په هغه ايمان راوړو. له دې څخه وروسته تائويزم په سزا منلي بڼه رسمي دين شو.

- شينتويزم په لغت کې (د خدايانو د لارې) په معنای او د جاپان د خلکو آيين دی. ددې آيين له مخې زيات شمېر خدايان شته، چې امپراطور هم د خدايانو له ډلې څخه شمېرل کېږي. دغه آيين د جاپان له ميلاد څخه په مخکې تاريخ پورې اړه لري.

جاپانيان باور لري چې له جاپانيانو څخه پرته، نور بايد په دې هېواد کې ژوند ونه کړي او جاپانيان هم بايد په بل ځای کې مړه نه شي. جاپانيان خپله سيمه الهي هېواد بولي او نور هېوادونه ددې ځانگړتياو لرونکي نه گڼي.

د شينتويزم آيين د جاپانيانو ډېر پخواني آيين دی، چې وروسته يې د کنفسيوس او بودايي آينونو د اغېزو لاندې تحول وکړ. اوسنۍ بڼه يې اداب، عمنات، د مقدسو ځايو زيارت، جشنونه او عمومي اخترونه دی. دغه مسألې په مذهبي اړخ غلبه لري. ددې آيين پيروان په جاپان او د ختيځې آسيا په زياتو هېوادونو کې ژوند کوي

په ټولگي کې د ننه فعاليت:



زده کونکي دې په دوه نفري ډلو وویشل شي د ټاټوبیزم او شستوبیزم د آينونو د فلسفې په غوره ټکو دې پخپلو منځو کې مباحثه وکړي او د بحث پايلې دې خپلو ټولگيو لورته وړاندې کړي.

پوښتي:

۱. د ټاټوبیزم د آيين معناڅه ده او دغه آيين په کوم هېواد کې رامنځته شو؟
۲. د ټاټوبیزم آيين يېروان په کومو هېوادونو کې استوگنه لري؟
۳. د شستوبیزم د آيين معناڅه ده او دغه آيين په کومو هېوادونو کې زيات پيروان لري؟
۴. د شستوبیزم د آيين له مخې د جاپانيانو نظر د خپل هېواد په باره کې بيان کړئ.

له ټولگي څخه بهر فعاليت:



د ټاټوبیزم او شستوبیزم د آينونو په هکله خپل نظر په څو کرښو کې وليکئ.

د- بودايي او هندوييزم د آيينونو په هکله څه پوهېږئ؟

په (۱۲۳ او ۱۲۹) مخ کې د نړۍ دمنډهونو نقشه په غور ولولئ او وروياست چې بودايي دين د نړۍ کومو هېوادونو ته پراختيا موندلې ده؟

بودايي Buddha آيين له ميلاد څخه پنځه پېړۍ مخکې رامنځته شو. د هغه مورس د سیدارانا په نوم يوه شهزاده و چې په (۳۰) کلنۍ عمر کې يې په دې لار کې بریاليتوب تر لاسه کړ او د گوتاما لقب ورته ورکړ شو څرنگه چې پوهې او حقيقت ته ورسيد نو بودا (عاقل او فيلسوف) ونومول شو.

بودا باور درلود چې انسان بايد خپل نفساني تمايلات شھوت او غضب و بېژني او هغه کنترول کړي. بودايي آيين ډير پلويان او کتابونه لري چې له ټولو څخه يې زيات مقدس تری پتيکا(درې ټوکړۍ گل) دی. نن ورځ ددې آيين ډير پيروان په هند، جاپان، چين، مغلستان، تبت، برما، کامبوچ، تایليند بوتان او د نړۍ په نورو سيمو کې ژوند کوي. مقدس ښارونه يې په هند کې بنارس او په تبت کې لھاسا دی. دغه آيين د کامبوچ، بوتان او تایليند په هېوادونو کې رسميت لري. د يادونې وړ ده چې د بودا مجسمه لومړی په گندهارا(د جلال آباد په هډه کې) دکشکا حکومت په وخت کې په افغانستان کې جوړه شوې وه. وروسته په باميانو کې لويې مجسمې په غره کې وتورل شوي او د بوديزم د زيارت کوونکو ډېر ستر ځای گڼل کېده. ددې آيين له سترو فرقو څخه لامائيزم دی. لامائيزم د بوديزم ځانگړی بڼه گڼل کېږي او زيات قلمرو يې په تبت کې دی چې د کار واک يې د روحاني رئيس په لاس کې دی چې لا ما نومېږي.

هندوييزمHindusim يو ټولنيز مذهبي سيستم دی چې د ۱۵۰۰ ميلادي کال په شاوخوا کې يې په هندوستان کې رواج درلوده. نن ورځ د هند زياتره خلک ددې آيين پيروان دي. ددې آيين ځانگړتيا دروح تناسخ دی. د هندوانو په باور هر انسان په نړۍ کې د خپلو نیکو او بدو عملونو مسؤل دی. د هغوی په باور که چېرې انسان خپل ژوند په سمه توگه سرته ورسوي، نو روح يې دښه سړي جسم ته او که بد کاره اوسي نو روح يې د مجازاتو له پاره د بد سړي جسم ته آن داچې حيواناتو ته انتقالېږي او تر هغه وخته دې کار ته دوام ورکوي تر څو چې انسان نیک کارونه سرته ورسوي.

هندوان بايد طبقاتي قوانين مراعات کړي او داسې باور ولري چې د هغو په رعایت سره بيا به دې نړۍ کې زېږېږي او د هوسا ژوند خاوندان به شي. د هندوانو آيين درې خدايان لري برهما(د موجوداتو خالق)، ویشنو(د موجوداتو د ساتنې خدای) او شيو(د موجوداتو د له منځه وړلو خدای) ددې آيين مقدس کتاب ويدا(د برهمنيانو ودا Veda)نوم لري. دغه کتاب دهند داريايانو له پاره هم سپيڅلی(مقدس) دی، چې د سانسکريت په ژبه ليکل شوی دی. د هند ددې پخواني دين اصول مذهبي سرودونه او دستورونه گڼل کېږي. چې لرغونتوب يې له ميلاد څخه ۷ پېړۍ مخکې دی.

هندوييزم په کاست مذهبي طبقاتو باور لري، چې نوموړي طبقات له برهمنانو، ويشيا، کشتريا او شودرا څخه عبارت دي. چې د هرې طبقې مقام په ټولنه کې ټاکل شوی دی د پاملرنې وړنقطه داده چې دنړۍ ټول لوی دينونه او آيينونه د آسيا په لويه وچه کې څرگند شوی دی او د نړۍ نورو سيمو ته خپاره شوي دي. هر دين او آيين په بيلا بيلو فرقو وشل شوی دی.

په ټولگي کې د ننه فعاليت:



زده کوونکي دې په مناسبو ډلو وویشل شي او هر ډله دې دېويزم او هندويزم د آيينونو په غوره ټکو بحث وکړي او د ډلې استازی دې د فعاليت نتيجه خپلو ټولگيو الوته وړاندې کړي. بنوونکي دې موضوع را ټوله او د خپلو معلوماتو سره دې ټولگي ته وړاندې کړي.

پوښتني:

لاندې ځواب ورکړئ

۱. د بوديزم د آيين بنسټ ايښودونکی څوک و، چېرې رامنځته شو او مقدس کتاب يې څه نوم مېږي؟
۲. د بوديزم آيين د نړۍ په کومو هېوادونو کې پيروان لري؟
۳. د هندويزم په آيين کې دروح تناسخ په کومه معنا کارول کېږي؟
- لاندي، جملې بشپړي کړئ:
۱. د هندويزم مقدس کتاب په نوم يادېږي.
۲. د بودايانو مقدس کتاب د په نوم يادېږي.



له ټولگي څخه بهر فعاليت:

گرانو زده کوونکو د بوديزم او هندويزم آيينونو په سياسي فلسفي مسائلو خپله تبصره وليکئ او د جغرافيه د مضمون په راتلونکي ساعت کې يې خپلو ټولگيو الو ته ولولئ.

اضافي معلومات

گڼه	هېوادونه	هندو اديرم	بوديزم	ټاټو اديرم	شيتو اديرم	گڼه	هېوادونه	هندو اديرم	بوديزم	ټاټو اديرم	شيتو اديرم
۱	اندونيزيا	% ۳۴				۱۰	فجي	% ۳۳.۳			
۲	انگستان	% ۱				۱۱	شمالې کوريا	% ۲۲.۸			
۳	بنگلې دېش	% ۱۲.۴	% ۰.۶			۱۲	ماليزيا	% ۱۹.۲			
۴	يونان	% ۲۰.۵	% ۷.۴			۱۳	ميانمار	% ۷.۲۷			
۵	تاوان	% ۴۳.۴	% ۳۳.۵			۱۴	موريس	% ۴۹.۶			
۶	پاکستان	% ۱.۲				۱۵	نيپال	% ۸۰.۶			
۷	جاپان			% ۸۷.۲		۱۶	ويتنام	% ۴۹.۲			
۸	چين		% ۸.۵	% ۲۰.۱		۱۷	هند	% ۸۷.۳	% ۹.۱		
۹	سنگاپور	% ۴.۲									

آيا دنړۍ مهمې ژبې پيژنئ؟

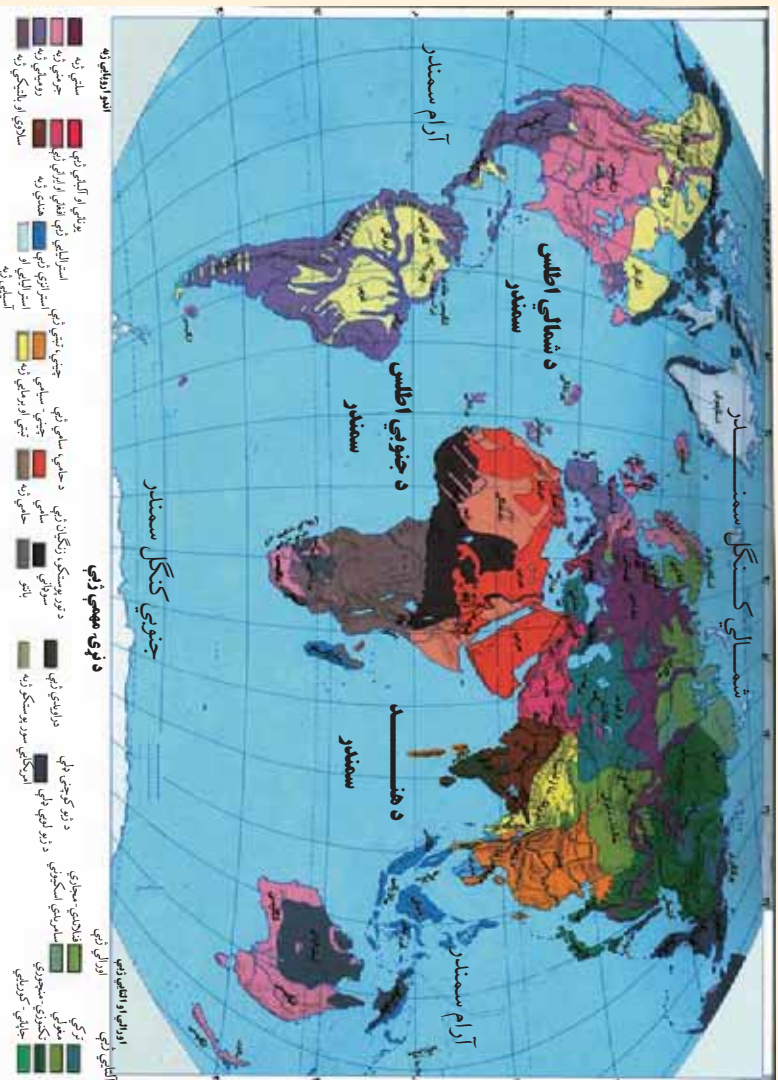

پورتني نقشه په غور سره مطالعه کړئ. د دې نقشې مختلف رنگونه دنړۍ د بيلابيلو ژبو بڼکارندويي کوي.

ژبه دصوتني سمبولونو دقراردادي کسب کونکي سيستم څخه عبارت ده، چي انسان دهغي په وسيله خپلې تجربې تبادلې کوي او راتلونکو نسلونو ته يې انتقالوي. ژبه پوهولو او راپوهولو (د افهام او تفهيم) وسيله اود علايمو سيستم دی، چي دپوهې د انتقال او حاصلولو، معاشرې او دخلکو دتفاهم له پاره کارول کيږي او د انسانانو دکار او فعاليت په پروسه کې منځته راغلې او په تدريجي ډول يې تکامل کړی. خبرې کول انسان ته ددې توان ور بخښي چي خپلې تجربې وساتي او هغه راتلونکي نسل ته انتقال کړي. د دنيا هغه ژبې چي يوه رېښه ولري د ژبو دکورنۍ په نوم ياديږي. دنړۍ د ژبو کورنۍ په لاندي

ډول دي:

الف: انډو اروپايي ژبې: د ژبو دغه برخه د ژبو د ډلو ډيره پراخه ډله ده، چې د انډو اروپايي په بيلابيلو څانگو (لاتين، بالتيک، سلاويک، جرمانیک، اريک او ارمني) ويشل شوي ده.

ب: ډينگرو ژبه کې لاندې دوه ژبې شاملې دي:

۱- د سوډان په جنوب، د چاد په جمهوريت، نايجريا او د افريقا په استوايي هيوادونو کې خلک په دې ژبې خبرې کوي.

۲- **د بانو ژبه:** دکانگو، زمبيا او انگولا دحوزې خلک پرې خبرې کوي.

ج: حامي او سامي ژبه: په عربي آسيايي او دافريقا د شمالي برخې په هيوادونو کې اکثريت لري.

• **سامي ژبه:** د عربستان په ټاپو وزمه، د مصر په عربي جمهوريت، ليبيا، الجزاير، مالي او په مراکش کې مروجه ده.

• **دحامي ژبه:** په حبشه، الجزاير، نايجر او دسنيگال په يوه برخه کې خلک پرې خبرې کوي. د التايي او اورالي ژبو کې لاندې پنځه ژبې شاملې دي:

۱- دفن په ژبه د الپ، فلنډ، اويستاک او د اروپايي روسيې شمالي خلک پرې خبرې کوي.
۲- **ترکي:** په ترکیه، ترکمنستان، ازبکستان، قزاقستان، قزغزستان، چين او افغانستان کې

پرې خبرې کوي.

۳- **منگوليايي:** په منگوليا (مغلستان) او د چين په شمال کې خلک پرې خبرې کوي.

۴- **د توگوس ژبه:** د سايبريا په شمال کې په تيره بيا د تايگا او تندر سيمو کې مروجه ده.

۵- **جاپاني او کوريايي ژبه:** د جاپان په ټاپوگانو او د کوريا په ټاپو وزمه کې خلک پرې خبرې کوي.

نوري ژبې:

- ۱- ماليزيايي او پولنډيايي ژبه: ماليزيايي او پولنډيايي ژبه د جاوا، سوماټرا په ټاپوگانو، د کمبوديا په يوه برخه او د بورنيو په ټاپوگانو کې رواج لري.
- ۲- دامريکا اصلي او بومي ژبه د امازون په حوزه کې مروج ده.
- ۳- د دراويډن ژبه: د هند په جنوب کې او د سربلانکا په يوه برخه کې رواج لري.
- ۴- چيني ژبه ډيوې کتلې په توگه دچين په هيواد کې رواج لري. آيا پوهيږئ چې د نړۍ زيات خلک په کومو ژبو خبرې کوي؟

اضافي معلومات

د نړۍ مهمې ژبې چې زيات ويونکي لري، (شميرې په ميليون تن)

د ژبې ټول ويونکي	مورنۍ ژبه	ژبه
۱۲۱۳	۸۵۳	ماندارين چينايي
۴۵۴	۳۴۸	هندي
۴۰۱	۳۴۶	اسپانوي
۴۸۷	۳۳۰	انگليسي
۲۰۴	۱۹۷	بنگالي
۲۳۰	۱۹۵	عربي
۱۸۶	۱۷۳	پرنگالي
۲۸۰	۱۶۸	روسي
۱۲۶	۱۲۵	جاپاني
۱۲۴	۹۸	آلمان
۱۲۶	۷۴	فرانسوي
۱۶۴	۵۴	مالي انډونيزيايي
۶۲	-	ايتالوي
۶۱	-	اردو

- مخامخ جدول په غور ولولئ
- مانداراني ژبه د ختيځې آسيا له ډير و معروفو ژبو څخه ده. د نړۍ پنځمه برخه خلک يا تقريباً ۸۵۳ ميليونه چينايي او په مجموع کې په نړۍ کې ۱۲۱۳ ميليونه ژوندکوي.
- انگليسي ژبه چې د اند و اروپايي ژبو يوه څانگه ده چې ميليونه انسانان په هغې خبرې کوي او د نړۍ په ۵۰ هيوادونو کې رسمي ژبه ده.
- عربي ژبه چې دسامي ژبې له کورنۍ څخه ده د نړۍ له ۲۲ هيوادونو څخه په زياتو هيوادونو کې رسمي ژبه ده او په هغې خبرې

کوری. دیادونی وړ ده چې د ژبې پر اخیستله سیاسي حدودو سره مطابقت نه لري. بڼایي په یوه هیواد کې څو ژبې وي. خو د یوه هیواد ټول هغه خلک چې د هغه هیواد په سیاسي حدودو کې ژوند کوي، خپل ځان په یوه واحد پورې تړي او په هغې افتخار کوي. لکه افغانستان. په دې هیواد کې له ۳۰ څخه زیاتې ژبې او لهجې شته خو ټول په دوو رسمي ژبو پښتو او دری لیکل او لوستل کوي او په هغو سیمو کې چې زیاتره خلک یې په اوزبکي، ترکمني، بلوچي، پشه یي، نورستاني او پامیري ژبو خبرې کوي د پښتو او دری سر بیره په هغه سیمه کې دریمه رسمي ژبه ده.

• برعکس په نړۍ کې داسې هیوادونه هم شته چې بیل سیاسي حدود لري خو په یوه ژبه خبرې کوي لکه عربي ژبه چې په عربستان، سوریه، عراق، مصر، لیبیا کې مروج او رسمي ژبه ده.

په ټولګي کې د زده کونکي فعالیت:



زده کونکي دې په مناسبو ډلو وویشل شي او د نقشي له مخې دې د نړۍ ډلبرو ژبو سیمې وټاکي. د ډلې استازی دې لاس ته راغلي معلومات خپلو ټولګیوالو ته وړاندې کړي. ښوونکي دې وړاندې شوي مطالب د خپلو معلوماتو سره په مناسب ډول را ټول کړي.

پو پښتني:



لنډه ځواب ولیکئ

۱- ژبه یا لسان تعریف کړئ

۲- دسامي او حامي ژبې دنړۍ په کومو هیوادونو کې رواج لري؟

- ۳- د پنځو هغو لویو ژبو نومونه واخلئ چې زیات شمیر خلک پرې خبرې کوي؟
- ۴- ولې په نړۍ کې چینایي ژبه زیات ویرنګې لري؟
- ۵- په انډو اروپایي ژبو کې کومې ژبې شاملې دي؟
- ۶- التایی او اورالی ژبې په کومو ځانګو ویشل شوي دي؟

له ټولګي څخه بهر فعالیت:

زده کوونکي دې د ژبې د اهمیت په باره کې څو کرښې ولیکي او د جغرافیې په بل ساعت کې دې خپلو ټولګیوالو ته وړاندې کړي.

الف-عربي ژبه

ستاسې په نظر عربي ژبه په کومو هيوادونو کې رسمي ژبه ده؟

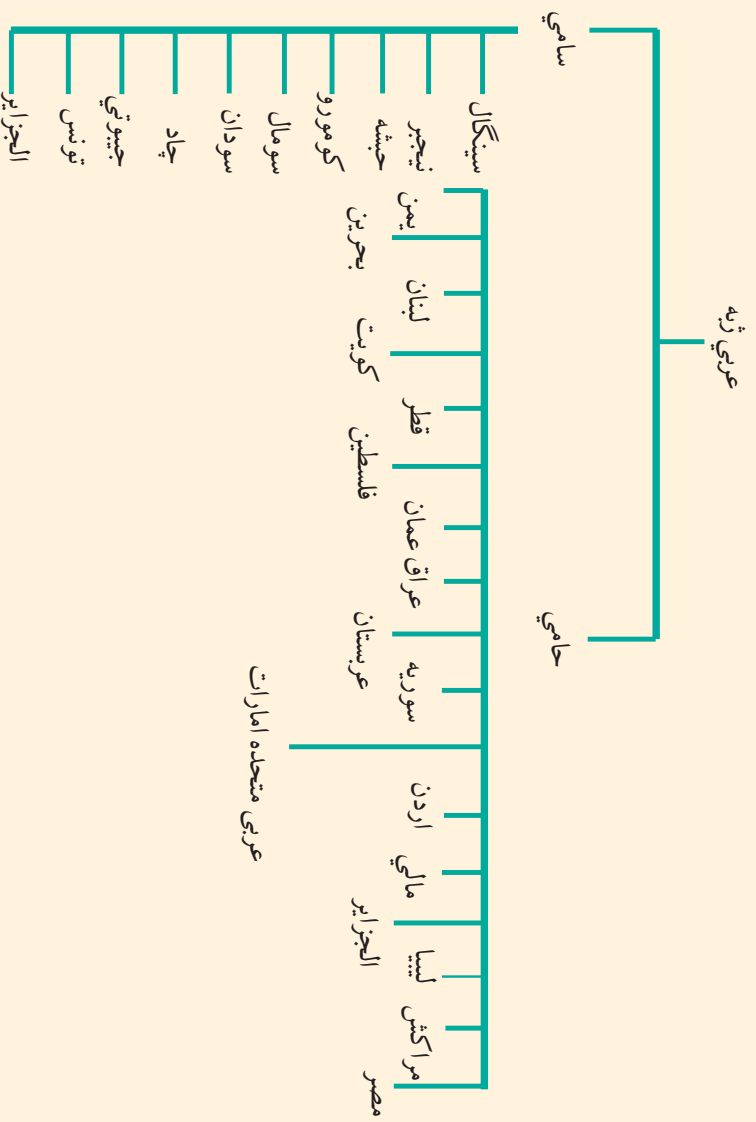

په (۱۳۷) مخ کې د نړۍ د ژبو نقشه ولولئ د حامي ژبې د نفوذ ساحه له سامي څخه بېله کړئ.

دا خبره څرګنده ده چې دهيوادونو او ملتونو تر منځ اړيکې د ژبې د پراختيا او د اړيکو نه شتون د ژبې بيلوالی او محصولات منځته راوړي. لکه عربي ژبه چې د اسلام د مقدس دين د خپرېدو او نفوذ له مخې په ټوله نړۍ کې خپره شوې ده.

عربي ژبه د نړۍ د مسلمانانو د مقدس کتاب ژبه ده. نو له همدې امله ځانګړې ارزښت لري. سره له دې چې قرآنکریم په ډيرو ژبو ژباړل شوی دی، خو د نړۍ ټول مسلمانان هغه په اصلي ژبه يعني

عربي تلاوت او زده کوي. نوله همدې امله ټولو مسلمانانو ته په کارده چې د قرآن کریم او نبوي احاديثو د تلاوت او د الهي احکامو څخه دگټې اخېستې له پاره د عربي ژبې قاعدې زده کړي.

هغه وخت دعربي ژبې زده کړې دقواعدو تدوين او وضع کولو ته اړتيا پېښه شوه، چې داسلام دين غير عرب هيوادونو او قومونو ته ورسيده او هغه هيوادونه او قومونه دعربي ژبې حوزې ته ورنيوتل او په دوامدار ډول يوبل ته نژدې شول. لږ لږ يې د عربي په زده کړه پيل وکړ، خبرې او ليکل يې پرې کول. ددغو قواعدو ترتيب کولو دوه هدفونه درلودل.

- ۱- په قرآن، نبوي احاديثو او نورو شرعي حکمونو باندې د آسانه پوهېدلو له پاره.
- ۲- د نورو ژبو له تصرف څخه د عربي ژبې ساتنه.

په دې ډول عربي ژبې د اسلامي نړۍ په زياتو سيمو کې د محلي ژبو ځای ونیوه. آن دا چې په منځنيو ميلادي پېړيو کې علمي او ادبي کتابونه چې پوهانو ليکل او راټولول، زياتره په عربي ژبه وو. نوله همدې امله عربي ژبه د خپل عصر علمي او نړيواله ژبه گڼل کېده. اوس هم د نړيوالو ژبو په ډله کې ده. عربي ژبه د آسيا او افريقا په لويو وچو سربېره دمسلمانانو دنفوذ په پايله کې د اروپا په جنوب کې تر پرتگال هم ورسيده. تر اوسه د عربي اصطلاحات د ادبي، نظامي، تجارتي، نيرۍ چلونې، ستورو پېژندنې او علومو (په کيميا، رياضي، بيالوژي، طب او درمل جوړولو) کې کارول کېږي. دغه اصطلاحات زياتره په فرانسوي، ايتالوي او اسپانوي ژبو کې رواج شوي دي.

دنړۍ له ۲۲ هيوادونو څخه چې رسمي ژبه يې عربي ده. لس هيوادونه په افريقا او ۱۲ هيوادونه يې په آسيا کې پراته دي.

اضافي معلومات:

د نړۍ هغه شمېر هيوادونه چې رسمي ژبه يې عربي ده په لاندې ډول دي:

آسيایي هيوادونه چې رسمي ژبه يې عربي ده:

۱- اردن
۲- عربو متحده امارات
۳- سوريه
۴- عراق
۵- عربستان سعودي
۶- عمان
۷- فلسطين
۸- قطر
۹- کويت
۱۰- لبنان
۱۱- يمن
۱۲- بحرین

افريقايي هيوادونه چې رسمي ژبه يې عربي ده:

۱- الجزائر
۲- تونس
۳- جيبوتي (عربي او فرانسوی)
۴- چاد عربي او فرانسوی
۵- سوډان
۶- سومالي
۷- کومورو
۸- لیبیا
۹- مصر
۱۰- مراکش

په توگي کې د ننه فعاليت:



- زده کوونکي دي په مناسبو ډلو وویشل شي او هره ډله دي په لاندې موضوعگانو پخپلو منځنو کې بحث وکړي. اويايلې دي د ډلې استازي خپلو ټولو لگڼو لورته وړاندې کړي.
- هغه هيوادونه چې رسمي ژبه يې عربي ده لست يې کړئ.
 - ولې د اروپا په لويه وچه کې تر اوسه د عربي ژبې لغات او اصطلاحات په کيميا، رياضي، بيالوژي، طب او داسې نورو برخو کې استعمالیږي.



پوښتني:

- ۱- ولې عربي ژبه په زياترو هېوادونو کې خپره شوې ده؟
- ۲- عربي ژبه د آسيا او افريقا په څو هېوادونو کې رسمي ژبه ده؟
- ۳- دعربي ژبې ريښه معرفي کړی.



له ټولگي څخه بهر فعاليت:

ولې د عربي ژبې زده کړه د نړۍ د ټولو مسلمانانو له پاره اړينه ده؟
تر دې سرليک لاندې مضمون وليکئ او د جغرافيايي په راتلونکي ساعت کې يې خپلو
ټولگيوالو ته وړاندې کړی.

ب- انگلیسی ژبه

آته د پېرشم لوست

دهند او اروپایي ژبي جدول

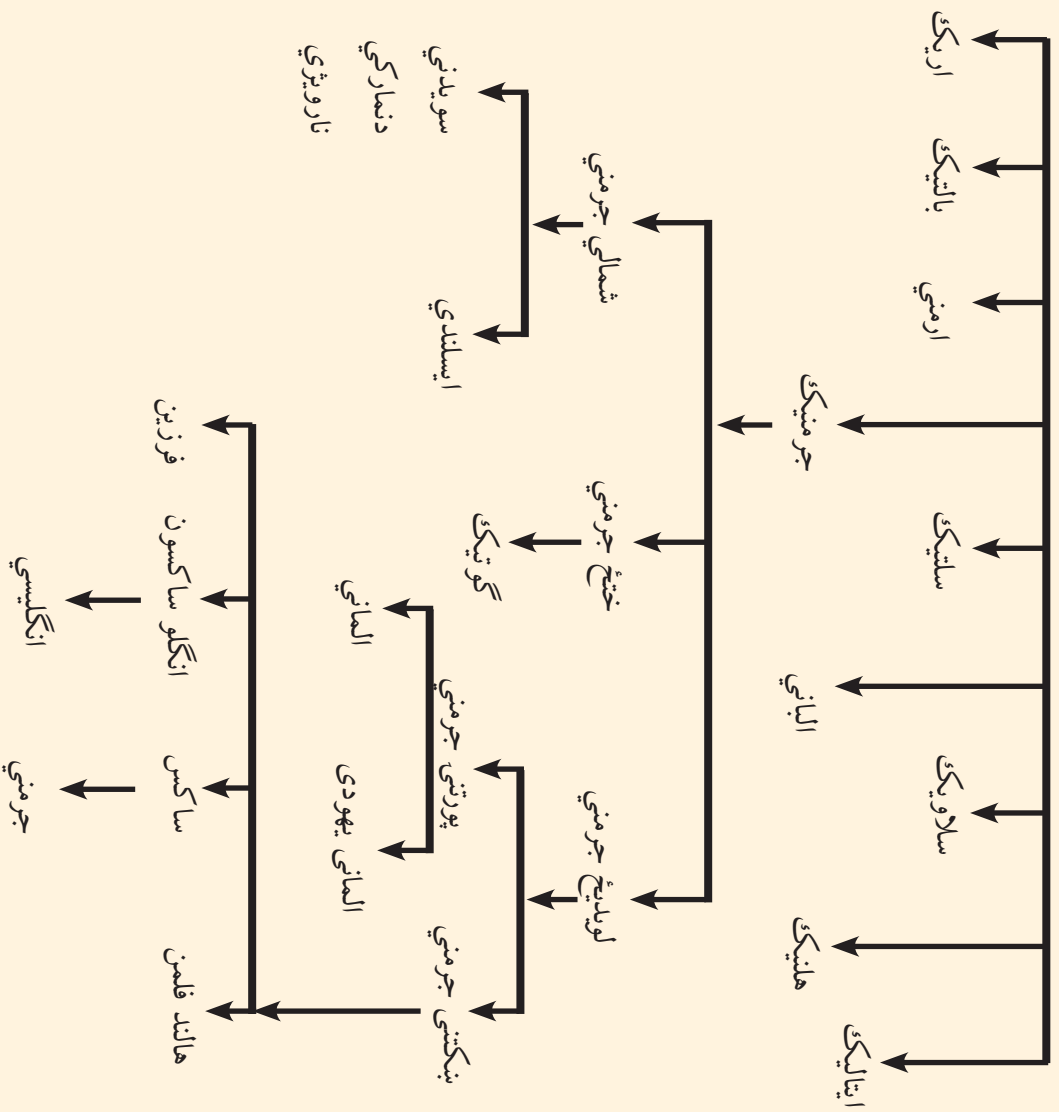

ولې دنړۍ زياتره خلک د انگلیسی ژبي له یادونې سره مينه لري؟

پورتنی جدول په غور ولولئ او وواياست چې انگلیسی ژبه د اندو اروپایي ژبو له کومې ډلې څخه ده؟

د انگلو ساکسون د استعمار له دورې څخه د فرانسې د نور مانډي خلکو ترفتحې پورې يعني له ۵۰۰

څخه تر ۱۰۶۱ ميلادي كال پورې په انگلينډ كې ډيره پخواني مروجه ژبه انگليسي وه. دغه سوچه تو ټياني ژبه ډيره مشكله او له خولهجو څخه مركبه وه دنور مانديانو پواسطه د انگلينډ له فتحي څخه وروسته فرانسوي ژبه هم مروجه شوه او تر ۱۲۵۰ ميلادي كال پورې انگليسي او فرانسوي ژبه په انگلينډ كې استعماليدې.

وروسته ددې دوو ژبو ديوځاي كېدو او گډيدو پواسطه بالاخره يوه بله ژبه د سوچه انگليسي ژبې په نوم منځته راغله. نوله همدې امله انگليسي ژبه له توتاني Teutonic (پخواني انگليسي) ، لاتيني او فرانسوي ژبې (نورماندي) څخه مركبه ده. بياهم انگليسي ژبه د عمومي خصوصياتو او دصرف او نحوي دجوړښت له مخې په بشپړ ډول توتاني شميرل كېږي.

وروستنی سترتغير چې په انگليسي ژبه كې را منځته شو يوله بل پسي دډېرنيو كلماتوله داخليدوڅخه عبارت دی، چې د معاصرو علومو د پرمختگ او د عمومي افكارو د پراختياپورې اړه لري. يوزيات شمېر كلمې په دې ژبې وړزباتې شوي، چې ډېرې يې يوناني، فرانسوي او ځينې عبراني او لاتيني دي.

انگلستان په ۱۹ پېړۍ كې يوه پراخه مستعمراتي امپراطوري جوړه كړه، چې لمرپه كې نه پېرېوته. په هغو مستعمروكې د اقتصادي منابعو د بنكيلاک سربيره دخپل فرهنگ په خپرېدوېي هم پيل وكړ. چې غوره برخه يې انگليسي ژبه او مذهب دی. هغه خلك چې مورنۍ ژبه يې انگليسي ده، په نړۍ كې يې شمېر ۳۳۰ ميليونو ته رسېږي. دنړۍ د ۱۵۷ ميليونو نور نفوسو لپاره دويمه ارتباطی ژبه ده.

همدا رنگه انگليسي د بریتاني په پخوانيو ۴۹ مستعمره هيوادونوكې چې اوس يې خپلواکي هم اخیستي ده او دهيواد اصلي ژبې يې ډير انکشاف نه دی کړی، انگليسي ژبه دلومړنۍ رسمي ژبې او په ځينو هيوادونوكې د دويمې رسمي ژبې په توگه منل شوي ده.

د انگليسي ژبې زده كړه ديوې نړيوالې ژبې په توگه د نړيوال تفاهم سربيره په جغرافيه او نورو علوموكې د معلوماتي منابعو او معتبرو ماخذونوپه توگه په انټرنېټ، كتابونو او مجلوکې له انگليسي څخه گټه اخلي.

په ټولگي کې د ننه فعاليت:



زده کورنګي دي په مناسبو ډلو وروستل شي او د انگليسي ژبې د پرمختيا په لاملونو دي پخپلو منځو کې بحث وکړي او د ډلې استازي دي دخپل بحث نتيجه خپلو ټولو لگيو او ته وړاندې کړي. ښوونکي دی د ډلې بحث له خپلو معلوماتو سره را ټول کړي او ټولگي ته دې توضیح کړي.

پوښتني:



لنډځواب ورکړئ

- 1- انگليسي ژبه ولې دنړۍ په ۹ ۴ هيوادونو کې د رسمي ژبې په توگه منل شوېده؟
- ۲- انگليسي ژبه له کومو پخوانيو ژبو څخه ترکيب شوېده؟
- ۳- ولې زياتره ځوانان ځوازي انگليسي ياده کړي؟
- ۴- دنړۍ ټولو لويو وچوټه د انگليسي ژبې د خپرېدو لامل توضیح کړئ.

له ټولگي څخه بهر فعاليت:



د انگليسي ژبې د زده کړې د اړتيا په هکله څوکرښې وليکئ او دجغرافيايې د مضمون په را تلو نښکي ساعت کې يې خپلو ټولو لگيو او ته وړاندې کړئ

اضافي معلومات

هغه هيوادونه څي په هغي څي انگليسي درسي ژبي په توگه منل شوي ده له انگلستان پرته په ۴۹

هيوادونو څي رسمي ژبه ده)

د اسيا په لويه وچه څي	په اوقيانوسيه څي	د اروپا په لويه وچه	د افريقا په لويه وچه	د امريکا په لويه وچه څي
۱- سينگا پور	۱- استراليا ۲- تونگا	۱- انگلستان ۲- ايرلنډ	۱- اوگانډا ۲- بوتسوانا	۱- انتيگو او باربودا ۲- دامريکا متحده ايالتونه
	۳- تو والو ۴- ساموا دسليمان ټاپوگان	۳- مالنا	۳- تانزانيا ۴- زيمبابوي ۵- ناميبيا	۳- بهاما ۴- باربادوس ۵- بليز
	۶- فيجي ۶- کرياتي ۸- مارشال ۹- ميکرونزي		۶- سوازيلنډو ۷- سراليون ۸- سيشل ۹- گانا	۶- ترينيداد او توباگو ۷- جاميکا ۸- دومينيکا ۹- سنت کيټس او نويس
	۱۰- ټاورو ۱۱- وانو اتو		۱۰- کامرون ۱۱- کينيا	۱۰- سنت لوسيا ۱۱- سنت وينسنت او گرنادين
	۱۲- پا پواگيني ۱۳- پالائو		۱۲- گامبيا ليستو ۱۴- لايبريا ۱۵- ملاوي ۱۶- موريس	۱۲- کاناډا ۱۳- گرناډا ۱۴- گويان
			۱۷- نيجريا ۱۸- زامبيا	
			۱۹- جنوبي افريقا	

ج- لاتیني ژبه (فرانسوي، اسپانوي او پرتگالي)

دهند او اروپايي ژبي کورنۍ

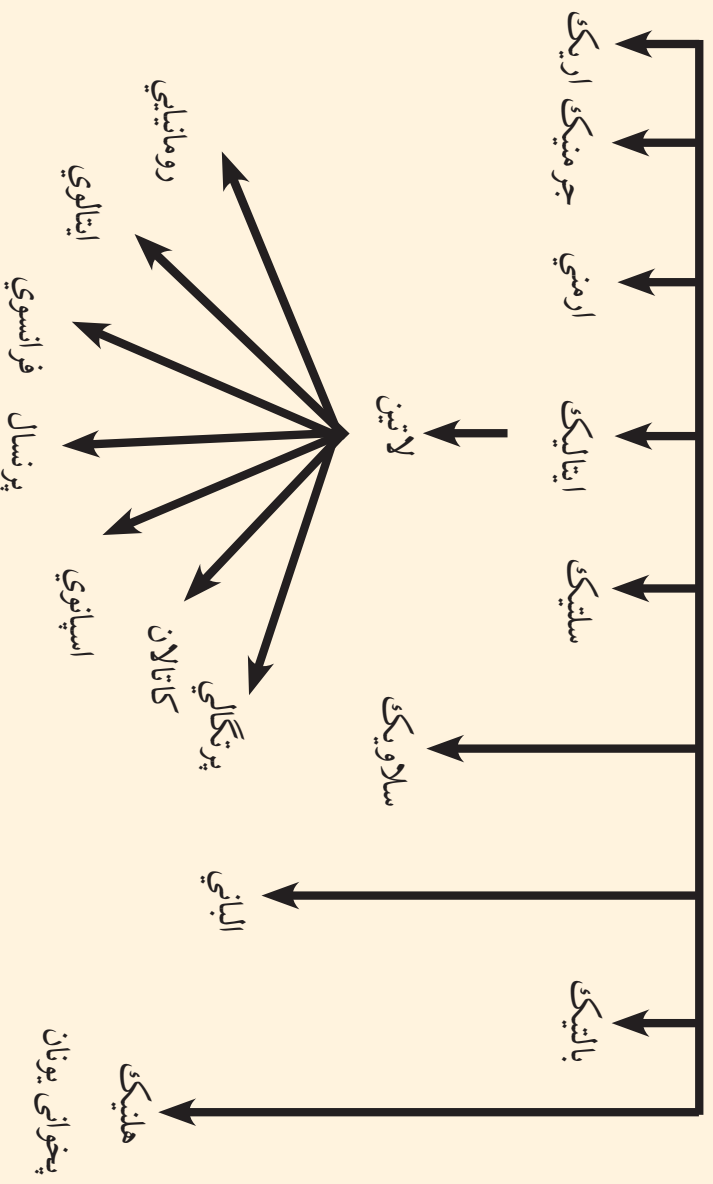

د (۱۳۷) مخ نقشه او پورتنی جدول ولولئ او وویاست چې د لاتیني ژبي څخه کومې ژبي منځته راغلې دي.

رومي ژبه (د ایتالیایانو پخوانۍ ژبه) د اندو اروپايي ژبو د کورنۍ له ډلې څخه ده چې د پخواني روم د امپراتورۍ لاندې سیمو کې پرې خبرې کېدلې. په لویدیځه اروپا کې یې ورو ورو تغیر وکړ او په محلي لهجو تبدیله شوه لکه د اسپانيې، پرتگالي او فرانسې او په ختیځ کې د ارومانيې او البانيې دخلکو ژبي د بېلگې په توگه یادولای شو. د رومیانو پخواني آثار له میلاد څخه مخکې په شپږمې پېړۍ پورې اړه لري، خو د لاتین ادبیات په درېیمې پېړۍ کې پیل شول. فرانسوي، اسپانوي او پرتگالي ژبي د ژوندیو ژبو له ډلې څخه دي چې د استعمار او

نورو لاملونو له مخې درېي د اصلي وينکو له حوزې څخه د باندي بې رواج و مونده او پراخ گرامر لري. اسپانيه، پرتگال او فرانسه هغه هيوادونه دي چې د جغرافيايي اکتشافاتو ورسته يې وکولای شول چې د امريکا، افريقا، آسيا او اوقيانوسيه کې لوېي مستعمرې لاس ته راوړي په هغو سيمو کې يې خپل کلتور او فرهنگ هم مروج کړ، چې ددغه کلتوري نفوذ يوه مهمه برخه ژبه گڼل کېږي.

د اروپا د استعمار لاندې هيوادونو کې د څو پېړيو د تسلط په پای کې د مستعمره هيوادونو محلي ژبو وده ونه کړه. سره له دې چې خپلواکه هيوادونه هم دي، خودبخودانيو استعماري ژبو د نفوذ له مخې يې خارجي استعماري ژبه دخپل هيواد د رسمي ژبې په توگه منلې ده. لکه فرانسوي ژبه د نړۍ په ۲۶ هيوادونو کې، اسپانوي ژبه د نړۍ په ۱۹ هيوادونو کې او پرتگالي ژبه دنړۍ په ۶ هيوادونو کې رسمي او لومړنۍ ژبه او په ځينو هيوادونو کې دويمه رسمي ژبه ده. د زياتو معلوماتو له پاره هغه جدول چې ضميمه دی ولولئ.

په ټولګي کې د زده کونکي فعالیت:



زده کونکي دې په مناسبو ډلو وویشل شي او هر ه ډله دې د لاتیني ژبې د یوې څانګې ربرنگالي، اسپانوي، فرانسوي او نورو) په باره کې پخپلو منځو کې بحث وکړي. چې ولې دنړۍ په زیاتو هیوادونو کې نوموړې ژبې تر اوسه پورې رسمي ژبې دي؟ د بحث پایلې دې د ډلې استازي ټولګي ته بیان کړي او ښوونکی دې د ډلې د بحث پایلې له خپلو معلوماتو سره را ټول کړي او ټولګي ته دې وړاندې کړي.

پوښتني:



لنډ ځواب ورکړئ:

- ۱- د لاتیني ژبې دکورنۍ څانګې معرفي کړئ.
- ۲- فرانسوي ژبه، له فرانسې پرته دنړۍ په څو هیوادونو کې رسمي ژبه ده؟
- ۱- فرانسوي ژبه دلاندي ژبو د کورنۍ یوه څانګه ده
- الف: جرمنیک ب: لاتین ج: سلاوي د: سنسکرت
- ۲- اسپانوي او پرتګالي ژبې د لاندي ژبو څانګه ده.
- الف: سلاوي ب: پخواني یونان ج: لاتین د: جرمنیک

له ټولګي څخه بهر فعالیت:



د هغه جدول په مرسته چې دهیوادونو رسمي ژبه پکې فرانسوي، پرتګالي او اسپانوي ده د نړۍ په نقشه کې تثبیت کړئ او د جغرافې د مضمون په را تلونکي ساعت کې یې خپلو ټو لګیو لو ته وړاندې کړئ.

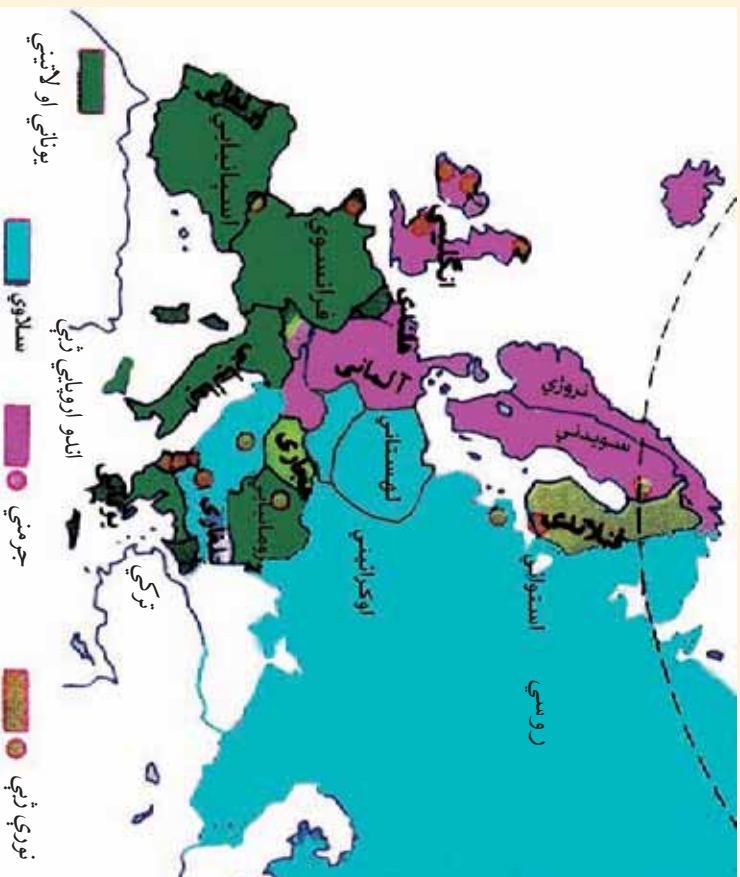

د جرمني ژبې د جغرافيايي ویش نقشه ولولئ او په نقشه کې د جرمني ژبې د نفوذ ساحه تثبیت کړئ. د زياتو معلوماتو لپاره اړونده جدول هم ولولئ.

یوې قبیلې له میلاد څخه مخکې د لومړنۍ زرکلنې دورې په منځنۍ برخې کې د المان په شمال اود سکندیناوي دټاپووزمې په جنوب کې ژوند کاوه او له دویمې میلادي پېړۍ څخه وروسته یې نورو سیمو ته مهاجرت وکړ، چې اوس، هلته استوګن دي.

دجرمني ژبه د اندو اروپایي ژبو له ډلې څخه ده چې انګلو ساکسون ژبې (الماني، هالنډي او انګلیسي)، د ایسلینډ دخلکو ژبه او د سکندیناوي ژبې (دناروي، سویډن او فنمارک د خلکو ژبې) اوګوتیک ژبه Gothic احتواکوي. د ګوتیک د ژبې اثار دمیلاادي څلورمې پېړۍ را پدېخوا موجود دي.

جرمني ژبه په دوه محلي لهجو ويشل شوې ده:

۱- د لورو سيمو جرمني ژبه، چې په جنوبي برخه کې پرې خلک خبرې کوي او د جرمني ژبې رسمي ادبيات جوړوي.

۲- د اوارو سيمو جرمني ژبه چې د هيواد په شمالي جاکو کې پرې خبرې کېږي. له دې ژبې څخه فلامندي او هالنډي ژبې مشتق شوي دي. الماني ژبه د المان د هيواد سربيره د اطريش، لختين شتين اوسويس (الماني، فرانسوي او ايټالوي رسمي ژبې دي). د لوکزمبورگ ۷۰ سلنه خلک او د هالنډ يوشمېر خلک په الماني ژبه خبرې کوي.

د يادني ورده چې انگليسي ژبه هم د جرمني د اوارو سيمو دخلکو د ژبې يوه څانگه ده چې د انگلو ساکسون Anglo Saxon د قبيلې د خلکو پراسطه په شپږ مه ميلادي پېړۍ کې انگلستان ته يو وړل شوه او وروسته د فرانسوي تورو سره گډه شوه. د انگلستان خلک او د ايرلينډ ديوي برخې خلک په هغې گډېږي.

پو پښتني:



لنډځواب ورکړئ

- ۱- د اروپا کومې ژبې د جرمني ژبې یوه برخه ده؟
- ۲- د جرمني ژبې څخه کومې ژبې را بیلې شوي دي؟
- ۳- د سکندزوي ټاپو وزې هغه ژبې چې جرمني رېښه لري نوم واخلي؟
- ۴- الماني ژبه د کومو هېوادونو رسمي ژبه ده؟

له ټولگي څخه بهر فعالیت:



د اروپا د لويې و چې نقشه يې ليکنې رسمه کړئ. د ژبو د عمومي جدول په مرسته د جرمنيکي (لويديځ، ختيځ او شمالي جرمني) د هند او اروپايي ژبو د کورنۍ سيمې او ځانگې په بيلابيلو رنگونو رنگ کړئ او د جغرافيې د مضمون په راټولونکي ساعت کې يې خپلو ټولو لگيو لوسته وړاندې کړئ.

هـ- د چینایي، جاپاني او اندونزیایي ژبو په باره کې څه پوهیږئ؟

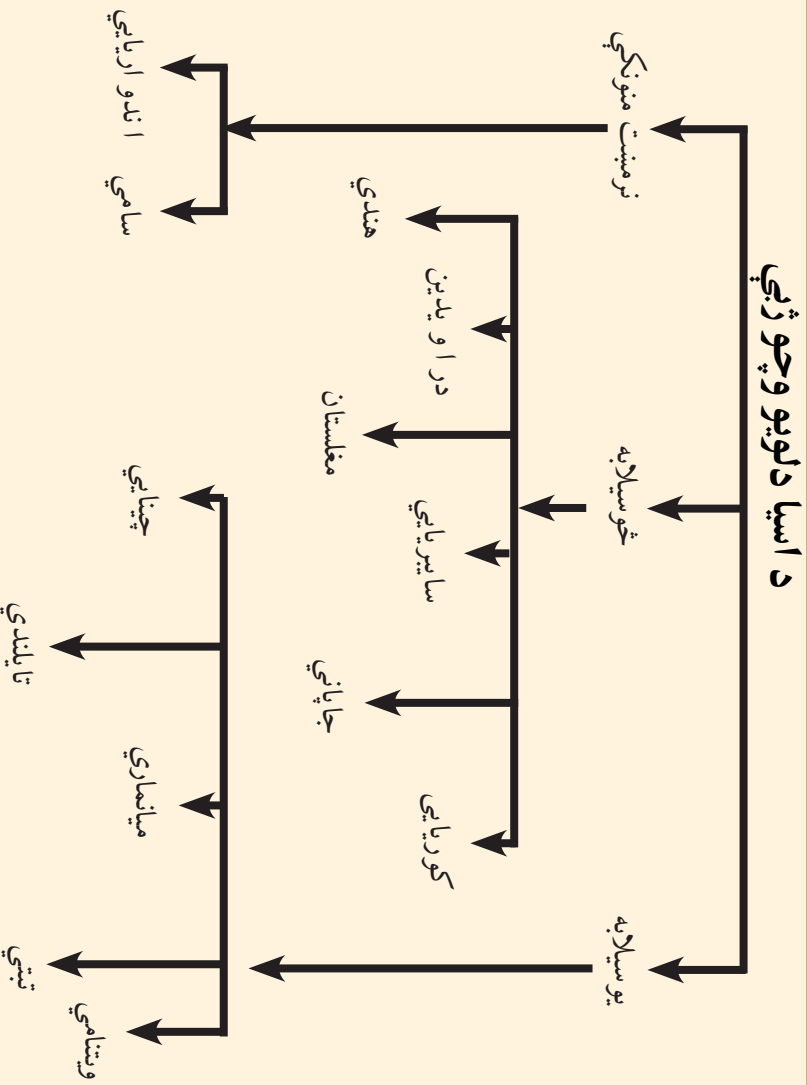

د (۱۳۷) مخ نقشه او چارټ ولولئ او ووايست چې چينايي ژبه له جاپاني څخه څه توپير لري؟

چينايي ماندرين ژبه لکه د ويتنامي (نامي)، تبتې، تایلندي او میانماری(برومي) ژبو په څیر د ژبپوهنې د اصطلاح له مخې یو هیچایي (یوسیلابه) ژبو دي. د دې ژبې کلمې جلا سیلابونه لري. دکلماتو صرف ډیر لږ دهغو دتغیر سبب گرځي.

چينايي ژبه ډیره پخوانی او د پراخو ادبیاتو لرونکی ده. د دې ژبې الفبا څلور سوه توري لري او مصوره ده او څوسوه فرعي تنبې هم لري. نو له همدې امله د هغې زده کړه سترزمنه ده او هر څوک هغه نه شي زده کولای او د ولس د بیسوادۍ سبب گرځیدلی وه. له همدې امله دهغې د اسانولو له پاره هڅې شوي دي. ددې ژبې وینونکي پخپلو منځو کې ژاډې اړیکې لري او دشمبر له مخې د آسیا د لوېې وچې نیم نفوس جوړوي او دنفوذ ساحه یې د آسیا په ختیځ کې ده.

• په څو سیلابه ژبني ډله کې کوریایي، جاپاني، د سائیریا د خلکو زیاته برخه، منځني آسیا، د راویدلي او هندي ژبې شاملې دي. چې په دې ژبني ډله کې د پسونډ او یتشوند ډوېرې پیچلي کلمې موجودې دي.

• هغه ژبې چې نرمښت منونکي دي د جلاصوانو تر سرليک لاندې مخکې معرفي شوي دي. انډونزیايي ژبه: چې د مالایي ژبې (د مالیزیا د هېواد د جنوبي برخې) څخه بېله شوي ده د انډونزیا د هېواد رسمي ژبه ده. په ۱۹۲۸ میلادي کال کې د ملي ژبې په توګه وټاکل شوه. د وخت په تیریدو د عربي، چيني، هالنډي، پرتګالي، سانسکرټي، تاميلي، فرانسوي او انګلیسي ژبې کلمې په دې ژبې کې شاملې شوي دي. دېلګې په توګه په دې ژبې کې تقریبا د هالنډي ژبې ۷۰۰۰ کلمې شته دي.

په ټولګي کې د ننه فعالیت:



زده کوونکي دي په مناسبو ډلو وویشل شي. د ژبو د کورنۍ نقشه دي په (۱۳۷) مخ کې په غور ولولي او بیا وروسته دي د زېږو ستو خلکو ژبې د هغو د اړونده هېوادونو سره یو د بل په مرسته وټاکي ښوونکي دي د فعالیت پایله د خپلو معلومانو سره را ټول کړي

پوښتي:



لنډ ځواب ورکړئ

- ۱- د ماندرین چينايي ژبې ځانګړتياوې و وياست.
- ۲- آسيایي يو سيلابه ژبې کومې دي؟
سم ځواب انتخاب کړئ
- ۱- چينايي ژبه په کومه کورنۍ پورې اړه لري:
الف: يو سيلابه ب: څو سيلابه ج: نرمښت منونکي د: ټول ځوابونه سم دي
- سم ځوابونه غوره کړئ.

- ۱- انډونزیايي ژبه له مالایي ژبې څخه بېله شوې ده.
- ۲- ماندرین چينايي ژبه ۴۰۰ توري او څوسوه نښې لري؟
- ۳- د ويتنامي، تبتې، تایلنډي او برمايي ژبې څو سيلابه ژبې دي؟



له ټولګي څخه بهر فعالیت:

د آسيا د لرېې وچې نقشه يې ليکنې رسم کړئ او يو سيلابه او څوسيلابه ژبې په جلا رنگونو رنگ کړئ او په راتلونکي ساعت کې يې خپلو ټولو لگيوا لرونه وړاندې کړئ.

و- د بالټیک - لیتواني او سلاوي ژبې

دهندو اروپايي ژبو کورنۍ

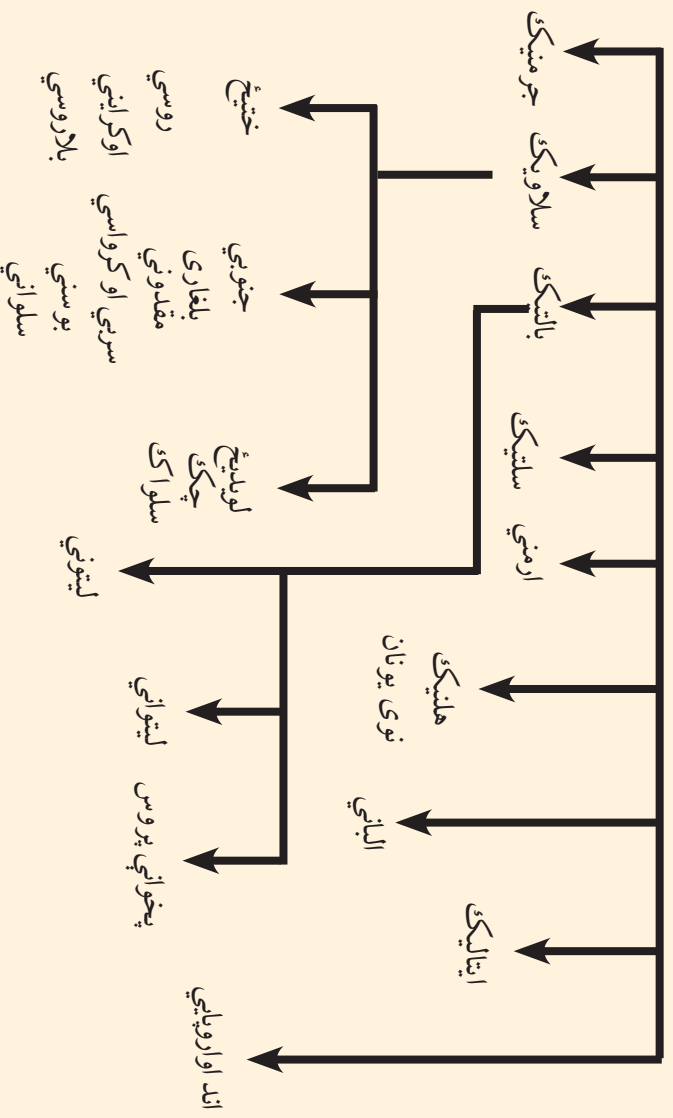

د (۱۳۷) مخ نقشه او پورتنی گراف په غور ولولئ او ووايست چې سلاوي ژبه په کومه ژبنۍ کورنۍ پورې تړلې او کومې څانگې لري؟

سلاوي ژبه د هندو اروپايي ژبو له څانگو څخه ده چې په ختيځه اروپا او د بالکان په نورو سلاوي هېوادونو کې مروجه ده.

د مسيحيت د لومړۍ پيړۍ پيل کې بالټيکي او سلاوي قبيلو د ختيځې اروپا لويه برخه نيولې وه، چې په لويديځ کې يې د جرمني قبيلې او په جنوب کې يې اريايي قبيلو استوگنه درلوده د پنځمې پيړۍ څخه وروسته سلاويانو د خپل نفوذ سيمه په بېلابېلو خواوو کې پراخه کړه او اس سلاوي ژبې د ختيځې اروپا په پراخه ساحه کې رواج لري.

سلاوي ژبه زياتې محلي لهجې لري چې ډېره مهمه يې روسي ژبه ده، چې د سايبيريا په ټايگا، د ترانس سايبيريا او سېنې کرښې په دواړه اړخونو، آذربايجان او اوکراين کې مروجه ده.

سلاوي ژبه په څو محلي لهجو هم ويشل کېږي، چې د هنگري او بالکان يوڅه خلک او همدا رنگه چکيان، سلواکيان، پولنډيان، سربيان، بوسنيان، کرواټيان، بلغاربان او دمقدوني خلک په هغې خبرې کوي.

دبالتیک دسمندرگی د سواحلو د خلکو ژبه د سلاوي له ژبې سره ورته والی لري او لیتوانیایي ژبه هم د سلاوي ژبې د کورنۍ څانګه ګڼل کېږي.

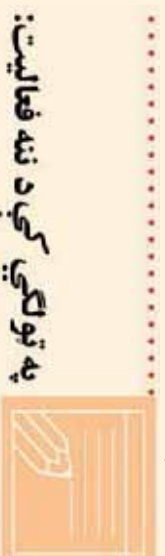

په ټولګي کې د ننه فعالیت:

زده کوونکي په مناسبو ډلو وویشئ چې د سلاوي ژبې د غوره څانګو په باره کې پخپلو منځو کې بحث وکړي او د بحث پایله دې خپلو ټولو لګیرو ته وړاندې کړي. ښوونکی دې بحث موضوع را ټوله او له خپلو معلوماتو سره یو ځای دې ټولګي ته وړاندې کړي.

پوښتنې:

لنډ ځواب ورکړئ

- ۱- سلاوي ژبه د کومې ژبې لویې کورنۍ څانګه ګڼل کېږي؟
- ۲- سلاوي ژبه د اروپا په کومه برخه کې زیات وینونکي لري؟
- ۳- دسلاوي ژبې مهمې څانګې معرفي کړئ.
- ۴- د بالتیک ژبه په کومو څانګو ویشل شوې ده؟
سم ځوابونو په نښه کړئ
- ۱- سلاوي ژبه د انډو اروپایي ژبو څانګه ده) ()
- ۲- سلاوي ژبه زياتره په ختيځه اروپا او د بالکان په نورو هېوادونو کې مروج ده؟ ()
- ۳- د سلاوي ژبې مهمه څانګه روسي ژبه ده) ()

له ټولګي څخه بهر فعالیت:

د اروپا نقشه یې لیکنې رسم کړئ او د سلاوي ژبې د نفوذ سیمه په یوزنګ په نښه کړئ او د جغرافیې د مضمون په راتلونکي ساعت کې یې خپلو ټولو لګیرو ته وړاندې کړئ.

د اردو ژبه د پخواني فارسي، ترکي او هندي ژبو څخه جوړه شوې ده. لومړني بنسټونه يې په هند کې د مسلمانانو فاتحينو په راتلو سره ايښودل شوي دي. څرنگه چې سلطان محمود غزنوي او د هغه د زوی د سلطان مسعود د حکومتونو په دوره کې هند يانو ته د غزنيانو په دربار کې لورې شوې، ورکړل شوي وي. په هند کې د غزنيانو د دربار ژبه هم فارسي (دري) او د هند مسلمانو حاکمانو په همدې ژبې خبرې کولې. نو له همدې امله دري ژبې اغيزې په اردو ژبه کې را منځته شوې. د اردو اصطلاح ترکي ده او معنایې عسکر او د عسکرو قراڼګاه ده.

څرنگه چې ترکي، فارس او هندو عسکر په يوه عسکري غونډه ځای کې يو ځای وو، نو د اردو ژبه له دريو ژبو ترکي، دري او هندي څخه جوړه شوه او د اردو په ژبه ياده شوه، چې وروسته د انگليسانو د څو پېړيو د واکمنۍ په واسطه انگليسي اصطلاحات پرې هم ورننات شول.

په ټولګي کې د ننه فعاليت:



په ټولګي کې دننه فعاليت:

زده کونکي په دوه نوري ډلو وويشل او هر ډله يې د اردو ژبې په تاريخچه پخپلو منځو کې بحث وکړي او د بحث موضوع يې خپل ټول لگيو ته وراندي کړي. د مضمون ټيټونکي يې د بحث موضوع را ټوله کړي او لاس ته راغلي معلومات يې له زده کونکو سره شريک کړي.

پوښتني:

لنډ ځواب ورکړئ

- ۱- د انډو اريايي معاصرې ژبې کومې دي؟
- ۲- د اردو ژبه ولې په دې نوم يادېږي؟
لاندې جملې بشپړې کړئ.
- ۱- د اردو ژبه د.....، د حکومت په دوره کې د اردو په نوم ياده شوه.
- ۲- د اردو ژبه له.....، څخه جوړه شوې ده.

له ټولګي څخه بهر فعاليت:



زده کونکي يې د جنوب ختيځې آسيا نقشه يې ليکنې رسم کړي او اردو ژبې هېوادونه يې په جلا رنگ، رنگ کړي او د جغرافيې د مضمون په راتلونکي ساعت کې يې په ټولګي کې زده کونکو ته وراندي کړي.

اووم څپرکی

څلور څلوېښتم لوست

۱-۷ اړیکي او نړیواله کېدنه Globalization

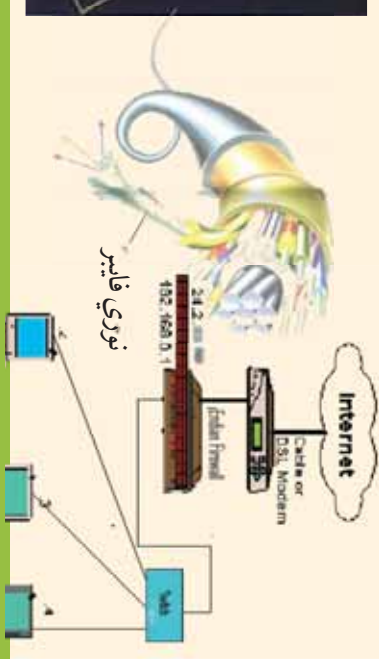

آيا د نړيوال کېدو له موضوع سره آشنایي؟

هغه پرمختګونه چې د پوهني په بيلابيلو برخو کې رامنځته شوي.

لکه مخبريات، په تيره بيا هغه معلومات چې د مصنوعي سپوږمکيو، رادار او انټرنېټ او داسې نورو څخه لاس ته راځي، نړۍ يې له پخوا څخه ډيره نژدې کړې ده دهېوادونو ترمنځ اړيکي يې ټينګې کړي دي. له ليرې څخه معلومونو Remote sensing په سوداګرۍ، صنعت، ترانسپورت (ځمکنۍ، هوايي اوسمنډرۍ)، فرهنگ او د هيوادونو او له يوې سيمې څخه بلې سيمې ته د مالونو او کاليو په لېږدولو کې آسانتيا را منځته کړې ده. نو همدې ټولو مسائلو نړيوال کېدنه، په تيره بيا په جغرافيه کې الکترونیکي مخبرانو او د مصنوعي سپوږمکيو اړيکو خپل حقيقي اړخ غوره کړی دی. د یادوني وړ اسانتياوې يې د جغرافيه په بيلابيلو برخو کې برابر کړې دي او په دې اساس يې نړۍ په يوه لوړه مقياس د انسانانو ګډوګور جوړ کړ دساینس او ټکنالوژۍ د پرمختګ، فضا ته د انسان سفر، فضايي تم ځایونو شتون او مصنوعي سپوږمکيو لېږل دځمکې شاوخوا ته انسان وکولای شول چې د هغو په مرسته په بيلابيلو برخو کې اړيکي يوله بل سره نژدې کړي. دمثال په ډول د مصنوعي سپوږمکيو په مرسته انسان کولای شي له کابل څخه نيويارک، کاناډا او دنړۍ نورو لېږيو سيمو ته، له مکاني واټن سره سره په ډېر لږ وخت کې تماس ونيسي. په دې سربېره په سوداګرۍ، بانکي چارو، د اسعارو تبادلي او راکړې ورکړې، فرهنگي او ترانسپورتي چارو او نظامي چارو کې دنړۍ ټولې سيمې د معلوماتو د پوښښ لاندې راولي. نو زماني او مکاني واټن د تماس لپاره نژدې شوي دي، چې د نړيوالوېب Globalization مفهوم افاده کوي

د اړيکو پرمختګونه يا Telecommunication لکه پرمختللي رادار، تېلفونونه، موبایل، انټرنېټ، فېکس او د نړۍ د سپوږمکيو سيستمونه د نړۍ هيوادونه يو بل ته نژدې کړي او هغه واټن چې دنړۍ د هيوادونو ترمنځ موجود و، له منځه لاړ.

د ارتباطي او اطلاعاتي وسيلو چټکه وده لکه فېکس، کمپيوټر، انټرنېټ، تېلفون، تلويزيون او داسې نورو د هيوادونو د نژدې کولو لپاره زمينه برابره کړې ده د مثال په ډول که چېرې د واراډايي مالونو واردوونکي وغواړي له جاپان څخه زيات سوداګريز مالونه او کالي نيويارک او دوی ته وارد کړي. واردوونکي د انټرنېټ

په مرسته د ارزندو و کمپنیو څخه د مالونو دلبر ډول غوښتنه کوي. په لومړي پړاو کې فرمایش اخیستل کېږي او وروسته صادر وونکي کمپنۍ د مالونو بیه، کرایه او د مالونو بیمه کولو اطلاع ورکوي. واروونکي د الکترونیکي اویز په واسطه د مالونو بیه د انټرنېټ په واسطه مقابل لوري بانکي حساب ته استوي. او وخت پر وخت د انتقالاتي وسایلو خط السیر د مصنوعي سپور، مکيو، انټرنېټ، موبایل په واسطه کنټرولېږي، ترڅو چې مالونه اخیستونکي ته ورسېږي. دغه انتقالاتي پروسه د نوري فایبر یا الکترونیکي اسانتیاوو په مرسته اسانه شوي ده او د زرگونو کیلو مترو واټن په یوه دقیقه کې تنظیموي. دغه په نړۍ کې د ارتباطي مسایلو دنړیوالتوب گټه ده.

په ټولګي کې د ننه فعالیت:



ګران زده کوونکي په دريو ډلو له ویشلو څخه وروسته دنړۍ د دريو مهمو وسیلو لکه راديو، تلویزیون او تیلیفون په باره کې بحث وکړي او دبحث پایله یې د ډلې استازي خپل پوښتنو لگیا او ته بیان کړي او ښوونکي یې له خپل معلومات سره د فعالیت نتیجه را ټوله کړي.

پوښتنې:



له څلور ځوابونو څخه سم ځواب غوره کړئ

- ۱- ګلوبالایزیشن عبارت دی له:
الف: اړیکې ب: نړیوالتوب ج: سیاسي نظام د: د اړیکو نشتوالی
- ۲- تیلیفون دلاندې موضوعاتو لپاره کارول کېږي:
الف: د کالیو تبادلې ب: د سوداګریزو کالیو تسلیمول ج: د موسسو او افرادو ترمنځ د اړیکو تامینول د: هېڅ یو یې نه دی
- ۳- جمله بشپړ کړئ:
انټرنېټ په نړۍ کې ښه وسیله ده.
- ۴- د عصري پرمختللو ارتباطي وسایلو نومونه واخلئ:

له ټولګي څخه بهر فعالیت:



ارتباطي وسایل کوم مفهوم افاده کوي او ارزښت یې په کومه برخه کې دی؟ مهرباني وکړئ هغه په کتابچو کې ولیکئ او دجغرافي په راتلونکي ساعت کې یې شرح کړئ.

د اړيکو د غوره وسيلو د ولونه:



د اړيکو څو ډوله وسيلې بهترې؟

د پيغام په انتقال کې د جغرافيايي حقايقو موندل، د نورو علومو په څير، د اړيکو د وسيلو پورې اړه لري. نوله همدې امله د اړيکو د وسيلو غوره ډولونو زده کړه د جغرافيايي څانگې د زده کونکو لپاره حتمي او اړين کار دی. په تيره بيا د نن ورځې څېړنې د لمریز نظام، مصنوعي سپوږمکیو او د هغه تحولاتو او د حقايقو د موندلو په هکله لکه کانزونه، کريز زيانونه او داسې نور او همدا رنگه نوي پرمختگونه د کابياتو او دسيارو په هکله د حقايقو موندل او د هغو اړيکې له ځمکې سره هغه اړينې مسالې دي چې د مخابراتي وسيلو پواسطه سرته رسيری.

انسانانو د ژوندانه له لومړيو وختونو څخه په ځمکه کې له اشارو، نيمو او ساده وسيلو څخه گټه اخيستله. همدا رنگه ډول (دهل) او نغاړه به يې وهله او بيا وروسته يې له اهلي جيواناتو څخه گټه اخيستله او په پای کې له موټر، سيم لرونکي تېلفون موزولوگ او بې سيم تېلفون، راډيو، تلوزيون، انټرنېټ او رادار څخه يې گټه اخيستله.

ډيجيټل تېلفون او موزولوگ څخه گټه اخيستنه په اوسني وخت کې مخابراتي ستونزې حل کړې او يوله بل سره يې اړيکې ټينگې کړې.

په هوائونردی، سمندري ترانسپورټ او دحمل وقل په ډيرو نورو برخه کې بنسټيز تغيرات رامنځته د ټيلي کمونيکشن په برخه کې اختراعاتو دنړۍ څپره بدله کړه او د اړيکو په سيستم کې پرمختگونه کړې. لوی بدلونونه په تيره بيله دويمې نړيوالې جگړې څخه وروسته اختراعاتو چې ټکي شوي. ډله ييزې اړيکې (مېلبا) په اروپا او امريکا کې د اړيکو معاصرې دستگاوې جوړې شوې.

د ارتباطي وسيلې په توگه د راډيو را منځته کېدلو، وکولای شول چې انسانان يوله بل سره تړدې کړي او د راډيو منځنۍ، لنډې، اوږدې او FM څپې لېرې واټنونه د غږ د خپورولو پواسطه تړدې کړي. دسوداگريز و مالونو اخبار خپورول، د توليدي، صنعتي او تخنيکي مالونو اعلانول، ورځپاڼې، تلوزيون، انټرنېټ سپوږمکۍ د اړيکو ډېرې لويې وسيلې شمېرل شوي، چې په جغرافيايي څېړنو کې ورڅخه زياته گټه اخيستل کېږي. د گوگل Google د انټرنېټ سايټ کې هغه پروگرام چې د (PC Glob) يا د نړۍ د اطلس په نوم يادېږي، ځای پر ځای شوی دی چې اقتصادي او فزيکي، اوبو او هوا او داسې نورو په

باره کې معلومات انسان ته ورکوي. فضايي او کیهاني سفرونه او د مصنوعي سپوږمکیو او ځمکې تر منځ د اړیکو ټینګول په پرمختللي ډول بدل شوي دي او معاصرې کیهاني څېړنې وکولای شول چې د طبیعت د ځینو رازونو په پېژندلو او کشفولو کې له انسان سره په ډیره ښه طریقه مرسته وکړي. په مصنوعي سپوږمیکو کې د پرمختللو کمرو وصول د ځمکې د کرې او سمندرو په باره کې د ځینو حقیقتونو د روښانه کولو سبب شوي دي او نوي موضوعګانې یې دځنګلونو، کانونو، سمندرونو او د ژوندانه د چاپېریال په هکله سپړلي دي.

د انسان د ژوندانه په ټوله موده کې د اړیکو عمده وسیلو پر مختګ کړی دی چې لاندې برخې لري:

- ۱- لومړنۍ وسیلې: لکه الوتوونکي (هدهد او کوترې) او اهلي حیوانات لکه آس، اوبن، خر، قاطر.
- ۲- عصري وسیلې: لکه د مېلېا د اړیکو وسیلې (رادیو چې منځنۍ، لنډې، اوږدې او FM څپې لري)، تلوېزیون، موبایل، کمپیوتر، انټرنېټ، مصنوعي سپوږمۍ چې پاس ورڅخه یادونه وشوه.

په ټولګي کې د ننه فعالیت:



زده کوونکي په بیلو ډلو وویشئ، چې د اړیکو د وسیلو نومونه واخلي او د سپوږمکیو نقش دفضا او ځمکې په نورو کشفیاتو کې بیان کړي.

پوښتي:



سم ځواب وټاکئ:

۱- مېلېا عبارت دی له:

الف: اخبار ب: ډله ییزې اړیکې ج: رادیو د: هېڅ یو

۲ - د سپوږمکیو څخه د جغرافې په کومو مسالو کې ګټه اخیستل کېږي؟

۳- د اړیکو اصلي وسایل _____، _____، او _____، احتو کوي.



له ټولګي څخه بهر فعالیت:

ګرانو زده کوونکو د ټیلي کمونیکیشن په باره کې لنډه معلومات ورکړئ او له موبایل څخه ګټه اخیستنه پخپلو کتابچو کې ولیکئ او د جغرافې د مضمون په راتلونکي ساعت کې یې ټولګي ته وړاندې کړئ.

الف: پُست Post په نړۍ کې.

ايا د پُست په باره کې معلومات لرئ؟

له ډيرې پخوا زمانې راهيسې په نړۍ کې پُستې شتون در لوده، چې نوموړي فعاليتونه په چين، مصر، يونان او د پخواني روم په امپراتورۍ کې له حيواناتو او الوتو نځو څخه په گټه اخيستنه ليکونه او پيغامونه انتقاليدل. کله چې په اقتصاد کې مختلف شغولونه منځته راغلل نو د پُستي خدمتونو په واسطه يې خپلې اړتياوې يې د اړيکو په برخه کې پوره کولې. په هغه وخت کې پُستي تشکيلات نيم دولتي وو، چې دغه حالت د منځنيو پېر پېر تر نيمايي پورې دوام وکړ. خودغه کار ورو ورو تغير موند. کله چې غوښتنې زياتې شوې، پُست غوره پرمختگ وکړ.

همدا رنگه د اوميانو او عباسيانو د امپراطورۍ په دوره کې د پُستي سيستم څخه گټه اخيستل کيده او هغه يې د ښارونو او هېوادونو د امنيت لپاره ډيره ښه وسيله گڼله. د هارون الرشيد په زمانه کې خالد برمکي د امپراطورۍ د پُستي متصدي په توگه مقرر شو چه د البريد په نوم ياديد.

د چاپ د ماشين اختراع او په بيلابيلو هېوادونو کې د ليک لوست او لومړنيو زده کړو زياتيدل، دنورو لويو وچو کشفيدل، د حمل و نقل د وسايلو زياتوالي دنگ او راټگ لپاره اسانتياوې او دهغو تر منځه يې اړيکې زياتې کړې چې په پای کې په اړيکو کې وده زياته شوه.

په شپاړسمې ميلادي پېړۍ کې پُست د هېوادونو له سرحدونو څخه بهر شو او د فرانسوا ټانکسي په همت لومړي ځل لپاره پُستي خدمتونه رامنځته شول او په اروپايي څو هېوادونه د پُستي موادو چې يوازې ليکونه يې احتواکول، په تبادلې لاس پورې کړ.

په ۱۸ مې پېړۍ کې پُستي ساحه پراخه شوه او وېې کولای شول چې د اړيکو د يوې باوري وسيلې په توگه خلکو ته وسپارل شوه. هېوادونو خپل منځي د پُستي تبادلې لپاره دوه اړخيزې سراسرې موافقتنامې لاسليک کړې. دبخار د بېړيو اختراع او د اوسپنې کرښې د منځته راتلو سره پُستي فعاليتونه چټک شول. نړيواله پُستي راکړه ورکړه د وخت د حمل و نقل له وسيلو څخه گټه اخيستنه، د پُستي تشرېفاتو د ساده کولو او د اجرتونو په باره کې د يوډول توب له را منځته کېدلو پرته ممکن نه وه. نوله همدې امله راولانډ هل انگليسي Mr Rawland Hill په ۱۸۴۰ ميلادي کال کې ترڅنامه او د هيواد د سرحداتو په دننه کې يوښې پُستي ټکټونه رواج کړل.

لومړي ځل د نړۍ د پُستي اتحاديې د ټولرمتمدنو هېوادونو ترمنځ په ۱۸۶۸ ميلادي کال کې د المان د هيواد د پُست د ادارې دکارکونکي هانري پراسطه طرحه شوه او خپل دولت ته يې

ورانيوز وکړ چې په پورتنۍ طرحه په يو ه کنفرانس کې چې د دولتونو استازي په کې گاون وړي بحث وشي، وروسته د ۱۸۷۴ ميلادي کال د ستمبر په ۱۵ نيټه د ۲۱ غړو هيوادونو ترمنځ د کنفرانس په پايله کې پرېکړه چې د برن د معاهدي په نوم يادېږي لاسليک شوه، نوموړې پرېکړه په حقيقت کې د پستې د اتحاديې بنسټ ګڼل کېږي. کله چې د پست دصومو مي اتحاديې سره ډېر شمېر هيوادونه يو ځای شول د پست د جهاني اتحاديې په نوم ونومول شوه چې په ۱۹۹۶ م کال کې يې دغړو شمېر ۱۸۹ هيوادونو ته ورسېد.

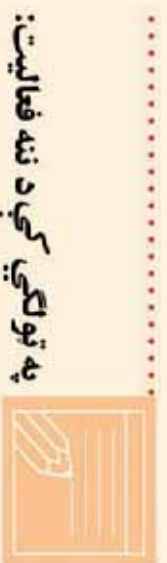

په تو لگي کې د ننه فعاليت:

زده کوونکي دې په ډلو ووېشل شي او هر ه ډله دې د پست د اسانتيا و و په باره کې بحث وکړي او د خپل بحث پايلې دې منظمي کړي او تنظيم شوي معلومات دې په تو لگي کې وړاندي کړي

پوښتني:

لنډو څواب ورکړئ:

۱. فرانسوا تاګسي، څوک دی؟
- ۲- د بخار بېړيو او داو سېني کرښې اختراع په نړيوالې پستې کې کوم تحولات را منځته کړل؟
لاندي جملې بشپړې کړئ
۳. دنړۍ پستې اتحاديه د لومړي ځل لپاره د ټولو هيوادونو تر منځ په ____ کال کې د ____ له خوا په سويس کې جوړه شوه.

له تو لگي څخه بهر فعاليت:

د پستې رول د انسانانو په ژوند باندې تشریح کړئ، چې له يوه منځ څخه زيات نه وي.

ب: په نړۍ کې تېلېفون او موبایل Telephone and Mobil

د نړۍ په سطحه د الکاټل (Alcatel) د سمندر لاندې د کیبلونو نقشه.

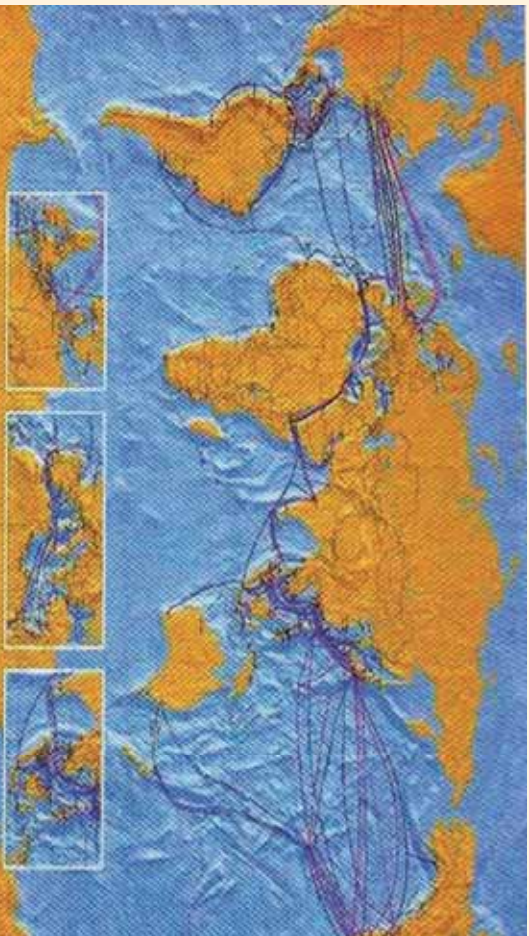

آیا کولای شئ د تېلېفون او موبایل پراسط مختلف پیغامونه خپل د نظر ورشخص ته ولیرئ؟

په عصري ټکنالوژۍ کې تېلېفون Telephone او موبایل Mobil په ډله ییزو رسنیو کې د اړیکو ډیره مهمه برخه لري او له هغو څخه په جغرافیایي مسایلو کې د اړیکو د نیولو په برخه کې د یوې وسیلې په توګه ګټه اخیستل کېږي لکه: آب و هوا، زلزلې، اورلګیدنې، د سوداګریزو او اقتصادي معلوماتو په برخه کې... نو له همدې امله د تېلېفون او موبایل څخه ګټه اخیستنه په جغرافیایي موضوعګانو کې د ټولو زده کوونکو لپاره مهم او اړین دي. لکه چې مخکې ورڅخه یادونه وشوه، د لومړي ځل لپاره ګرام هام بل Graham Bell تېلېفون اختراع کړ، چې د انسانان په ژوند کې لوی قدم وو. وروسته یې سیمه تېلېفون اختراع شو، چې په ۱۸۹۷ میلادي کال کې لومړنی پیغام د ګلیمو مارکوني Guglielmo Marconi پواسطه له اروپا څخه د اطلس د سمندر څخه هغه خواته مخامخه شو. دغه آزمایش و بنودله چې د رادیوي څپو پواسطه د اړیکو نیول امکان لري، چې دغه عمل د شفاهي پیغام د لیږلو پیل دی، چې له یوه سړي څخه بل سړي ته د کوچني ماشین پواسطه استول کېږي. نولسمه پیړۍ د اړیکو او رسنیو په برخه کې د ډیرو اختراعاتو شاهده ده، چې یې سیمه اړیکې د ملګري هوانوردۍ او جوي څپونو په برخه کې مهم تغیرات را منځته کړي دي.

د دویمې نړیوالې جګړې څخه وروسته ډیږي او چټکۍ اختراعاتګانې را منځته شوي او عصري تېلېفونونو د زړو تېلېفونونو ځای ونیوه. ملګرو ملتونو په ۱۹۷۰ میلادي کال کې یې پرې مخامخاږني مرکز جوړ کړ. د ملګرو ملتونو نماینده (مک براید) لومړنی پیغام دپارس له یونسکو څخه د ټولې نړۍ هېوادونو ته خپور کړ. په ۱۹۴۷ میلادي کال کې د ترانسستور Transistor اختراع د نړۍ د مخامخاتو په برخه کې زیاتې اسانتیا وې رامنځته کړې. د Mobile Radio Communication د لنډې تاریخچې

څخه دا را څرگنديږي چې د مخابراتي د انفرادي خدماتو پروگرام په پوليز ژوندانه کې د اړيکو د زياتويز مستگوزو سبب شوی دی. د انفرادي مخابراتي له تخنيک څخه گټه اخيسته چې په ۱۹۶۰ ميلادي کال ۶۲ سلنه وه په ۱۹۷۰ ميلادي کال کې ۷۲ سلني ته زياته شوه. اوس د شخصي مخابراتي خدمات (Personal Communication service) (PCS) په چټکۍ مخ په زياتيدو دی.

بي سيمه تېلفون چې لامين نوم يې سيلولر Cellular دی، هغه ډول پرمختللي تېلفون ته ويل کيږي چې د دوه تنو تر منځ اړيکي ټينگوي او هرځای ته د انتقال وړ وي. د سيلولر کلمه Cells يا حجروي له کلمې څخه اخيستل شوي ده، چې د موخو له مخې لويه يا کوچنۍ ساحه د موبایل دپوشن لاندې راولي. چې دغه کار د موبایل د کمپني په ظرفيت پورې اړه لري او ټاکلې ساحه د پوشن لاندې راولي. موبایل مخابراتي محرميت هم لري چې هره کمپني په هر هېواد کې ځانگړی نمبر هم لري چې د کورډ نمبر د دايروولډ پرته اړيکي نيول نا شوني دي.

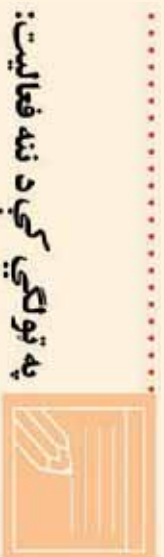

په ټولگي کې د ننه فعاليت:

د لومړي ځل لپاره تېلفون دکوم مخنځ پراسطه رامنځته شو او په انسانانو کې دکومو تحولاتو لامل شو؟ مهرباني وکړئ په دې برخه کې خپل معلومات يوله بل سره شريک کړئ.



پوښتني:

- ۱- د تېلفون مخنځ له لاندنيو مخترعينو څخه کوم يودی؟
الف: گراهامبل ب: انتوني ج: ماريا د: گگليمومارکوني
- ۲- سيلولر عبارت دی له:
الف: يو ډول پرمختللي تېلفون دی چې د دوو کسانو تر منځ اړيکي ټينگوي
ب: انترنيټي ساحه ده ج: د انا لاگ تېلفون ساحه ده د: هيڅ يو
- ۳- ځواب په نښه کړئ
۳- ملگرو ملتونو په ۱۹۷۰م کال کې له تراو پرته مخابراتي مرکز جوړ کړ.
- ۴- ترانزيستور په نړۍ کې زياتې مخابراتي اسانتياوې منځته راوړې.
لنډځواب ورکړئ
۵- PCS اصطلاح تشریح کړئ



له ټولگي څخه بهر فعاليت:

له مېايل څخه گټه اخيسته په خپلو کتابچو کې وليکئ او د جغرافي له ساعت کې يې په ټولگي کې بيان کړئ.

ج- فکس FAX په نړۍ کې



د فکس ماشین په جغرافیایي موضوعگانو کې څه مهم نقش لري ؟

د جغرافیې په ټولو څانگو کې یو له مهمو اړتیاوو څخه یوه له فکس څخه گټه اخیستنه ده چې دهغې یو اسطه پیغامونه لېري او نژدې سیمو ته استول کېږي. له فکس څخه گټې اخیستنې د اړتیاوې حقیقتونو دهمستند کولو لپاره په جغرافي په نورو برخو کې ډېرې آسانتیاوې رامنځته کړي دي، لکه صنعت، سوداگری، تولیدي وسایل، صادرات، واردات او داسې نور.

فکس نوی تکنالوژي ده چې په ۱۹۲۴ میلادي کال کې چې د ریچارد زنجر 'Rechar H Ringer' پواسطه اختراع شو او لومړنی پیغام یې له نیویارک څخه لندن ته واستوه.

په ۱۹۷۰ میلادي کال کې د ماشین په جوړښت او اجزاو کې دسمون لپاره بدلونونه رامنځته شول.

فکس د لیکلي پیغام د انتقال وسیله ده، چې د کاغذپر مخ لیکلي پیغامونه او گڼاړشونه دي ماشین ته ننه باسي او په څو ثانیو کې ټاکلي ځای ته رسېږي.

فکس میخانیکي وسیله ده چې دهغې یو اسطه اطلاعات او اسناد په لیکلي ډول د یوه سند په توگه انتقالېږي.

د فکس د ماشین له اختراع څخه وروسته تجارتی او صنعتی اسانتیاوې رامنځته شوي. د فکس د ماشین په مرسته حقایق ثبتیږي، سوداگریز فرمایشو احلی اسناد لېږدول کېږي، صادراتي او وارداتي اقلام او رسمي او شخصي اسناد استول کېږي فکس نه یوازې په سوداگریزو او صنعتي موضوعاتو کې په کار وړل کېږي. بلکې په مصنوعي سپوږمکيو کې هم ورڅخه کار اخېستل کېږي. محرم اسناد او نوي کشفیات له ځمکې څخه فضايه او له فضا څخه ځمکې ته لېږل کېږي. نوله همدې امله فکس له ډله ییزو رسنیو څخه دی چې د هغه پواسطه شخصي او رسمي پیغامونه، سوداگریز، حقوقي او صنعتي معاملات او داسې نور په لنډ وخت کې لیرې او نژدې سیمو ته سملاسي استول کېږي.

په ټولګي کې د ننه فعالیت:



زده کوونکي دي په څو ډلو ووېشل شي او هره ډله دي د فکس د کار په څرنگوالي، فعالیت او اهمیت باندې د ژوندانه په بېلابېلو برخو کې کار وکړي. دهرې ډلې استازی دي د خپل بحث پایله په ټولګي کې وړاندې کړي.

پوښتي:



لنډ ځواب ورکړئ:

- ۱- فکس څه شي دی؟
- ۲- له فکس څخه دگټې اخېستې ځایونه په نښه کړئ.
سم ځواب خوره کړئ:
- ۴- د فکس پواسطه لاندې مهم مفاهیم استول کېږي.
الف: جغرافیایي ب: صنعتي ج: صادراتي او وارداتي د: ټول سم دي.



له ټولګي څخه بهر فعالیت:

زده کوونکي دي د فکس د اسانتیاوو په باب لنډه مقاله ولیکي او د امکان په صورت کې دي په ټولګي وړاندې کړي.

نهه څلورينيم لوست:

د-انترنېټ او ایمیل mail Internet and E.

له انترنېټ او ایمیل څخه څرنگه گټه اخیستل کېږي؟

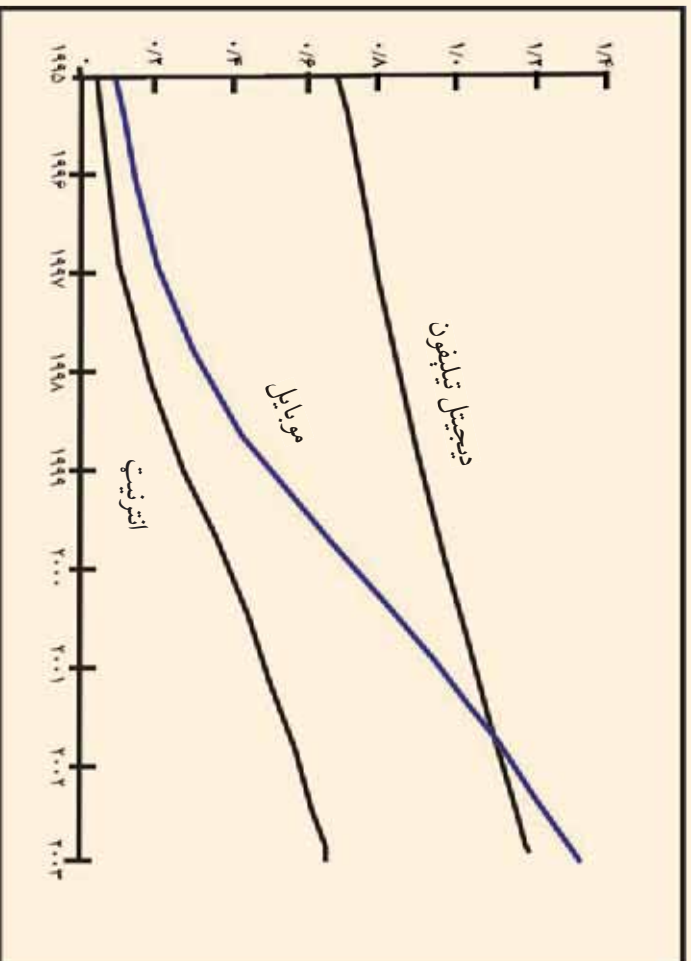

په نړۍ کې اړیکو او خبرتیاو ته د لاس رسي نسبت

د مخابراتو ډېره نوي وسیله انترنېټ او ایمیل دی، چې په جغرافیې او نورو علومو او د ژوندانه په نورو برخو کې ځانگړې دندې سرته رسوي. جغرافیه پوهان د څېړنو په ټولو مرکزونو کې د پیغامونو د انتقال لپاره له دواړو وسیلو څخه گټه اخلي له ټولو مهمه خبره داده چې د پیغامونو اخیستل او په ځانگړي او محرمانه ډول د هغې لپارل، په هره اندازه چې و خوارو، په لاس وخت کې سرته رسیږي. له دواړو وسیلو څخه گټه اخیستنه په ټولو دولتي سوداگريزو مؤسسو او شخصي ډول سرته رسیږي.

کمپیوټر د نولسمې پېړۍ په نیمايي کې په کار پیل وکړ. له ۱۹۴۴ - ۱۹۵۱ میلادي کلونو کې یې زیاته وده وکړه. کله چې ولیم شاگلي ډیجیټل Digital ماشین کشف کړ، کمپیوټر نوره هم وده وکړه. انترنېټ د کمپیوټر ځانگړې پروگرام دی، چې د یوې بېلې شبکې په واسطه د کمپیوټر سره نېټول کېږي او بیل بیل پروگرامونه لري. چې نه یوازې پیغامونه انتقالوي. بلکې تصویرونه، علمي متنونه او نور ټولنیز، سوداگریز،

سیاسي ۰۰۰ او داسې نور د کمپیوتر له لارې د انټرنټ پواسطه د پام وړ شخص ته رسوي. هر څوک او هره موسسه کولای شي په بیلو ادرسونو خپل ځانګړي سایټونه برانیزې او د هغو څخه ګټه واخلي. انټرنټ یو تنظیم شوي سیستم دی چې د بشر په نننۍ تکنالوژۍ کې د پیغامونو او اطلاعاتو په انتقال کې د چټکې او ښې منبع په توګه کارول کېږي.

ټول اسناد چې د انټرنټ له لارې په کمپیوتر کې شامل شي، له چاپ وروسته لاس ته راځي. انټرنټ ارتباطي ډبره ښه وسیله ده، چې د نړۍ ټول هېوادونه په دې پروګرام کې شامل دي. له ۱۹۹۰ میلادي کال څخه مخکې د کمپیوتر پواسطه هیڅ ډول اسانتیاوې نه وې لومړنۍ څانګه یا دیارتمنت چې د کمپیوتر ماشین پواسطه یې د مخابراتو اړیکې جوړې کړې د امریکا د متحده ایالتونو پوځي څرنیز مرکز وو (DOD). په ۱۹۶۷م کال کې ACM د کمپیوټري ماشینري مؤسسه د امریکا په متحده ایالتونو کې یاد ARP A دفتر و یو کورچنی ماشین یې جوړ کړ چې له یو کمپیوتر څخه بل کمپیوتر ته معلومات انتقال کړي. له یوه کمپیوتر څخه بل کمپیوتر ته د پیغام انتقال په دې پورې اړه لري چې لومړی دغه پیغام د IMP (Interface Massage Process) پواسطه په کمپیوتر کې داخل شي.

د کالیفورنیا او لاس انجلس پوهنتونونو وکولای شول چې د انټرنټ پواسطه د یوتا Utah له پوهنتون سره اړیکې جوړې کړي. د انټرنټ پروګرام په ۱۹۹۰ میلادي کال کې دنړۍ په سطح په کار پیل وکړ. په کایناتو کې او سني فضايي پروګرامونه څېړي او د رازونو د کشفولو لپاره د انټرنټ پواسطه په ډیره آسانۍ له یوه ځای څخه بل ځای ته لېږدول کېږي

په جغرافیه کې د انټرنټ نقش د جغرافیایي حقایقو موندل دی. په دې ډول د قطبونو د کنګلونو، د ځمکې د کړي د تودوخې، د اوزون د طبقي نازک کیدل او د انرژۍ د سرچینو د موندلو لکه نفت، ګاز او داسې نورو، طبیعی سرحدونو، په سمندر کې د کبانو د استوګنې د ځای د معلومولو، د ځنګلونو د ساتنې، د آب و هوا وړاندوینه، د تودوخې او سرو د درجې ټاکنه، د خاورې بېزندنه او داسې نورو برخو کې ورڅخه کار اخیستل کېږي. چې خبروګوونکو په وب سایټ کې اچولې دي او وروسته د انټرنټ، په مرسته هغه

اخلي. له انټرنېټ څخه معلومات د دوه تنو، يا دوه دولتي يا شخصي مؤسسو ترمنځ تبادله کېږي په دې شرط چې دهغه بل لوري د ايميل کورته معلوم وي. دمثال په ډول (<http://www.google.com>).

د انټرنېټ اړيکې دسيپروميکو او د نوري فايبر سره دې زياتره پيغامونه او کرنيوز، اقتصادي معلومات او داسې نور په دقيق ډول د ځمکې څخه اخلي او دوهم ځل يې خپل اړوند مرکز ته مخاېره کوي .

ايميل Electronic Mail هم نوي تکنالوژۍ شمېرل کېږي. چې د سوداگريزو، صنعتي، سياسي، فرهنگي او انفرادي پيغامونو په لېږلوکې ډيرې سترې دندې سرته رسوي او د همدې ماشين په مرسته

سملاسي دلېرې او
ژردي وائېن ترمنځ
ډېر ژر ارتباطات
تامينېږي. لنډيزي
ايميل (e-mail)
دې.

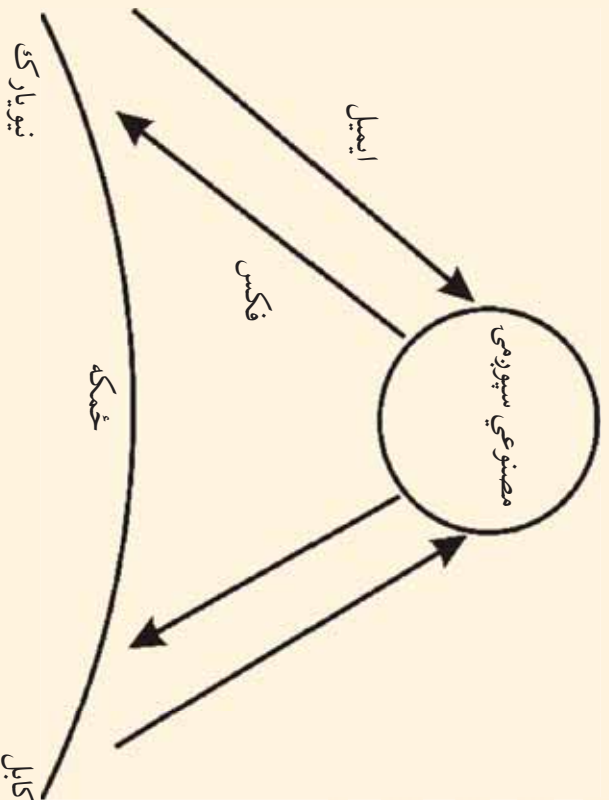

يميل پيغامونه راڊيويي څپو په مرسته اخلي او لېږي چي د ايميل ډيويي دستگاه د مرکز څخه د بلې دستگاه په آدرس پيغام استول کېږي او په خوځښتو کې اړونده آدرس ته رسېږي.

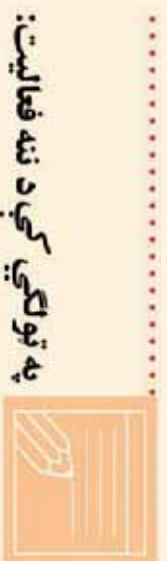

په ټولگي کې د ننه فعاليت:

زده کونزکي دې په مناسبو ډلو وويشل شي او هره ډله دې د انټرنټ او د هغه د استعمال په هکله په خپلو منځو کې بحث وکړي د بحث پايلې دې خپلو ټولگيوالو ته ووايي.

پوښتني:

- 1- د خواب ورکړئ: لاندې څواب ورکړئ:
د ډيجيټل د ماشين اختراع د کومو لوبو تحولونو سبب شوه؟
- 2- د کمپيوټر پواسطه پيغامونه په څه ډول استول کېږي؟
- 3- ايميل څه ته وايي؟ تعريف يې کړئ .
جمله بشپړه کړئ:
- 4- انټرنېټ په لومړي ځل په () په کارپيل وکړ.

له ټولگي څخه بهر فعاليت:

له کمپيوټر څخه د گټې اخېستني څرنګوالی وليکئ او د جغرافيايې د مضمون په ساعت کې يې په ټولگي کې بيان کړئ.

۷-۲ د سپوږمکيو شبکه Satellite Network

د نړيوالو سپوږمکيو د اړيکو سيستم

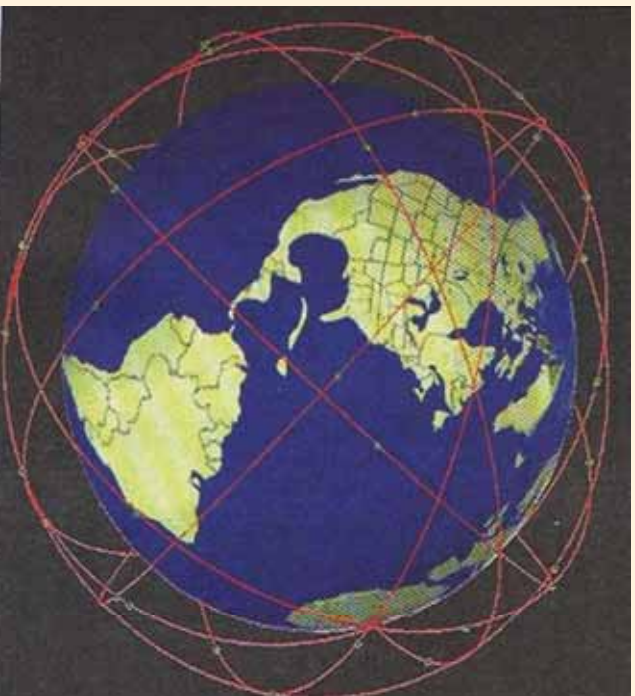

ايا د مصنوعي سپوږمۍ په باره کې معلومات لري؟

امصنوعي سپوږمۍ او ريموټ سنسنگ *Remote Sensing* د نوي ټکنالوژۍ ډيره عصري وسيله ده، جغرافيه پوهان يې د ډي وړکړي چې د جغرافيې اړونده ځمکې په کرې او فضا کې مسایل چې تر اوسه نه دي کشف شوي، کشف کړي او انسان وکولای شي هغه رازونه وپېژني چې تر اوسه ندي کشف شوي. د مصنوعي سپوږمکيو څېړنو *Satellite Network* د ځمکې او فضا په هکله معلومات زيات کړي دي. د هغو رول په جغرافيه کې څرگند دی لکه دکرنې، کانونو، طبيعي زېرمو په هکله څېړنې، د آب و هوا وړاند وینه، د ځنگلونو شتون، د کبانو بڼکارسيمې د بېرېو لار بڼوونه د سوداگريزو مالونو انتقال اوداسي نور همدارنگه د کيهان وردانو لپاره يې د فضايي مسافرت شرايط برابرکړي دي، چې د سپوږمکيو په مرسته فضا ته سفروکړي.

د سپورمکي مخابراتي سيستم د کمپیوټر او ټیلیفون په مرسته سرته رسیری، چي د سیلو لږ ټیلیفون cellular phone یا cell په نوم یادیری. د سپورمکي مخابراتي سيستم د نوي تکنالوژی بیچلي سيستم دی چي له فضا څخه ځمکي ته اطلاعات لیری، چه د Down Link او هغه پیام چه له ځمکي څخه فضا ته لیری Link up په نوم یادیری. سپورمکي په فضا کي د استوا په کرښي، عمود، مایل یا موازي په ټاکلو مدارونو کي د ځمکي په شاوخواځای پر ځای شوي دي. ځيني مصنوعي سپورمکي د ځمکي څخه په یو نقطه کي ثابتي ساتلې کېږي چي دا حالت د جیو سشنري Geo Stationary په اصطلاح یادیری.

انسانان کولای شي چي د سپور مکيو په مرسته د لمریز نظام او دهغه اړونده سیارو او دهغو څخه د ځمکي په برخه کي زیات معلومات حاصل کړي لکه د ځمکي لوړې برخي، د ځمکي پر مخ رواني اوبه، د اور بنست اندازه او داسي نور. تازه څیړنو ښودلې ده چي سپور مکيو انسان ته د دې وس ورکړی دی چي د طبیعت ځيني رازونه پیدا کړي او دزیاتو معلوماتو لپاره دغه ډول څیړني په چټکي دوام لري هغه هیوادونه



چي سپورټس مگي لري په لاندې ډول دي: د امریکا متحده ایالتونه، روسیه، چین، هند او داسې نور ځینې نور هیوادونه هم غواړي چې دغه نوي ټکنالوژي ولري. ټول مخابراتي مسائل د سپورټس مگي له لارې تنظیمیږي لکه رادیو، ټلوویزیون او داسې نور. زیاتې سپورټس مگي په فضا کې د بیجا موند لیدلو او رادیويي څپو لپاره فعالیت کوي او ټولې نړۍ ته د رادیو ځانگړې څپې لیدوي. په ځینو نورو مخابراتي برخو لکه نظامي، استخباراتي او داسې نورو کې هم فعالیت کوي.

یادونه:

سپورټس په فضا کې د فعالیت پر وخت د دوه وزرو په واسطه چې دهغې دواړو خواو کې دي خپله د اړتیا وړ انرژي له لمر څخه اخلي.

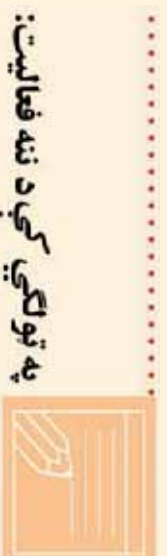

زده کوونکي په مناسبو ډلو وویشئ او په جغرافیه کې دې د مصنوعي سپورټس مگي د اهمیت دآب وهو د وړاندوینې، د اقتصادي، کمریزو او پوځي موضوعگانو په هکله دې بحث وکړي او د بحث پایلې دې د ډلې مشر خپلوټو لگیاو ته بیان کړي.

پوڻيڻي:



لنڊ ڄواب و رکړئ

۱- جيو سٽيٽري Geo Stationary کوم حالت ته ويل کپري؟

۲- Satelit Network په جغرافيه کي کوم خدمتونہ سرته رسوي؟

لانڊي جملہ بشپړه کړئ:

۳- هغه پيغامنه چي له مصنوعي سپورمي څخه ځمکي ته رسپري او هغه پيغامنه چي له ځمکي څخه مصنوعي سپورمي ته استول کپري.....په نوم يادپري.



له ټولگي څخه بهر فعاليت:

د مصنوعي سپورز مکيو د ډولونو او دهنو لپاره د اړتيا وړ انرژي په باره کي مقاله وليکئ او د جغرافي د مضمون په راتلونکي ساعت کي يي خپلو ټولگيالو ته وړاندي کړئ.

اتم څپرکی د ژوندانه د چاپیریال نړیوالې ستونزې

یوه پځوسم لوست

۸-۱ د سون د مواد و لوگي او غازونه



په هغه ځای کې چې اوسېږئ، آیا دکومې دستګاه لوګي او غازتاسې ربروي؟

د بدن سلامتي او روغتیا د انسان لپاره د ژوندانه اصلي اړتیاوې ګڼل کېږي. هر هغه لامل چې د انسان سلامتی او روغتیا ته تاوان اروي، مضر دي. نو له همدې امله باید د انسان د ژوندانه ځای له هر ډول ککړتیا او مضره مواد و څخه پاک وي. له دې پرته به زموږ د ژوندانه چاپیریال متضرر وي، باید هغه بڼه وپېژنو او د حل لاره ورته ولټوو. طبیعت په فطري ډول پاک دی او د څښتن تعالی له تحفو څخه دی نو له همدې امله د چاپیریال پېژندنه چې د جغرافیا لړۍ په برخه ده باید په بشپړ ډول وپېژنو.

د ژوندانه چاپیریال د ژوندانه د ټولو پلیدو یوه ټولګه Complex ده چې انسان، حیوان او نبات لپاره یې د ژوندانه شرایط برابر کړي دي. مهمې برخې یې ځمکه، داستوګني ځای، خاوره، اوبه، نباتي پوښښ، حیوانات او اتموسفیر تشکیلوي.

د وخت په تیریدو سره انسانان په دې پوهیدلي چې همدغه چاپیریال کولای شي چې زموږ ټولې اړتیاوې پوره کړي نو په چټکي له خپل چاپیریال سره اړیکې ټینګې کړې. په دې برخه کې یې زياتي تجربې لاس ته را وړلې، د طبیعت له ښکلا او ستونزو سره اشنا شول او د هغه له تهديدونو سره یې مقابله وکړه. انسانانو پوهنه حاصل کړه چې هر چاپیریال کې باید له طبیعت سره اړیکې ټینګې کړو چې د هغه له امکاناتو څخه ګټه واخلو. تودې او وچې سیمې د کرنې او د خوړو د برابرولو لپاره مناسبې نه وې. هغه شني سیمې چې د سیندرونو او جهیلونو په څارو کې پرتې وې ټول شرایط یې د ژوندانه لپاره برابر کړي وو. نو د همدې سیندرونو په څارو کې لوي تمدنو نه رامنځته شول.

په هر ځای کې انسان هڅه کوي چې د طبیعي چاپیریال شرایط و پېژني او خپل ژوند له هغو سره برابر کړي او یا چاپیریال ته د خپلو اړتیاوو له مخې بدلون ورکړي.

هغه چاپیریال چې موږ په کې ژوند کوو ځانګړی نظم او قانون لري چې د خدای (ج) له خوا تنظیم شوي دی، د باران اوریدل، د باد لګیدل، دنیا تاتو وده، ټول دیوه قانون د بنسټ له مخې فعالیت کوي. موږ باید طبیعي قوانین وپېژنو او دهغورعالیت وکړو او خپل چاپیریال پاک وساتو له هغې پرته زموږ طبیعي ژوند اغیزمن کوي او د ټولو موجوداتو لپاره ژوند ستونزمن کوي.

متاسفانه له صنعتي تاسیساتو، فابریکو، په ځمکې باندې صنعتي پاتې شونو او ګلخانه یې مضرو غازونو پورته کیدل د ځمکې اتموسفیر ککړوي او د انسان، حیوان اونیات ژوند له خطر سره مخامخوي. د هوا د ککړ تیا په باره کې باید دیوه ځای د آب و هوا په باره کې مستند او دقیق معلومات ولرو. اتموسفیر د انسانانو، حیواناتو، او نباتاتو لپاره د ژوندانه یوه مهمه پدیده ده. نو له همدې امله دغې حیاتي سرچینې ته باید پوره پاملرنه وشي اوله دې سرچینې څخه باید په ښه توګه ګټه واخیستل شي. هغه لوګی او غازونه چې دسون له موادو څخه پورته کېږي په ټوله نړۍ کې یې هو اکوړه کړیده ککه فضا د انسان اوزوړو حیواناتو پر تنفسي سیستم په مستقیم ډول ناوړه اغیزه کوي او د کاربن ډای اکساید او کاربو مونواکساید، د متان غاز، کلوروفلوروکاربن او د نایتروجن اکساید تعاملات دویني په دوران، او تنفسي جهاز او نورو باندې روغتیايي ناوړه اغیزه لري د ځمکې پر مخ د غازونو او دودونو سرچینه د ډیبرو سکاره، نفت اورلګیدني او صنعتي کارخانو څخه عبارت دي.



د کابل د بناري فضاء حمل و نقل د وسیلو او د نفوسو د زیاتوالي او د بناري ککر تیا پواسط غیر صحي او ککره شویده چې زموږ د بناريا نو په روغتيايي نا وړه اغيزه کړي ده. هغه مواد چې په مجموعي ډول د هوا د ککر تیا سبب گرځي په لاندې ډول دي:

۱. زهري مواد
۲. کيمياوي مواد
۳. دغږونو خپرېدل
۴. د اضافي غیر صحي مواد راټولېدل
۵. د مصنوعي او اتومي مواد وپاتې شوني
۶. د مضر و اجسامو له راټولېدل
۷. سوځېدنې
۸. د مناسب کانا ليزسيون نه شتون او داسې نور.

په ټولگي کې د ننه فعاليت:



ز ده کوونکي په د لو ووښی. دمضرو غاړونو په باره کې دې چې زموږ په روغتيا ناوره اغيزه کوي بحث وکړي او دهغو بابلې دې خپلوتو لگيو او ته بيان کړي.

پو پښتني:



لنډو خواب وړ کړئ:

۱. د ژوندانه چاپيريال تعريف کړئ
۲. کوم مواد د ژوندانه د چاپيريال د ککړتيا سبب گرځي.
سمه جمله په نښه کړئ
۳. آيا په فضا کې مضره غازونه د وينې په دوران او تنفسي سيستمونو باندې مستقيمه اغيزه لري ()
۴. د مضرو لوگيو او غازونو اصلي منبع د ځمکې پر مخ اور لگېدنې گڼل کېږي ()

له ټولگي څخه بهر فعاليت:



زده کوونکي چې د کابل د ښار د هوا د ککړتيا او د هنې د ضرر په باره کې معلومات راټول کړي او په ټولگي کې دې وړاندې خبرې وکړي.

الف - د وړلو- راوړلو (حمل) او نقل وسيلې):

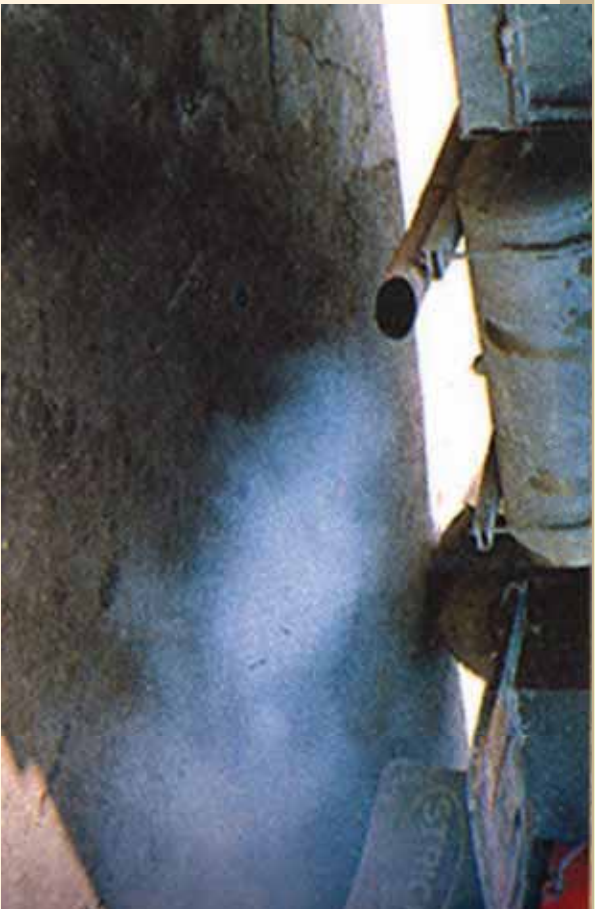

د ژوند پر چاپيريال باندې د نقليه وسيلو غازونه او لوگي څه منفي اغيزې لري؟

نقلیه وسایل د انسان له اړتیاوو څخه گڼل کېږي چې د کالو او خلکو په انتقال کې ډېرې اسانتیاوې برابرې. خو دلته نقلیه وسایل په ښارونو کې، د هوا د ککړتیا د لامل په توگه څېړل کېږي. نقلیه وسایل په فضا، ځمکه او اوبو کې د انتقال لپاره کارول کېږي. انتقالی شبکې په ټوله نړۍ کې د حمل و نقل ستونزې حلوي. خو د دې ترڅنګ د لوگي او غازونو خپرول د ژوندانه چاپيريال ککړوي او د انسان، حیوان او نبات لپاره تنفس ستونزمن کوي.

د نقلیه وسيلو مضر لوگي او غازونه هوراککړوي او د ټولو ژونديو موجوداتو د روغتيا لپاره ناوړه هورامنځته راوړي د اوسنيو څېړنو له مخې نقلیه وسایل هوراککړوي. د هوراککړتیا غازونه، لوگي، کاربن ډاي اکساید، نایټروجن اوکساید، سلفر، سرپ او داسې نور دي.

. نوره لامل چې د چاپيريال د ککړتیا سبب گرځي د Pollution په نوم یادېږي. په نړۍ کې د نفوسو زیاتوالی ډیرو نقلیه وسيلو ته اړتیا لري. د دې وسيلو ککړوونکي مواد د هوراککړتیا سبب گرځي.

د وروسته پاتې هیوادونو د ژوند چاپيريال په ښاري او صححي معیارونو سمبال نه دي. پر مختلفي هیوادونه په دې توانیدلي دي چې تریوي اندازې د نقلیه و سیلو د مضر موادو منځه ونیسي، ځکه چې پدې هیوادونو نوي تکنالوژي او د نقلیه ښی وسيلې د دې سبب شوي دي چې د مضرو غازونو منځه ونیول شي هغه نقلیه وسيلې چې د لوگي او غازونو لامل گرځي، اجازه نه ورکول کېږي چې تگ او راتگ وکړي.

په دې وروستيو کالوکې زموږ گران هيواد افغانستان د زياتو تقليه وسيلو په لرلو په تيره بيا د کابل ښار چاپيريال د ککړ تيا له مخې له ډيرو ستونزو سره مخامخ دی. د کابل دښار ښکلې فضا مضر وغازونو او د زرومو تړو لوگيو اوډبې کيفيته تيلو په استعمال سره چې په هواکې د سلفرو او سړيو د زياتوالي سبب کيږي خرابه کوي ده. کولای شو د تقليه وسيلو ککړ تيا په ځمکني، سمندري او هوايي برخو وېلېدې او مطالعه کړو. چې هرې برخې پخپل وار سره ځمکه، سمندر او فضا ککړه کړي ده طبيعته صافه او طبيعي هواککړه نه وي خو دا انسان دی چې د نوي تکنالوژۍ څخه په گټه اخيستي سره په ډېرو منظمو کې چاپيريال ککړ وي.

په تو لگي کې د ننه فعاليت:



ټولگي په خود لو وروښي او هره ډله دي د هوا د ککړ تيا Pollutin د لاملونو په باب يو له بل سره بحث وکړي او د بحث پايله دي د ډلې استازي خپلو ټولگيو او ته وړاندې کړي.

ټو بنسټي:



لنډه ځواب ورکړئ:

۱. پر مختلفو هيوادونو څرنگه د هوا د ککړ تيا مخه نيولې ده؟

۲. د تقليه وسيلو د افزائزو ککړ تيا په هواکې د کومو ستونزو لامل گرځي؟

جمالي بشپړي کړئ:

۳. تقليه وسيلې..... د ککړ تيا لامل گرځي.

۴. د انسان روغتيا مستقيماً له..... سره اړيکې لري.

۵. هغه لاملونه چې د ککړ تيا سبب گرځي..... په نوم يادېږي.

د سم ځواب انتخاب کړئ:

۶. کوم غازونه د هوا د ککړ تيا سبب گرځي:

الف: اوکسيجن ب: نايټروجن اکسايډ ج: کاربن مونواکسايډ د- ب او ج سم دي.

له ټولگي څخه بهر فعاليت:



د تقليه وسيلو په هکله فکر وکړئ چې ولې چاپيريال ککړوي په دې هکله مقاله وليکئ او د جغرافيايي په راتلونکي ساعت کې بهي خپلو ټولگيو او ته بيان کړئ.



ب: د ژوند په چاپير يال باندې د کار خانو اغيزې:

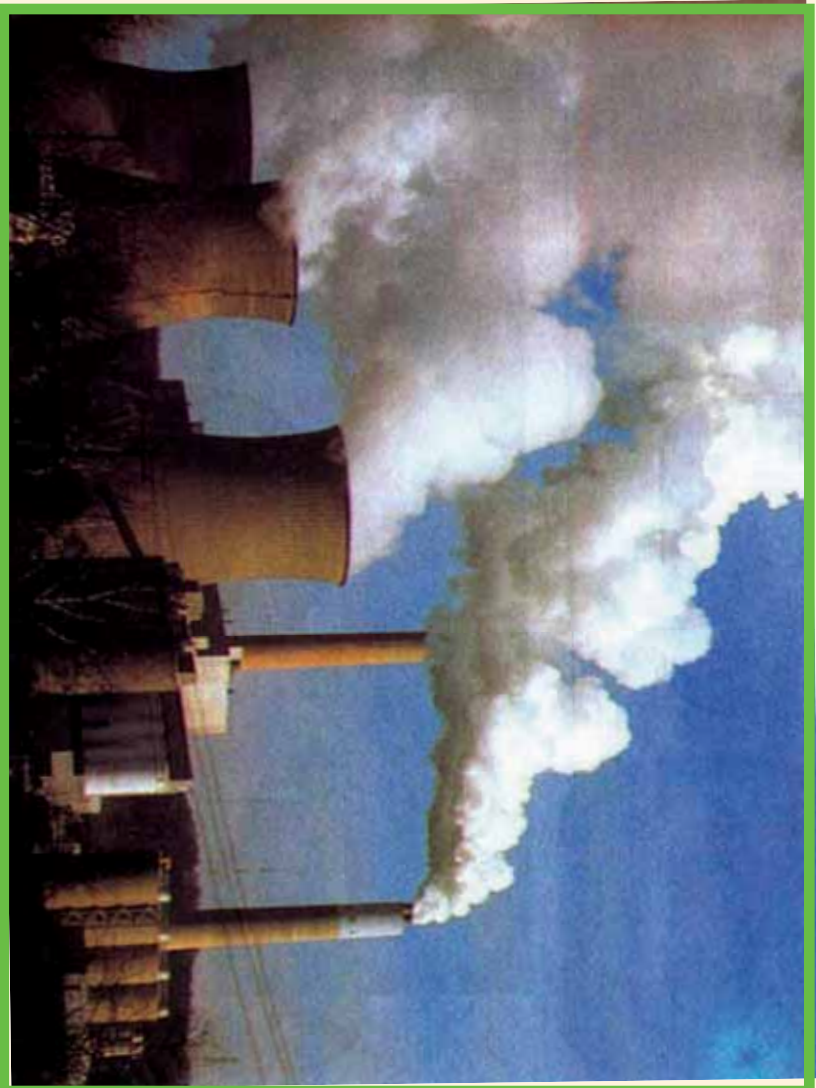

کله صنعتي فابريکې ته تللي یاست؟ کوم ډول مضر غازونه له فابريکې څخه خارجېږي او د ژوندانه چاپيريال ککړوي؟

د ژوندانه چاپيريال په مجموعي ډول د جغرافيه پوهانو پاملرنه ځانته جلب کړی ده.

اوسنۍ څېړنې ښيي چې د کارخانو په پراخه پيمانه جوړول د هوا د ځمکې د روانو اود ځمکې لاندې اوبو د ککړولو لامل گرځي.

صنعتي انقلاب له اروپا څخه پيل شو. چې اصلي زانگړي د انگلستان هيواد دی او له هغه ځايه څخه نړۍ ته خپور شو او په شمالي امريکا په تيره بيا د امريکا په متحده ايالتو نوکې يې په پراخه پيمانه پراختيا ومونده او د موټر جوړولو، بېړۍ جوړولو، الوتکو جوړولو او په نورو برخو کې په سلونو فابريکو په کار پيل وکړ.

د آسیا د لویې وچې هیوادونو لکه جاپان، چین، هند او داسې نوروهم د بیلا بیلو کار خانو په جوړولو پیل وکړ او نورو زیاتره هیوادو نو لکه د افریقا لویې وچې او استرالیا هم لویې فابریکې په ځانگړو برخو کې جوړې کړې. دغو ټولو تاسیسات په بیلا بیلو څانگو کې د ژوندانه د چاپیریال په ککړو لو کې زیاتې ستونزې رامنځته کړې، لکه د کاربن ډای اکساید CO_2 ، د متان CH_4 ، کلورو فلورو کاربن غاز CFC ، نایټروجن ډای اکساید زهرجن غازونه، د اوبو براسونه او د اتومي زرو آیونونه او داسې نور په هراکې دا ځلېرې چې د هوا فزیکې او کیمایې خواص تغیروي.

په مجموعې ډول مضر غازونه له فابریکو څخه خارجېرې څېنې ډېر پورته ځي او هوا ککړ وي. د مثال په ډول د کلورو فلورو کاربن (chloro fluoro carbon) (C.F.C) غاز له فابریکو او سروونکو سرچینو څخه خارجېرې چې د هوا په لوړو پوړیو کې د اوزون په قشر کې کیمایې ترکیبونو سره تعامل کوي. د اوزون طبقې ویجاړوي او په پای کې د ځمکې د تودیدو سبب گرځي.

مضر غازونه په ټولیزه ډول د هوا د ککړتیا لامل گرځي او ژوند له خطر سره مخامخوي چې په پای کې د بیلا بیلو ناروغیو سبب کېږي لکه د زړه، رنوي (تنفسي)، جلدي او داسې نورو.

په همدې ډول اتومي کارخانې رادیو اکتیف Radio Active waster پاتې شوني د لاندینو ستونزو لامل گرځي.

- اتومي وړانگې (تشعشعات) د یو کیلومتر مربع په ساحه کې تخریبات کوي.
- په کرنه، کښت او کار منفي اغېز لري.
- فضا ته دا ځلېرې.
- حیوانات، انسانان او نباتات په مرگ تهدیدوي.
- د چرنوبل اتومي چاودنې چې پراخه ساحه له منځه یوړه. د دې مطلب بڼه بیلاگه ده.
- د کاربن ډای اکساید د غاز د تولید سبب گرځي.

- د پوستکي سرطان رامنځته کوي.
- د خوړو موادو تاسيسات اغيزمن کوي.

دکارخانو ناوړه اغيزي، نه يوازي په ځمکه بلکې په فضا او سمندر کې هم د احساس وړ دي. د فابريکو ناوړه اغيزي د ځمکې اتموسفير هم ککړه وي. هغه سيندونه چې د فابريکو ترڅنگ بهيري، د فابريکو د اضافي موادو پواسط اغيزمن کېږي. اټومي اضافي مواد هم د سمندر او په ککړي کې دي. د نفتو له بېر يو څخه په سمندر کې د نفتو توييلو هم د سمندر او په سمندري ژوند يې متاثر کړی دی.

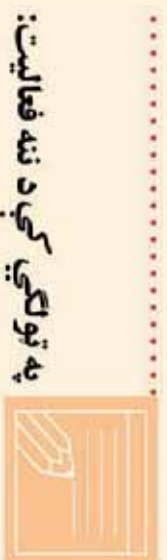

ټولگي په مساوي ډلو وویشئ او هره ډله دي د فابريکو د ضرر په باره کې فکر وکړي او د اټومي دستگاؤ ناوړه اغيزي دي توضیح کړي او د ډلې استازی دي خپلو ټولو لگيا لو ته وړاندې کړي.



سم ځوابونه انتخاب کړئ:

۱. له لاندنيو هيوادونو څخه يو هيواد د صنعتي انقلاب زانگو وه.
الف: جرمني ب: انگلستان ج: فرانسه د: ايتاليا
۲. چرنوبل د برېښنا د توليد اټومي دستگاه په کوم يورلاندني هيواد پورې اړه لري؟
الف: اکراين ب: قزاقستان ج: ترکمنستان د: ارمنستان
۳. مضر غازونه کومې منفي اغيزي لري؟
الف: د اوزون طبقه ويجاړوي ب: د ژوندانه لپاره گټور دي

ج: د تنفس لپاره گټور دي د: يوازې د بيا تاټو لپاره گټور دي.
لنډځواب ورکړئ:

۱. کوم غازونه د ژوندانه چاپيريال ککړوي؟
۲. د فابريکو مضر غازونه د کومو ناروغيو لامل گرځي؟
۳. د اتومي فابريکو تاسيسات کومې ستونزې رامنځته کوي؟

له ټولگي څخه بهر فعاليت:

د هغه مضر غازونو او مواد ولست وليکئ، چې په پخلنځي کې شته او دانسان په ژوندانه باندې د هغې نا وړه اغيزې واضح کړئ.

۸-۲ د صنعتي مواد و پاتې شوني:



د ژوندانه دځاي د ککړتيا په هکله مو فکر کړې دی او د صنعتي پاتې شونو په ضرر پوهيږئ؟

د ژوندانه چاپيريال هغه ځای دی چې انسان په کې ژوند کوي او ټول صنايع او فابريکي د انسان د اړتيا وو د پوره کولو لپاره دي. خو د هغو تر څنگ روغتيا او پاکي اساسي اړتيا ده. چې د ژوندانه ځای په مجموع کې پاک و ساتو نو له همدې امله هغه صنعتي پاتې شوني چې کار ځاني او صنايع توليدوي د هغو د ضرر مخنيوی وشي چې چاپيريال ککړ نشي، پاتې شوني په لاندې برخو ويشل شوي دي.

۱. فزیکي پاتې شوني: Physical state لاندې برخې لري: د کورونو پاتې شوني، ناولې اوبه او داسې نور.

۲. حیاتي عضوي پاتې شوني.

۳. خدماتي سکتورونه: چې ځمکنی، هوايي او سمندري نقلیه وسپلې دي.

۴. د خورواو پاتې شوني: د دودۍ او پخلنځي پاتې شوني.

۵. بناري پاڻي شوني: چي معمولاَ د وروستو مواد و پاڻي شوني د متان غاز توليدوي.
۶. اټومي توليدي منابع: د هوا د اټومي ايونونو دترکيب ککرتيا.
۷- صنعتي توليدات: چي له هغو خځه د کلوروفلورو کاربن C.F.C. غاز ورڅخه توليد يري.
پاڻي شوني معمولاَ دکيمياوي او فزيکي تعاملاتو پواسط د چاپيريال اصلي خواصو ته تغير ورکوي او دغه تغيرات په وچه، اوبو او هوا ناوړه اغيزي لري. چي په فضاکي د اوزون طبقه ويجاړ وي او له بنفش خځه اخوانه وړانگي مستقيماً په ځمکه لگيري چي د انسانانو اونورو ژونديو موجوداتو په روغتيا او په همدي ډول د ځمکي دکري د آب و هويا پرتغير منفي اغيزه کوي. د پاڻي شونو شتون د انسان لپاره ستره ستونزه جوړه کړي ده چي د ټولو ژونديو ژوند تهديدوي. اوس وخت د انسان د ژوندانه چاپيريال غير صحي شوي دي او د زياتو ستونزو د رامنځته کولو لامل گرځيدلي دي. له بله پلوه صنعتي پاڻي شونو سمندرونه ککر کړي دي او هغه حيوانات چي په سمندرونو او سيندونو کي ژوند کوي متضرر کړي دي. لکه په اروپاکي تايمز او راین سيندونه. صنعتي او کيمياوي فابريکي چي ددي سيندونو په غاړو کي جوړي شوي دي، د دي فابريکو اضافي مواد سيندونو ته ځي او د



د الاسکا په سواحلو کي د نفتي ککرتياو پاکول

حيوانانو د ژوندانه چاپيريال ککړ وي.

د راين سيند له سر چيني څخه تر مصب پوري ۱۳۰۰ کيلو متره اوږدوالي لري. دغه سيند د



د راين دسند حوزه او د هغې د شاوخوا صنعتي مرکزونو

سويس له هيواد څخه سرچينه اخلي او د فرانسې، المان او هالنډ څخه تيريږي. سمندرونه د اتومي او نفتي موادو پواسطه هم ککړيږي، چې د سمندري حيواناتو د له منځه تللو سبب گرځي. انسانان د نفتي موادو پواسطه د سمندرونو د زياتو ککړتياوو شاهد دي، چې يوازي د امريکا په متحده ايالتونو کې ۷۰۰۰ واقعي ثبت شوي دي.

همدا رنگه په ډيرونور و سيمو کې هم د نفتو بارورنګې بېړۍ د تخنيکي ستونزو په سبب په سمندر کې د نفتو د انتقال پر وخت سمندرونه ککړوي.

نو له همدې امله د ځمکې په کره باندې صنعتي پر مختګونه که له يوې خوا د

انسان د اړتياوو د پوره کولو په برخه کې ګټور وو. په هغه اندازه يې ځمکه، سمندر او هوا ککړه کړې هم ده، چې مهمې نمونې مو مخکې وړاندې کړې، يعنې د انساني فعاليت پاتې شونو په ټوله نړۍ کې ستونزي رامنځته کړې دي، چې تر اوسه پوري موز له دې ستونزو سره لاس او گريوان يو.

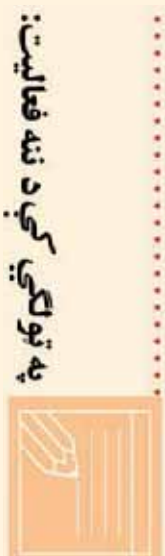

په ټولگي کې د ننه فعالیت:

زده کوونکي په مناسبو ډلو وویشئ او د فابریکو د تاسیساتو او ددغو د ضررونو په هکله دې د ژوندانه په چاپیریال باندې بحث وکړي او د بحث پایله دې د ډلې استازي خپلو ټولگيو لور ته بیان کړي.

پوښتي

لاندي جملې بشپړې کړئ:

۱. صنعتي پاتې شوني په نړۍ کې د انساني نانوچاره ډیر لوی دی.
سم ځواب انتخاب کړئ:
۲. د اروپا کوم سیندونه ډیر ککړ دي:

الف: زلین ب: ټایمز ج: دنیوب د: الف او ب سم دی
لنډ ځواب ورکړئ

۱. ولې په ښار کې د ننه د فابریکو شتون ضرر لري؟
۲. پاتې شوني څه ته وايي؟
۳. په کوم هیواد کې صنعتي پاتې شوني زياتې دي؟
۴. د سمندر د حیواناتو د ژوندانه چاپیریال کوم پاتې شوني تهدیدوي؟

له ټولگي څخه بهر فعالیت:

د ژوندانه د چاپیریال په باره کې معلومات ورکړئ او د مضرو پاتې شونو لاملونه ولیکئ: اوبه ټولگي کې یې وړاندې کړئ.

۸-۰۳ د اوزون د طبقي د نړۍ کيدلو خطر ونه:

يا پخړا د اوزون د طبقي له کلمې سره اشنا وي؟

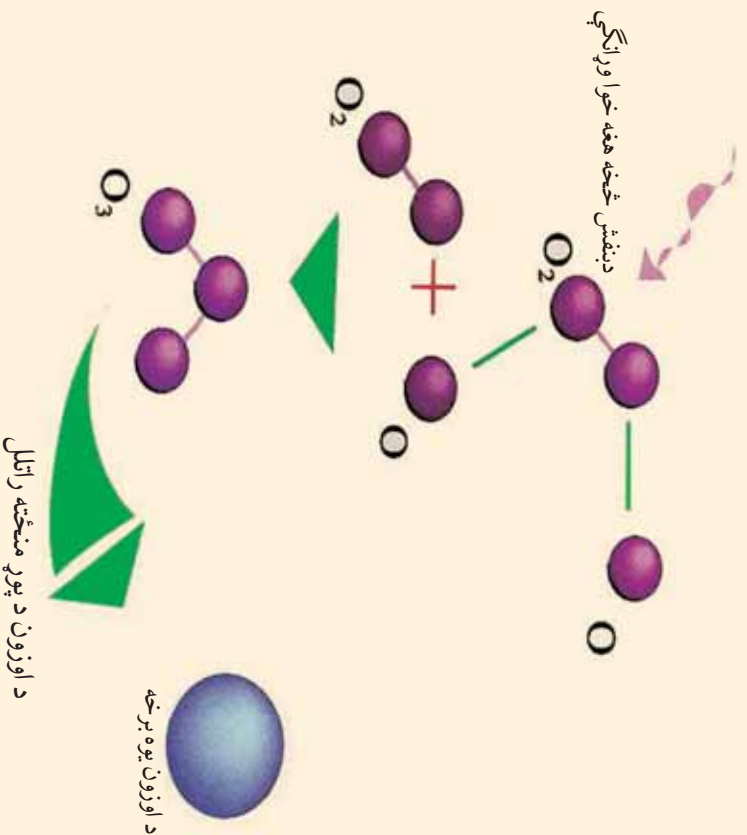

د اوزون O_3 طبقه د تروپو سفیر د طبقي له پا سه د سمندر له سطحې څخه د ۱۵ کیلو مترو په لوړ والي د بنفش څخه اخواته د وړانگو یا UV په وړاندې د یو ځنډ په توگه عمل کوي. دغه وړانگې بڼایي ډیوسټکي د سرطان د سترگو د عدد سببي د نا بینایي او همدارنگه کرنیزو محصولاتو او دسمندر د کبانو د له منځه تللو او د نوري ترکیب د فوتوسنتز د عملیې د کمښت سبب گرځي د ژوند لپاره ډیره ضروري ده. له بنفش څخه اخواته وړانگې په دري ډوله دي:

۱. له بنفش څخه اخواته هغه وړانگې (UV-C) چې د څپو اوږه دوالي یې له ۲۰۰ – ۲۸۰ نانو متر په توان وي. (یومیټرون متر له زرو نانومترو سره او یو میلیون نانومتره د یو ملي مترو سره مساوي دی.)

د دې وړانګې اغيزې په ځمکه او دهغې په او سیدونکو باندې د برې نېې دي، چې ځمکه له بنفش څخه له اخوانه وړانګو څخه ساتي. په تیره بیا هغه ژوندي موجودات چې انسان ورته اړتیا لري او انسان ته د خوړو په تولید کې گټور دي. که چېرې د اوزون طبقه په بشپړ ډول تخریب شي دغه وړانګې (UV-C) بیا هم خپله دنده په ښه ډول سرته رسوي یعنې د اوزون د طبقې تخریب UV په اشعه او دندو اغیزه نلري.

۲. له بنفش څخه اخوانه وړانګې (UV-A) چې د څپو اوږه دوالي یې ۲۸۰ - ۳۲۰ نانو متره وي. هغې ته فعالې وړانګې هم وايي چې د تل لپاره د وخت په تیریدو سره ژوند تخریبوي یعنې د ځمکې د اوسیدونکو لپاره خطرناکې وي. اغیزې سملاسي نه وي، خو د وخت په تیریدو د هغې منفي اغیزې په ژوند باندې خطرناکې وي.

۳. له بنفش څخه اخوانه وړانګې (UV-B) چې د څپو اوږه دوالي یې له ۳۲۰ - ۴۰۰ نانو متره وي.

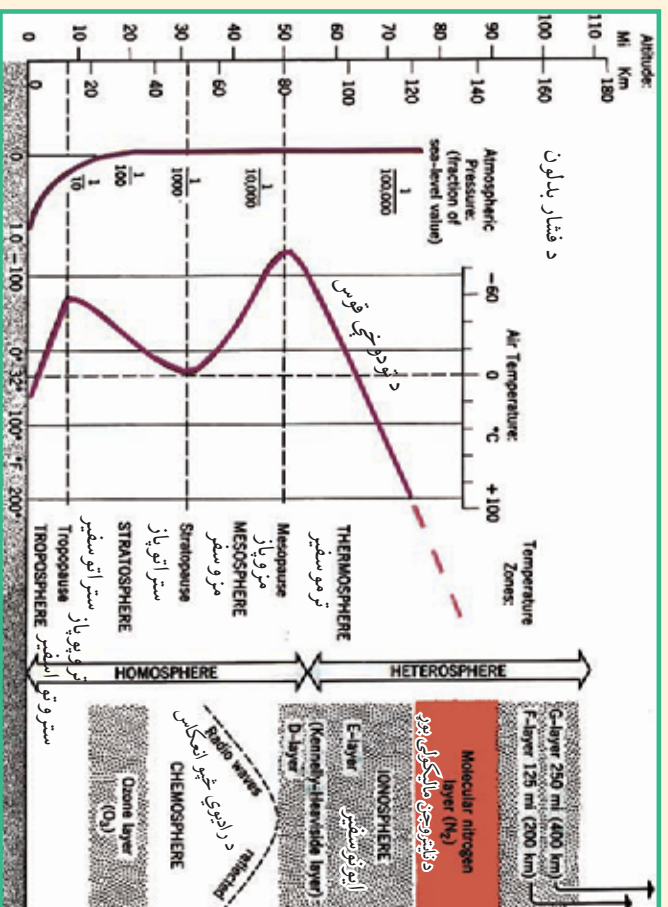

د اوزون پور

دغه وړانګې د ځمکې د ټولو اوسیدونکو لپاره مضرې دي. د انسان او د ځمکې د نورو حیواناتو ژوند په مرګ تهدیدوي. لکه چې مخکې موبادونه وکړه د سترګو د زیندو او د پوستکي د سرطان سبب ګرځي.

ځمکه د استوګني د ګډې سیمې په توګه د ټولو ژونديو مو جوداتو د استوګني ځای دی. باید له ټولو ککړتیا و وڅخه وساتل شي. د تریوسفیر په طبقه کې د اوزون ګڼور غاړچي ۱۱ کیلو متره پیروالی لري ځمکه چاپیره کړي ده.

د نایتروجن او اکسیجن غاړونه په ژوند باندې مستقیمې اغېزې لري. په دې سر بېره د هغو ترکیب په ټولیز ډول د تریوسفیر طبقه د بنفش څخه اخوانه وړانګو څخه ساتي.

د اوزون طبقه O_3 د لمر د نور د وړانګو او د ځمکې د تریوسفیر Troposphere د هوایي طبقې ترمنځ یوه حیال طبقه ده چې د انسانانو، حیواناتو او نباتاتو د ژوند لپاره د هر ډول فعالیت زمينه برابروي او د ځمکې حیاتي کره یا بایوسفیر Biosphere تمثیلوي.

نو له همدې امله د اوزون د طبقې نري کیدل او یا تخریب اوله منځه تلل، د ځمکې پر مخ ژوند له تهدید سره مخامخ کوي.

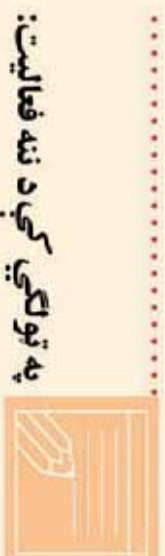

په ټولګي کې د ننه فعالیت:

- ز ده کورونکي په مناسبو ډ لو وویشتی او په لاندې موضوعاتو دي پخپل منځ کې بحث وکړي او د بحث پایله دي د ډلې مشر خپلوټو لګیو لو ته وړاندې کړي:
۱. د اوزون طبقه څه حیاتي ارزښت لري؟
 ۲. له بنفش څخه اخوانه C-uv وړانګې څه ارزښت لري؟
 ۳. له بنفش څخه اخوانه uv-B وړانګې څه ځانګړتیاوي لري؟
 ۴. له بنفش څخه اخوانه uv-A وړانګو ضرر توضیح کړی.

پوښتني:



لنډه ځواب ورکړئ

۱. له بنفش څخه اخړانه کومې وړانګې د پوستکي د سرطان او د سترګو د ړنډیدو لامل ګرځي؟

۲. بلیو سفیر څه معنا لري؟

له څلورو ځوابونو څخه سم ځواب په نښه کړئ:

۱. له بنفش څخه اخړانه د UV-C د وړانګو ځانګړتیا وی څه دي.
- الف: د ژونديو ژوند تاښتوي. ب: د ځمکې پرمخ په ژوند باندې ناوړه اغېزه لري.
- ج: هيڅ ډول اغېز نلري. د: د پوستکي د سرطان لامل ګرځي.
۲. له بنفش څخه اخړانه UV-B وړانګې:
- الف: د ځمکې د مخ ګټورې وړانګې دي. ب: هيڅ اغېزه نلري
- ج: منفي اغېزې نلري. د: د ځمکې پرمخ د ژوند لپاره ضرر لري.



له ټولګي څخه بهر فعاليت:

له کتابتون او انټرنېټ څخه په ګټه اخیستنه د اوزون د طبقې د اهميت تر سرليک لاندې معلومات راټول کړئ او د جغرافيې په راتلونکي ساعت کې يې خپلو ټولو لګیوالو ته بيان کړئ.

د اوزون د طبقي زيانمن کيدل.

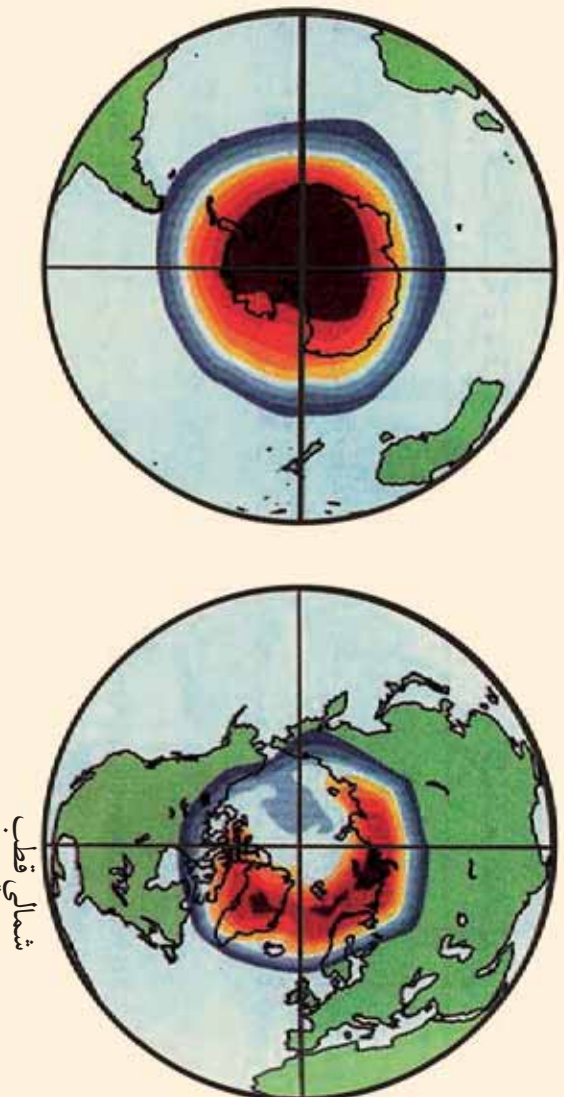

سويلي قطب

شمالي قطب

د اوزون طبقه د څمکې په کره کې د ژوند د دوام لپاره څه ارزښت لري؟

فضا او د هوا طبقاتو په باره کې نوي مطالعات د ريموټ سنسنگ Remote sensing پواسط سرته رسيدلي دي. جغرافيه پوهانو وموندله چې د څمکې د مخ د ساتنې قشر د گلخانه اي او C.F.C غازونو د زياتوالي پواسط په جنوب قطب کې زيانمنه شوی ده. د اوزون طبقه انسان له هغو وړانگو څخه چې له بنفش څخه اخوانه دي ساتي او د هغو شتون لازم او اړين دی. لکه چې په تېرلوست کې ورباندې بحث وشو، د اوزون طبقه د اتموسفير Atmosphere د طبقې ساتونکې قشر دی چې ژوندي موجودات د لمر د وړانگو څخه چې له بنفش څخه د اخوانه وړانگو په نوم يادېږي، ساتي. په ۱۹۴۷ ميلادي کال کې ځينو پوهانو و موندله چې گلخانه يي غازونه لکه کاربن ډای اکسايډ، متان غازونه او د نايټروجن اکسايډ) او د کلورو فلورو کاربن غاز چې د اوزون د غاز د طبقي زيانمن کيدلو سبب گرځي، چې له سپروونکو دستگاوو Air condition لکه يخچالونه، ايړکنو پيش، سپروونکي ماشينونو او داسې نور و څخه را

وځي چې په پوره اندازه د فلوروکلورو کاربن غازونه خارجوي او هوا ته پورته کيږي. دغه غاز دانمو سفیر په ټیټه طبقه کې د درند غازونو سره تعامل نکوي. کله چې د اوزون طبقې ته ورسېږي کیمیايي تعامل کوي اود اوزون د طبقې د تخریب سبب گرځي. همدا رنگه پوهانو په ۱۹۸۷ میلادي کال کې وموندله چې د جنوبي قطب ۵۰ سلنه د اوزون طبقه زیانمنه یا Deplete شوی ده یاله منځه تللي ده او بیروالی یې لږ شوی دی. چې پوهانو هیڅکله په دې اندازه د اوزون د طبقې د زیانمن کیدلو فکر نه کاوه. نوله همدې امله پوهانو په ۱۹۹۵ میلادي کال کې د کاناډا مونتریا ل بڼار کې راتول شول چې د اوزون د طبقې د نوزیات زیان منځه ونیسي او همدغه موضوع د نړیوالو غوږنو ته ورسوي. نوله همدې امله په دې لویه علمي غونډه کې پرېکړه وشوه چې د جنوب قطب د اوزون طبقې د نور لا زیات زیانمن کیدلو مخنیوی وکړي او هغه ترمیم کړي او د کلورو فلورو کاربن د غاز د نوزیات تولید منځه ونیسي. خو متاسفانه ټول گلون کونکي هیواد ونه د مونتریا ل پرېکړې ته ژمن پاتې نشول.

په پای کې د نړۍ د ۱۲۴ هیواد ونو استازي د لندن په بڼار کې راتول شول او دکلورو فلورو کاربن د زیات خطر او د تولید په باره کې یې بحث وکړ او په قاطع ډول یې پرېکړه وکړه چې د مونتریا ل د غونډې په پیروي، په لندن کې دگلخانډه یې غازونو او دکلورو فلورو کاربن غاز د تولید څخه په جدی توگه منځه ونیسي. په ۱۹۹۸ میلادي کال کې ونسول شوه چې په جنوبي قطب کې لوي سوری منځته راغلی دی چې پراخوالی یې ۲۶ میلیونه کیلومتر مربع دی چې دغه پراخوالی د شمالي امریکا له پراخوالي سره مساوی دی. Van Alan چینایي پوه د نوموړی په کشفولو بریالی شو. له ۱۹۹۹ څخه تر ۲۰۰۱ میلادي کال پورې د امریکا د متحده ایالتونو پوهانو د NOAA او NASA ټولنو د فضایی څېړنو په مرکز کې وموندله چې دوران الڼ کشفیات په واقعي ډول صحیح دي. په ۲۰۰۳ میلادي کال کې د اوزون د طبقې دزیانمن کیدلو اندازه ۲۸ میلیون کیلومتره مربع پراخوالی ته ورسیده.

پوهان په دې لټه کې شول چې په بیړني ډول د O_3 د تخریب څخه وساتي. په پای کې په دې بریالي شول چې په جنوبي قطب کې د اوزون د طبقې د زیانمن کیدلو منځه ونیسي. ځکه چې د اوزون د

- طبعي تخريب په ځمکه کې د لاندنيو زياتونو سبب گرځي:
- په ځمکه کې د پخچالونو ويلي کيدل.
 - د سمندر ونو د اوبو د سطحي لوړيدل.
 - دوچکالي رامنځته کيدل او په ځمکه کې د کرنيزو محصولونو کمښت.
 - له مخکينيو کلونو څخه د تودوخې د درجې زياتيدل.

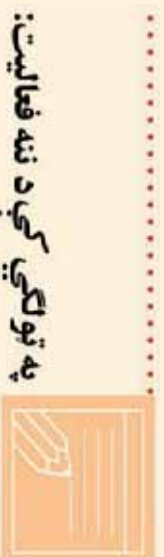

په ټولگي کې د ننه فعاليت:

زده کوونکي په مناسبو ډلو ووېشي او د ځمکې پر مخ د ژونديو اجسامو لپاره د اوزون د قشر د ارزښت او کله چې د اوزون طبقه تخريب شي د هغې عواقب دي د ځمکې په کره کې تر بحث لاندې ونيسي او د بحث پايلې دي د ډلې مشر خپلو ټولو لگڼو ته بيان کړي. ښوونکي دي د بحث پايله د خپلو معلوماتو سره يو ځای کړي او زده کوونکي ته دې وړاندې کړي.

پوښتني:



لنډه ځواب ورکړئ:

۱. د اوزون د طبقې په باره کې لنډه معلومات وړاندې کړئ.
۲. د کلورو فلورو کاربن CFC غاز په کومو صنايعو کې کارول کېږي او د اوزون د طبقې لپاره څه ضرر لري؟
۳. ولې د اوزون طبقه تخريبېږي؟
۴. ګلخانې يې غازونه کومو غازونو ته ويل کېږي او ولې په دې نوم يادېږي؟

لاندي جملي بشپري کړی:

۱- د لندن د ۱۹۹۵ ميلادي کال په غونډه کې کې پرېکړه وشوه چې د _____ او _____ غازونو مخنيوي دي وشي.

۲. په ۱۹۹۸ ميلادي کال کې يو چينايي پوه چې.....نومېږي وموندله چې د اوزون د طبقي زيانمن کېدل..... کيلو مترو مړيو ته رسيدلی ده.

له ټولگي څخه بهر فعاليت:

د ښوونځي له کناټون، مجلو او نورو منابعو څخه د گلځا نه يې غاز ونو او هغه لاملونو په هېکله چې له هغو څخه يې سرچنه ښولي ده، څوکرښي وليکئ او د جغرافياي د مضمون په راتلونکي ساعت کې يې خپلو ټولگيو لار ته وړاندې کړئ.



ایا پوهیږئ چې د ځنگلونو پریکول د ژوندیو موجوداتو لپاره څه ارزښت لري؟

ځنگلونه او د هغو طبیعي وده د خدای (ج) د نعمتونو څخه گڼل کېږي چې انسانانو ته یې ور بخښلی دی. ځنگلونو د ځمکې کړي ته بڼکلا ، صحتي او اقلیمي رونق ورکړی دی. ځکه چې د ځنگلونو شته والی د هوا په چاپولو کې چې موزیې تنفس کوو ځانگړی نقش لوبوي مضر غازونه لکه کاربن ډای اکساید جزبېږي او اکسیجن ازاد وي. اکسیجن حیاتي ماده ده چې موزیې تنفس کوو. ځنگلونه د طبیعت د نظم په برابرولو، د ژوندانه د بڼو شرایطو په ساتلو او د ځمکې ډکړې د تودوخې د زیاتوالي د مخنیوي لپاره، چیر اهمیت لري. په همدې ډول ځنگلونه د فوتوسنتز photosynthesis په عملي نباتات د ریښو په واسطه ځمکې څخه اوبه او مالګې، جنوبي او پاتو ته یې انتقالوي، پاتې کاربنډای

میلادی کال پہ لسيزه کي د نړۍ په زياتو سيمو کي د ځنگلونو د پربړکو لو شاهديو. د احصايي له مخي يوازي د ځمکي په تودو استوايي سيمو کي، هر کال د ۱۰۵ ميليونو هکتارو په اندازه ځمکه له ځنگلونو څخه پاکېږي. د ځنگلونو پرې کول د ځمکي په کره کي د گټي پر ځای جبر تاون لري او اقليم گډوډ وي. ځکه چي د نفوسو زياتوالي او د صنعت زيات پرمختگ او فابريکو په اروپا، امريکا، افريقا، آسيا او اوقيانوسيه کي ځنگلو نه محدود کړي. په دې وروستيو کلونو کي د ملگرو ملتونو شين سازمان جوړ شو. د دې خوځښت پلويان د دې ځنگلونو د پربړکو له مخه نيسي، خو تر اوسه بريالي شوي نه دي.

د ځنگلونو پرې کول په شمالي اوسوبلی دواړو کرو کي يو شانته دي. د ځنگلونو پرې کول دنړۍ په زياتو هيوادونو کي ليدل کېږي چي د اور لگيدني او صنايعو لپاره قطع کېږي او د طبيعي زير مويوه برخه له لاسه ورکوي په پايله کي صحرايي سيمي په چټکي پراخېږي. لاندې لاملونه د ځنگلونو له منځه وړلو کي زياته برخه لري:

۱. دکورونو جوړول او په نړۍ کي صنعتي پرمختيا.
۲. د ځنگلونه تبديلول په کرنيزه ځمکه.
- ۳- اور لگيدني.

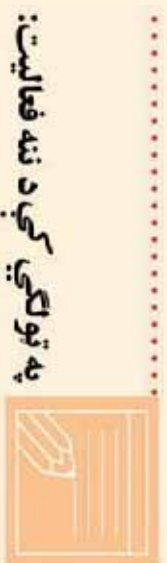

زده کوونکي په مناسبو ډلو ووېشي. يوه ډله دې د ځنگلونو د موجوديت په گټو او بله ډله دې د ځنگلونو د پربړکو په ضرر ټوله پل سره بحث وکړي او نتيجه دې د ډلې استازي خپلو ټولو گواو ته بيان کړي.



پوښتنې:

لاندې ځواب ورکړئ:

۱. د فوټو سټیریمپه د هوا په پاکوالي کې څه اغیزې لري؟
۲. له ځنګلونو څخه کومه اقتصادي ګټه اخیستل کېږي؟
- ۳- د ځنګلونو له منځه تلل د ژوندانه په چاپیریال څه اغیزلري؟

سم ځوابونه د (س) په توري او ناسم ځوابونه د (ځ) په توري په نښه کړئ:

۱. ځنګلونه د اتموسفیر دورې او خاورې له منځه وړي.
۲. د اوکسیجن او کاربن توازن په هوا کې تنظیموي.
۳. د ځنګلونو پریکول زموږ د ژوندانه لپاره دومره ګټورنه دي.
۴. د ځنګلونو تخریب په شمالي او جنوبي نیمه کره کې یو ډول دی



له ټولګي څخه بهر فعالیت:

په ډېر څېر سره د ځنګلونو د بېرې کولو اغیزې دانسانانو د ژوند په آره وڅېړئ و پایله یې په کتابچو کې ولیکئ او د جغرافیې په راتلونکې ساعت کې په ټولګي کې ولولئ

اصطلاحات

- 1- اتموسفیر Atmosphere: هغه هوا چې ځمکه يې چاپیره کړې ده. اتموسفیر بيلا بيلي طبقې غاږونه او مواد لري. د اتموسفیر عناصر O_2 ، N_2 ، CO_2 ، هيلوم، He، ميثان CH_4 او کريتون kr دی. تروپوسفیر Troposphere له ۰-۱۲ کيلو متروپورې دی. ستراتوسفیر Stratosphere ۱۲-۴۸ کيلو متروپورې دی. ميزوسفیر Mezosphere ۴۸-۹۸ کيلو متروپورې دی. ترموسفیر Thermosphere ۹۸-۶۸۹ کيلو متروپورې دی. اگزوسفیر Exosphere ۶۸۹ کيلو مترو څخه زيات
- ۲- اجباري مهاجرتونه: هغه مهاجرتونه چې په خپله خوښه او رضا نه کېږي لکه د جگړو او طبيعي افتنو په سبب مهاجرت کول.
- ۳- استرونومي Astronomy: د لمر، ستورو، سيارو او نورو اسماني اجرامو تحقيقي علم دی.
- ۴- اسناد Document: تحقيقي رسمي او داسې نور اسناد.
- ۵- انټرنېټ Internet: تنظيم شوی سيستم دی چې د تجارتي، صنعتي، رسمي او تحقيقي اطلاعاتو او پيغامونو په چټکو لېږدولو کې ورڅخه کار اخېستل کېږي او د اطلاعاتو د انتقال نوی سيستم گڼل کېږي.
- ۶- اقليم Climate: په يوه اوبه موده کې (له ۳۰ څخه تر ۴۰ کلونو کې) د ځمکې د آب و هوا منځني حالت ته ويل کېږي.
- ۷- اقتصادي فعاله نفوس: د يوه هېواد هغه نفوس ته ويل کېږي چې په توليدي او غير توليدي اقتصادي ساحو کې بوخت دي. (د ۱۵ څخه تر ۶۴ کلنې پورې)
- ۸- اکسيجن (O_2): کيميايي غاز دی چې د ژونديو موجوداتو لپاره گټور دی.
- ۹- ايکولوژي Ecology: چې د انسانانو نباتاتو او حيواناتو اړيکې د طبيعي چاپيريال سره مطالعه کوي.
- ۱۰- ايمل E.mail يار ښنالیک: يو تنظيم شوی سيستم دی چې په اوسني ټکنالوژۍ کې د يوې ښې



۲۰۹

منبع په توگه په چټکۍ د اطلاعاتو او پيغامونو په انتقال کې کارول کېږي.

- ۱۱- بهرني مهاجر تونه: هغه مهاجرتونو ته وبل کېږي، چې خلک د يو هېواد څخه بل هېواد ته مهاجرت کوي. تر څو دهغه هېواد د شرايطو يا دنظر وړ هېواد د ټولنيزو مختلفو برخو د فعاليتونو څخه گټه واخلي.
- ۱۲- ترانزيت: د Traitus کلمې څخه اخېستل شوي ده چې معنایې تيربل دي يعنې د هېوادونو ترمنځ د يوه سټيشن څخه بل سټيشن ته د مالونو او مسافرينو انتقاليدل دي.
- ۱۳- ترانزېستور Transistor د نوي ټکنالوژۍ لويه وسيله ده چې د مخبراني وسيلو د نوو بر مختگونو سبب شوی دی.

۱۴- پست Post: د ليکونو او پارسلونو د لېږلو وسيله ده.

۱۵- پاتې شوني waster: دفابريکو اوسنايو پاتې شوي توکي.

۱۶- جې: هغه ټيټه سيمه چې زيات لنډه بل ولري او معمولاً اوبز بوتې او واينه په کې شنه شوي وي او د ناپوونو بر خلاف په اوبو نه وي پوښل شوي.

۱۷- څوري slope: هغه سطحه چې مايله ده او څوري ولري.

۱۸- زېږونونه Birth Rate: په يوه ټولنه (ښار، سيمه او هېواد کې) په يوه کال کې د زېږونونو شمېر په هرو زرو تنو کې ټاکل کېږي.

$$\text{زېږونونه شمېر} = \frac{\text{په هرو زرو تنو کې}}{\text{زېږونونه په کال کې}}$$

۱۹- غازونه: د مادي يو حالت دي چې په طبيعت کې ليدل کېږي لکه اوبه د جامد په حالت کې د کنکال په څير، د مایع په حالت د اوبو په شکل اوبراس حالت د غاز په څير ليدل کېږي.

۲۰- د اوزون قشر O₃: د ځمکې محافظوي قشر دي چې تروبو سفير د طبقې د پاسه موقعيت لري او ځمکه له بنفش څخه هغه خوا وړانگو څخه ساتي.

۲۱- د اوبو دوران Hydro cycle: د سمندر اوبه د تبخير پواسط په بخار بدلېږي او هوا ته پورته کېږي او د سوږ والي پواسط بيا د باران په شکل ځمکې ته راځي او د سيندونو پواسط سمندر ته ځي.

۲۲- د نقلېي وسيلې Transportation: هغه وسيلې چې د تجارتي کاليو او خلکو د انتقال لپاره



کارول کبیري.

۲۳- د نفوسو گڼوالی: په یوه ټاکلي ساحه کې د هغو اوسیدونکو ته ویل کېږي

$$\text{د یوې سیمې ټول نفوس} = \frac{\text{د یوې سیمې د نفوسو منځي گڼوالی}}{\text{د سیمې پر ټول پراخوالي}}$$

۲۴- د نفوسو طبیعي وده: د زیږیدلو او مړینو دواړو لاملونو پورې اړه لري په یو هېواد یا یوه سیمه کې د نفوسو طبیعي ودې دشمېرنې لپاره باید د پام وړکال کې د زیږیدونو دودې او د مړینو اندازه وشمېرل شي او باید یې په سلنو اعلان شي.

$$\text{د زیږیدونو شمېر} - \text{د مړینو شمېر} = \text{نفوسو طبیعي وده} = \frac{\text{په ټول نفوس}}{\text{}}$$

په هغه صورت کې چې د زیږیدلو شمېر د مړینو څخه زیات وي د نفوسو طبیعي وده شتون لري.

۲۵- د نفوسو میخانیکي حرکت: هغه حرکتونه چې سیاسي، اقتصادي او مذهبي او نورو لاملونو په سبب د هېواد څخه بهر ته کېږي د نفوسو د مکانیکي حرکت څخه عبارت دي. د نننۍ مهاجرتونو د نفوسو د دوهم ځلي ځای پر ځای کېدنې سبب کېږي د نفوسو په شمېر اغیزه نه لري. خو بهرني مهاجرتونه د نفوسو په شمېر مهمه اغیزه لري. که مهاجرتونه هېواد ته د بهر څخه نسبت هغو مهاجرتونو ته چې د هېواد څخه بهر ته کېږي ډېر وي د نفوسو میخانیکي وده منځته راځي ده.

۲۶- د نفوسو چاودېدنه: د نفوسو د شمېر چټک زیاتوالی په وروسته پاتې هېوادونو کې د مړینې د سطحې راټیټېدل او د زیږونونو شمېر په لوړه سطحه ساتلو ته د لوېدیځ پوهان د نفوسو چاودېدنه وایي.

۲۷- دايمي مهاجرتونه: هغه مهاجرتونه دي چې مهاجرین یې خپل لومړني ټلورني ته د بیرته راتللو نیت ونه لري.

۲۸- د ننني مهاجرتونه: هغه مهاجرتونه چې په دايمي یا موقتي (موسمي) توگه د هېواد په دننه کې عملي کېږي.

۲۹- دیمو گرافي: د يوناني کلمې دموس Demos (خلك) او گراف Graph (ترسيم) څخه تركيب شوي. چې د نفوسو د طبيعي زياتوالي، هجرت، جنس، عمر، کسب او کار او نورو ځانگړتياوو د مطالعې څخه عبارت دي

۳۰- ډله ييزې اړيکې يا Telecommunication لکه راديو، تېليفون، موبایل، انټرنېټ، دسپوډ مکیو سيستم او داسې نور.

۳۱- کلورو فلورو کاربن مخفف C. F. C دی.

۳۲- ککړتيا Pollution: هغه پروسه ده چې په مستقیم يا غير مستقیم ډول د هغې پواسط د چاپيريال يوه برخه د ژوند لپاره نا مساعده کېږي يا خطرناکه گرځي. ککړتيا په چاپيرال کې د يوه يا څو عناصرو، لکه لوگي او غازونه په هوا کې او يا په سمندر کې د نفتي موادو زياتوالی د نفت وړونکو ټانکرونو دسوري کولو پواسط ککړېږي. تيزايي با رانونه او داسې نور.

۳۳- کنگلونه: د بيخ ټوټې چې د غرونو په لوړو برخو او قطبنو کې شتون لري.
۳۴- High way: د ځمکنې ترانسپورت عمومي سرکونه.

۳۵- ناسا NASA: د امريکا د متحده ايالتونو د فضايي تحقيقاتو مؤسسه
مړينه: په زرو تنو کې د مړينې اندازې ته ويل کېږي .

د مرو شمېر
_____ = په يوه کال کې مړينه
په هرو زرو تنو کې

۳۶- مهاجرت immigration د استوگنې د ځاي بدلون ديوي سيمې څخه بلې سيمې ته مهاجرت ويل کېږي که دا مهاجرت دهمواد په دننه کې وي د Internal Displacement په نوم او که د يوه هېواد څخه بل هېواد ته وي د immigration په نوم ياديږي.

۳۷- ميډيا Media يوله ييزه اړيکې چې تلوزيون، راديو او چاپ شوي مطبوعات او داسې نور احتواکوي.

۳۸- مصنوعي سپوږمکي Satellite: د نوي تکنالوژۍ ډېره عصري وسيله ده چې د ځمکې او سپارو



مطالعه کوي.

۳۹- مگنتوسفیر Magnetosphere: د ځمکې به شاوخواکې د مقناطیسي کړي څخه عبارت دي

۴۰- نړیوال توب Globalization

۴۱- موقتي مهاجرتونه: هغه مهاجرتونه دي چې مهاجرین خپل لومړني ټاټوبي ته بیرته د راټگ نیت لري. لکه د دکوچیانو موسمي مهاجرتونه

۴۲- سلولر Cellular: مخابراتي نوې وسیله ده چې کوچني او لويي سيمي د مخابراتي تر پوښښ لاندې راولي.

۴۳- فاکس Fax: میخانیکي جوړښت دی چې دهغه پواسطه اطلاعات او اسناد لکه اقتصادي، تجارتي، دفتری او تحقیقي لیرې او نژدې واین ته په لږ وخت کې له یوه ځایه بل ځای ته انتقالوي.

۴۴- هایدروسفر Hydrosphere: او بڼې کړې ته ویل کېږي. ځمکه د سمندرونو او نورو او بڼو عناصرو پواسطه احاط شوي ده.

۴۵- Remote Sensing: د اوسني وخت عصري ټکنالوژي ده چې له لیرې واین څخه معلومات ورکوي.

۴۶- Interface Message Processor I M P: له یو کمپیوتر څخه بل کمپیوتر ته د پیغامونو انتقالو دي